



Број: 970/15
Датум :04.05.2015. године

**КОНКУРСНА ДОКУМЕНТАЦИЈА
ЗА ЈАВНУ НАБАВКУ ДОБАРА-
НАБАВКА МОБИЛИЈАРА СА УГРАДЊОМ У ЗП “ОБРЕНОВАЧКИ ЗАБРАН“ И
У ЗП “ГРУПА СТАБАЛА ХРАСТА ЛУЖЊАКА – ЈОЗИЋА КОЛИБА“
У ОТВОРЕНОМ ПОСТУПКУ**

**ПАРТИЈА 1. НАБАВКА МОБИЛИЈАРА СА УГРАДЊОМ У ЗП “ОБРЕНОВАЧКИ ЗАБРАН“ И
ПАРТИЈА 2: НАБАВКА МОБИЛИЈАРА СА УГРАДЊОМ У ЗП “ГРУПА СТАБАЛА ХРАСТА
ЛУЖЊАКА – ЈОЗИЋА КОЛИБА“**

БРОЈ ЈАВНЕ НАБАВКЕ: ЈН-ОП 09/2015.

Позив и конкурсна документација објављени на Порталу јавних набавки и на интернет страницу Наручиоца	04.05.2015 године
Рок за достављање понуде:	03.06.2015 године до 09:30 часова
Датум отварања понуде:	03.06.2015 године до 10:00 часова

Обреновац, мај 2015.година

На основчлана 32. и 61 Закона о јавним набавкама („Сл. гласник РС” бр. 124/2012, удаљем тексту: ЗЈН) и члана 2. Правилника о обавезним елементима конкурсне документације у поступцима јавних набавки и начину доказивања испуњености услова („Сл. гласник РС” бр. 29/2013, 104/2013), Одлуке о покретању поступка јавне набавке ЈН-ОП 09/2015 „дел.бр.957/15 од 04.05.2015 године, Комисија за јавну набавку образована Решењем директора дел. бр.958/15 од 04.05.2015 године, припремила је:

КОНКУРСНУ ДОКУМЕНТАЦИЈУ
у отвореном поступку за јавну набавку добара
ПАРТИЈА 1.

НАБАВКА МОБИЛИЈАРА СА УГРАДЊОМ У ЗП “ОБРЕНОВАЧКИ ЗАБРАН”

Конкурсна документација садржи:

<i>Поглавље</i>	<i>Назив поглавља</i>
I	Општи подаци о јавној набавци
II	Подаци о предмету јавне набавке
III	ТЕХНИЧКА СПЕЦИФИКАЦИЈА (Врста, техничке карактеристике квалитет, количина и особине добара, радова или добара, начин спровођења контроле, и обезбеђење гаранције квалитета, рок извршења, место извршење или испоруке добара, евентуалне додатне услуге и сл.)
IV	Услови за учешће у поступку јавне набавке из чл. 75. и 76 ЗЈН и упутство како се доказује испуњеност тих услова
V	Упутство понуђачима како да сачине понуду
VI	Образац понуде, образац општи подаци о учесницима у заједничкој понуди-поглавље VI-1, образац општи подаци о подизвођачу-поглавље VI-2
VII	Образац структуре цена са упуством како да се попуни
VIII	Модел уговора
IX	Образац изјаве о независној понуди
X	Образац изјаве о поштовању прописа
XI	Образац трошкова припреме понуде
XII	Образац изјаве о кадровском капацитету
XIII	Образац изјаве о техничком капацитету
XIV	Образац изјаве о пословном капацитету
XIV-1	Образац потврде о референтним набавкама
XV	Менично овлашћење за обзирност понуде
XVI	Менично овлашћење за добро извршење посла
XVII	Менично овлашћење за отклањање грешака у гарантном року

Број страна конкурсне документације за јавну набавку у отвореном поступку за **Партију 1. НАБАВКА МОБИЛИЈАРА СА УГРАДЊОМ У ЗП “ОБРЕНОВАЧКИ ЗАБРАН”** је 58.

Број страна конкурсне документације за јавну набавку у отвореном поступку за **Партију 2. - НАБАВКА МОБИЛИЈАРА СА УГРАДЊОМ У ЗП “ГРУПА СТАБАЛА ХРАСТА ЛУЖЊАКА – ЈОЗИЋА КОЛИБА“** је од стране 59 до стране 106.

Укупан број страна конкурсне документације за **Партију 1. и Партију 2.** за јавну набавку у отвореном поступку је 106 .

ЧЛАНОВИ КОМИСИЈЕ ЗА ПРЕДМЕТНУ ЈАВНУ НАБАВКУ:

Р. бр.	Име и презиме	Потпис
1.	Милка Томић, дипл. инжењер шумарства за пејзажну архитектуру -стручно лице, члан комисије	
2.	Јелена Туцаковић, дипл инж. шумарства, члан комисије	
3.	Љубина Мартић, дипл.правник, члан комисије	
4.	Јелена Станојевићдипломирани економиста, члан комисије	

I ОПШТИ ПОДАЦИ О ЈАВНОЈ НАБАВЦИ

1.Назив, адреса и интернет страница наручиоца

Назив:Јавно предузеће за заштиту и унапређење животне средине на територији градске општине Обреновац.

Адреса: Краља Александра I 63, Обреновац.

Интернет страница:www.jpzss.org.rs

2.Врста поступка јавне набавке: Предметна јавна набавка се спроводи у отвореном поступку обликоване у (2) две партије, у складу са Законом и подзаконским актима којима се уређују јавне набавке.

3.Предмет јавне набавке (добра)

Предмет јавне набавке је набавка добара -Набавка мобилијара са уградњом у ЗП “Обреновачки Забран” и у ЗП “Група стабала храста лужњака – Јозића колиба”

Партија 1: Набавка мобилијара са уградњом у ЗП „Обреновачки Забран“ ЈН-ОП09/2015

4. Циљ поступка

Поступак се спроводи ради закључења уговора о предметној јавној набавци.

5.Напомена уколико је у питању резервисана набавка:

У предметном поступку није у питању резервисана набавка.

6.Напомена уколико се спроводи електронска лицитација:

У предметном поступку и јавној набавки не спроводи се електронска лицитација.

7.Контакт (лице или служба)Лице (или служба) за контакт: Љубина Мартић011/8726-038 и 064/8322-409.Е-mail адреса: ljubina.martic@jpzss.org.rs и Милка Томић за техничка питања 064/8322-411.

Контакт искључиво радним данима (понедељак – петак) у радно време Наручиоца од 07:30 до 15:30 часова.

II ПОДАЦИ О ПРЕДМЕТУ ЈАВНЕ НАБАВКЕ

1.Опис Предмета јавне набавке,назив и ознака из општег речника набавке:

Опис предмета набавки: Предмет набавке су добра - Набавка мобилијара са уградњом у ЗП “Обреновачки Забран”и у ЗП “Група стабала храста лужњака – Јозића колиба”

Назив и ознака из општег речника набавке:

Партија 1: Набавка мобилијара са уградњом у ЗП „Обреновачки Забран“
34928400- Урбана опрема и 37535200-Опрема за дечија игралишта

2.Опис партије уколико је јавна набавка обликована по партијама и назив и ознака из општег речника набавке:

Предметна јавна набавка је обликована у 2 (две) партије.

Партија 1: Набавка мобилијара са уградњом у ЗП „Обреновачки Забран“
34928400- Урбана опрема и 37535200-Опрема за дечија игралишта.

3.Врста, техничке карактеристике (спецификације) и опис добара:

Детаљан опис предмета набавке садржан је у техничкој спецификацији (поглавље III), која је саставни део ове конкурсне документације.

III ТЕХНИЧКА СПЕЦИФИКАЦИЈА (Врста, техничке карактеристике квалитет, количина и особине добара, радова или добара, начин спровођења контроле, и обезбеђење гаранције квалитета, рок извршења, место извршење или испоруке добара, евентуалне додатне услуге и сл.)

Партија 1: Набавка мобилијара са уградњом у ЗП „Обреновачки Забран“

1) Набавка са уградњом—ДРВЕНА ЉУЉАШКА— 6 ком

Носећа конструкција урађена од обрађеног масива дрвета четинара. Носач „А“ урађен од греда димензија 120x120mm, (укупне дужине 3100mm - 4ком, од тога се 600mm укопава у земљу и бетонира марком бетона МБ30). Хоризонтална греда је димензија 120x120mm, дужине 2500mm. На хоризонталну греду се постављају по 2 носача-зглоба, (за сваку љуљашку) са по 2 радијална лежаја (у зглобу), за 2 класичне љуљашке са шипкама Ø12mm и седиштем од армираног полиестера димензија 250x400mm. (Размак између зглобова за обе љуљашке је 400mm, размак између љуљашки је 466mm, а размак од стубова је 466mm). Дрвени елементи се после обраде заштићују полиестерским премазом „грундом“ и завршним лазурним премазом на бази воска (**тамно браон-палисандер**). Елементи у земљи и 100mm изнад се премазују врелим битумином (1x) или битулитом.(у прилогу слика)

2) Набавка са уградњом –ДРВЕНА КЛАЦКАЛИЦА- 6 ком

Клацкалица се састоји од 2 дрвена носача (100x200x1150mm), од чега се 500mm укопава у земљу и бетонира у бетонску стопу марке бетона МБ30. Размак дрвених носача је 350mm. Дрвена греда-клацкалица (димензија 120x100x3500mm) са 2 седишта од „водоотпорне шпер-плоче дебљине 200mm, на крајевима греде. Осовина клацкалице је урађена од дебелозидне цеви Ø5/4“ (Ø42,3mm, дебљине зида 3,5mm), са „сендвич“ челичним плочама (на крајевима цеви-осовине) (≠5x160x160mm), које обухватају стуб и по једна се вари за цев-осовину, а друга са по 4 машинска завртња М8x120mm стеже носећи стуб и на тај начин обезбеђује дуги век опреме. Око осовине се поставља цев Ø54/44, (дебљине зида δ=5mm) и на средини цеви, попречно се вари носећа плоча ≠6x85x400mm, за њу се везује греда клацкалице са 4 „торбан“ завртња М8x130mm. Дрвене елементе после обраде премазати полиестерским премазом „грундом“ и завршно лазурним премазом на бази воска. Делове у земљи и 100mm изнад премазати топлим битуменом (1x) или битулитом (2x). Рукохвати су урађени од цеви 1/2“ (Ø21,3mm) у облику преврнутог троугла или главе медведића са ушима.

Дрвени елементи се импрегнирају-заштићују полиестерским премазом „грундом“, а затим премазују лазурним премазом на бази воска (**тамно браон-палисандер**) (2x). Дрвени стубови се бетонирају у ископ димензија 300x600x600mm, марком бетона МБ30. Дрвени стубови у земљи и 100mm изнад се премазују врућим битумином (1x) или битулитом (2x).(у прилогу слика)

3) Набавка са уградњом –КОМБИНОВАНИ ДЕЧИЈИ МОБИЛИЈАР– 2 ком

Носачи рибстола, ланаца, љуљашки су урађени од дрвених греда 120x120mm, дужине 3100mm, од тога се 600mm убетонирају у земљу, марком бетона МБ30, тако да обезбеде потребну висину 2000mm од подлоге до дна хоризонталне греде, за постављање љуљашки. Сва три дрвена носача се повезују обликованим, извареним челичним носачем (од траке ≠5x90x285mm), (1ком на рибстола), који са по 6 завртњева учвршћује носаче пењалице-љуљашке. С тим да су метални елементи на делу љуљашке (2ком) урађени са по 2 косника (од цеви 3/4“), који спречавају евентуално аксијално померање рама услед љуљања. Хоризонтална греда-носач љуљашки и конопца је димензија 120x120mm, дужине 3500mm. Ширина рибстола 900mm, са размаком цеви (од 1“) 250mm и пљоснатим гвожђем „флахом“ ≠5x50mm, (2ком) за причвршћивање за дрвене греде носаче, торбан завртњевима М8x120mm, или самоурезивим завртњевима за дрво Ø8x90mm. Са торбан завртњевима М8x130mm, или самоурезивим завртњевима за дрво Ø8x100mm се причвршћује и рам са ланцима (преко „ушица“ од пљоснатог гвожђа димензија 4x50x100mm, са по 2 завртња по ушици. Одговарајућих димензија урадити и рам за ланце за провлачење од цеви 5/4“, са квадратима за провлачење димензија≈250x250mm (од ланца 35x22, дебљине ланца 4mm). Конопац дебљине минимално 20mm. На хоризонталну греду се постављају по 2 носача-зглоба (за сваку љуљашку) са по 2 радијална лежаја (у зглобу) за 2 класичне

љуљашке са шипкама Ø12mm и седиштем од армираног полиестера димензија 250x400mm. (Размак између зглобова за обе љуљашке је 400mm, размак између љуљашки је 466mm, а размак од стубова је 466mm). Дрвени елементи се после обраде заштићују полиестерским премазом „грундом“ и завршним лазурним премазом на бази воска (**тамно браон-палисандер**). Елементи у земљи и 100mm изнад се премазују врелим битумином (1x) или битулитом (2x). (у прилогу слика)

4) Набавка са уградњом – КОМБИНОВАНИ ДЕЧИЈИ МОБИЛИЈАР – 1ком

Носачи (рибстола, ланаца, љуљашке и гуме) су урађени од дрвених греда 120x120mm, дужине 3100mm, од тога се 600mm убетонирају у земљу, марком бетона МБ30, тако да обезбеде потребну висину 2000mm од подлоге до дна хоризонталне греде, за постављање љуљашке и гуме. Сва четири дрвена носача се повезују обликованим, извареним челичним троугаоним носачем (≠5x180x180mm), (4ком), који са по 3 завртња учвршћују носаче-рам. Хоризонтални држач љуљашке и гуме је цев 2“ (Ø60,3mm, дебљине зида цеви 3,25mm) дужине 1332mm, који су заварени за троугаоне држаче. На средини цеви се постављају зглобови са по 2 радијална лежаја, за љуљашку и гуму, на размаку 400mm један од другог. Ширина ребрстола 900mm, са размаком цеви (од 1“) 250mm и плоснатим гвожђем „флахом“ ≠5x50mm (2ком) за причвршћивање за дрвене греде носаче, торбан завртњевима М8x130mm, или самоурезивим завртњевима за дрво Ø8x100mm. Дрвени елементи се импрегнирају-заштићују полиестерским премазом „грундом“, а затим премазују лазурним премазом на бази воска (**тамно браон-палисандер**) (2x). Дрвени стубови у земљи и 100mm изнад се премазују врућим битумином (1x) или битулитом (2x). Дрвени носачи се бетонирају у ископ димензија 300x300x600mm, марком бетона МБ30. (у прилогу слика)

5) Набавка са уградњом – СФЕРНА ВРТЕШКА – 1ком

Сферна вртешка-лубеница, пречник сфере 1600mm, урађена од округлих конструкционих цеви 3/4“, (Ø26,9mm дебљине зида 3,25mm), са залеђем и носачима седишта од округлих конструкционих цеви 1/2“, (Ø21,3mm - дебљине зида цеви 3,25mm). Четири полиестерска седишта са наслоном и подом од армираног полиестера, минималне дебљине 4-5mm. Осовина минималног пречника Ø50mm, са 2 обострано затворена радијална лежаја и 1 аксијалним лежајем. Носачи вртешке урађени од дебелозидних округлих конструкционих цеви 6/4“ (Ø48,3mm, дебљине зида цеви 3,25mm), са плочицама за анкерисање (димензија ≠5x50x50mm) (са рупом Ø10,2mm) заварених за носаче. Четири анкерна елемента се израђују од светло вученог гвожђа (Ø10mm, укупне дужине 600mm, на чијој горњој страни се реже навој М10x30mm, а на доњој обликује армирачка кука, обликовани дају анкер дужине 430mm). Анкерни елементи се бетонирају у земљани ископ Ø250x450mm, марком бетона МБ30. Металне елементе механички очистити, фосфатизирати S-15, премазати основном бојом за метал (2x) и завршном квалитетном бојом за метал (2x) (веселим дечијим бојама; жута, црвена, плаве,...).

6) Набавка са уградњом – КОМБИНОВАНИ ДЕЧИЈИ МОБИЛИЈАР – 1ком

Конструкција моста урађена од греда 120x120mm, дужине 3000mm изнад земље (3600mm укупна дужина четири носача, друга 4 носача су дужине 2900mm, од тога 600mm убетонирани у земљи). На тим носачима (између) поставити мост распона 2150mm (унутрашња мера), са 2 класичне љуљашке са 4 шипке и седиштем од водоотпорне шпере дебљине 15mm. Са обе стране моста урадити ограђену платформу, димензија 900x900mm, подашчану даском дебљине 50mm, на висини 1300mm, ограда висине 900mm. На једној платформи урадити ребрстоле и тобоган са пешчаником, а на другој ребрстоле, од челичних цеви 1“ (Ø33,7mm, дебљине зида 3,25mm), на размаку ≈250mm, једна од друге цеви-рукохвата. Носач цеви урадити од пољоснатог гвожђа „флаха“, димензија ≠5x50mm, одговарајуће дужине (по 2ком за сваки ребрстол). На улазу на обе платформе, као и на улазу на мост (са обе стране), као и на силазу на тобоган, поставити рукохвате са обе стране (од округлих цеви 3/4“ (Ø26,9mm, дебљине зида цеви 2,35mm), који се са 2 заварене плочице (димензија ≠4x50x90mm) са по 2 торбан завртња причвршћују рукохват за дрвени стуб. Пешчаник спољашњих димензија 1000x1500mm, урадити од дрвених греда 140x120mm, причврстити за подлогу „анкерисати“, са 4 анкерна елемента Ø10x400mm, (од бетонског гвожђа Ø10mm укупне дужине 600mm), који на једном-горњем крају имају нарезан навој М10x30mm, а на другом крају савијену армирачку куку. (приложена слика).

На мост се постављају (на металном носачу) по 2 зглоба, (за сваку љуљашку), са по 2 радијална лежаја (у зглобу), за 2 класичне љуљашке са шипкама Ø12mm и седиштем од армираног полиестера димензија 250x400mm. (Размак између зглобова за обе љуљашке је 400mm, размак између љуљашки је 460mm, а размак љуљашки од најближих носећих стубова моста је 460mm - унутрашња мера!). Дрвени елементи се после обраде заштићују полиестерским премазом „грундом“ и завршним лазурним премазом на бази воска (**тамно браон-палисандер**). Елементи у земљи и 100mm изнад се премазују врелим битумином (1x) или битулитом (2x).(у прилогу слика)

7) Набавка са уградњом – ПАНО ТАБЛА – 3 ком

Израдити од обрађеног четинарског дрвета. Конструкција се састоји из два пара дрвених стубова 100/100mm, који су повезани хоризонтално постављеним гредицама 70/70mm. у вертикалној равни између тих гредица постављају се даске дебљине 35mm и укупне висине 800mm. Даске су по обиму заштићене бордуром од „U“ профила. Хоризонтално постављене гредице се засецају на месту преласка између стубова и тако остварују везу која се ојачава обострано постављеним комадима од „L“ профила који се фиксирају шрафовима. У горњој зони стубића су гредице које носе подужне гредице преко којих се ослања кровна конструкција. Пано табла је покривена двоводним кровом, покривач је шиндра. Стубови су убетонирани у ископ димензија 540x500x500mm, темељне стопе МБ30. Делови су заштићени полиестерским премазом, премазани заштитном бојом за дрво и лазурин премазом на бази воска (два пута у радионици) и офарбани у **браон боји – палисандер**. Дрвене делове у земљи и 10cm изнад додатно премазати топлим битуменом као заштита од труљења. После уградње поново премазати због заштите. Напомена: Дрвену грађу премазати заштитним премазима два пута као и завршном бојом исто два пута. Металне елементе премазати основном бојом два пута као и завршном уљаном бојом исто два пута.(у прилогу цртеж)

8) Набавка са уградњом - МЕТАЛНЕ КОРПЕ ЗА ОТПАТКЕ - 10 ком

Корпа – канта мора бити израђена од челичног поцинкованог лима $d=0,6\div0,8\text{mm}$ у свему као на цртежу у прилогу. Корпа мора бити цилиндричног облика (Ø380 x560mm), са дном које је фалцовано. Врх корпе мора бити ојачан са рубом који је подврнут напоље, а на обиму 20mm и 90mm од врха изролована два „фалца“ према споља, између којих се причвршћује са унутрашње стране ојачање од пљоснатог гвожђа „флаха“ (3x60x80mm) (2ком) а са спољашње стране кружно савијено трака-прстен (димензија $\approx 3x60x1240\text{mm}$), за који се на супротним странама (180°), у претходно избушене рупе Ø10mm,варе две осовине Ø10x80mm, са навојем 30mm, на врху за навртку М10mm,ради укрућења и везе са носачима корпе. Прстен, ојачање и корпа се спајају машинским завртњевима М6x15mm(4+4 завртња). Корпа мора бити окретна 360°, ради избацивања отпада и смећа.Корпу офарбати бојом за поцинковани лим, а завршни премаз урадити нитро бојом (зелена). Дно корпе треба избушити са 10 рупа Ø 5mm, ради одвода воде.

Носачи корпе – канте морају бити израђени од поцинкованих кутијастих профила 40x30x3mm, ради труљења и агресивности отпада који се баца у корпу.Носаче корпе офарбати на исти начин као и корпу (зелена боја).Носачи корпе – канте се постављају у ископ димензија 600x400x300mm, и бетонирају бетоном МБ-30.(у прилогу цртеж)

9)Набавка са уградњом- КЛУПА БЕЗ НАСЛОНА на „Т“ носачима - 6 ком

Конструкцију клупе сачињавају два „Т“ метална носача од кутијастих цеви 60x40mm и дрвених елемената израђених од чамовог дрвета прве класе. Дрвене елементе урадити са фино обрађеним ивицама и површинама, премазати полиестерским премазом и заштити лазурин премазом са воском (2x у радионици) у **браон – палисандер** боји. Металне елементе (кутијаста профил 60x40x3mm) механички очистити, фосфатизирати S-15, премазати основном бојом за метал и завршном квалитетном уљаном бојом за метал (**браон**). Уградњу клупа на терену извршити фиксирањем носача клупе, у ископ димензија (Ø 300÷370x 400mm), са слојем шљунка од 70-100mm и бетоном МБ-30. (у прилогу цртеж).

10) Набавка са уградњом - СТО СА ДВЕ КЛУПЕ (комплет) – 6 ком

Димензија 1800x2000x750mm.Сто и клупе су од металних кутијастих цеви 60x40mm.Плоча стола је димензија1800x800x50mm (1800x160x50mm-5ком) иседални део клупеје димензија1800x300x50mm (1800 x150 x50mm-2ком.) и заштићени су полиестерским премазом и премазани лазурним премазом на бази воска (2 пута у радионици) у **браон боји (палисандер)**. Све дрвене елементе урадити са фино обрађеним ивицама и површинама. Металне елементе

механички очистити, фосфатизирати S-15, премазати основном бојом за метал и завршном квалитетном уљаном бојом за метал (**браон боја**). Уградња стола са две клупе на терену извршити фиксирањем носача-ногу стола на дубину од 300mm, у ископ димензија ((Ø 300÷370 x 400mm), (Ø 300÷370 x 400mm), (Ø 300÷370 x 400mm)), са слојем шљунка од 70-100mm, марком бетона МБ 30. (у прилогу цртеж)

11) Набавка са уградњом – БЕТОНСКО ПОСТОЉЕ ЗА РОШТИЉ – 3ком

Роштиљ је направљен од бетонских елемената који се уграђују као готови елементи или се шалују и изливају на лицу места. Бочне стране су димензија 1250x500x100-150mm – 2 ком и димензија 1250x1000x100-150mm – 1 ком. Постоље за жар је бетонско, димензија 950x450x50mm и изнад њега се постављају носачи на који се ставља метална решетка. Роштиљ се фиксира у ископ земље на дубини од 550x350x200mm. (у прилогу цртеж)

12) Набавка са уградњом - ДРВЕНИ СТУБИЋИ – 200ком

Дрвени стубови од чамове грађе, дужине 1000mm и пречника 200mm, премазани полиестарским премазом, затим премазани лазурин премазом за дрво (**палисандер-тамно браон**), 2ху радионици. Стубове пре постављања заштити топлим битуменом (део који се налази у земљи) и изнад земље 100mm и бетонирају бетоном МБ-30 у ископ димензија 400x400x400mm. (у прилогу цртеж)

НАПОМЕНА (у вези заштите и бојења):

Дрвене делове заштитити полиестерским премазом „грундом“, (након сушења 24h све површине лагано и шмирглати шмирглом N⁰80) затим премазати лазурним премазом на бази воска (2х) ужељеној нијанси (**тамно браон – палисандер**). Металне елементе механички очистити, фосфатизирати S-15, премазати основном бојом за метал (2х) и завршном квалитетном бојом за метал (2х).

Рок испоруке и уградње је 30 календарских дана од дана увођења у посао.

Место испоруке и уградње су локације у ЗП „Обреновачки Забран“.

Приликом примопредаје, овлашћени представници Наручиоца и Испоручиоца записнички констатују евентуалне недостатке у погледу квалитета и квантитета испоручене и уграђене предметне опреме.

Ако се након примопредаје покаже неки недостатак који се није могао открити уобичајеним прегледом, Наручилац ће писменим путем обавестити Испоручиоца, без одлагања.

Под квалитативном и квантитативном примопредајом предметних добара подразумева се набавка мобилијара са уградњом из предмета овог уговора у количини и квалитету из усвојене понуде и техничке спецификације.

Наручилац ће испоручиоца увести у посао, најдуже 3 (три) дана од дана обостраног потписивања уговора.

Наручилац ће у писаном облику позвати испоручиоца ради увођења у посао.

Дан увођења у посао биће констатован у грађевинском дневнику.

Гарантни рок за предметну набавку је минимум 2 године.

Време реаговања на позив за отклањање недостатака у гарантном року је 2 (два) дана од пријема

Датум

М.П.

Понуђач,

Потпис овлашћеног лица понуђача

ЗП „ОБРЕНОВАЧКИ ЗАБРАНИ“



ДРВЕНА БУБАШКА

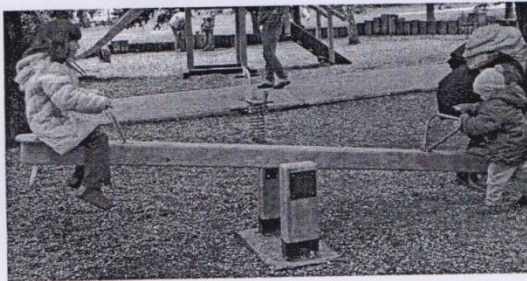

ДРВЕНА КЛАЦКА ХИЦА

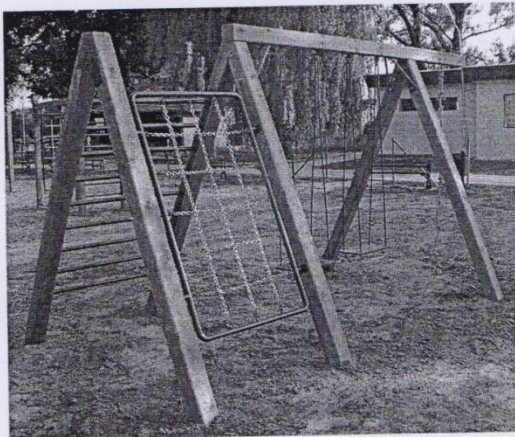

КОМБИНОВАНИ ДЕЧИЈИ
МОБИЛИТАР
РИБЕТОЛ, ЛАНЦИ, БУБАШКЕ,
КОНОПЦУ

ЗП „ОБРЕНОВАЧКИ ЗАБРАТ“



КОМБИНОВАНИ
ДЕЧИЈИ МОБИЛНАР
РИБСТОЛ, ЛАНЕЦ, БОУБАШКА
ГУМА

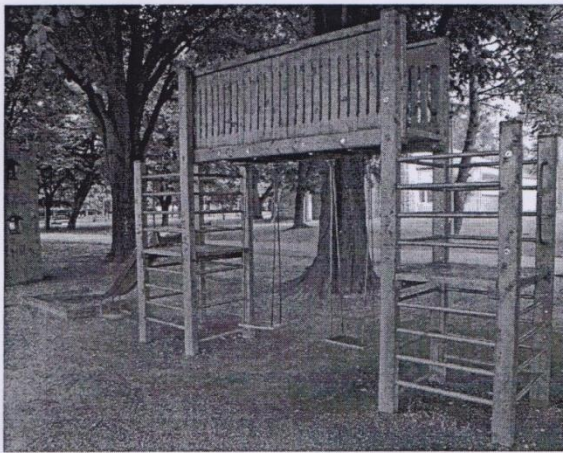

КОМБИНОВАНИ ДЕЧИЈИ
МОБИЛНАР
ТОБОГАН, БОУБАШКА

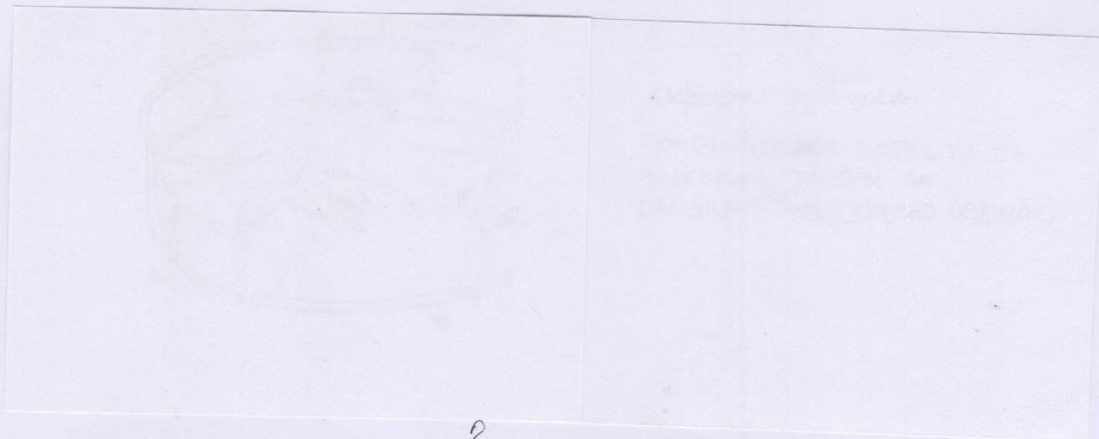

2.

ЗП „ОБРЕТОВАЧКИ ЗАБРАТ“

ПАНО ТАБЛА

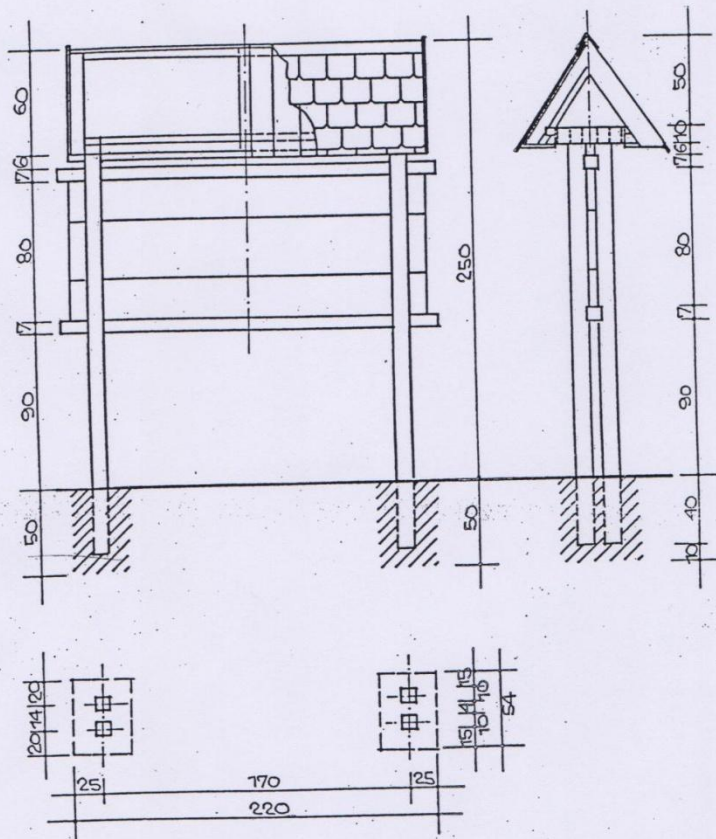

ЗТП "ОБРЕНОВАЧКИ ЗАБРАНИ"

МЕТАЛНА КОРПА ЗА ОТПАТКЕ

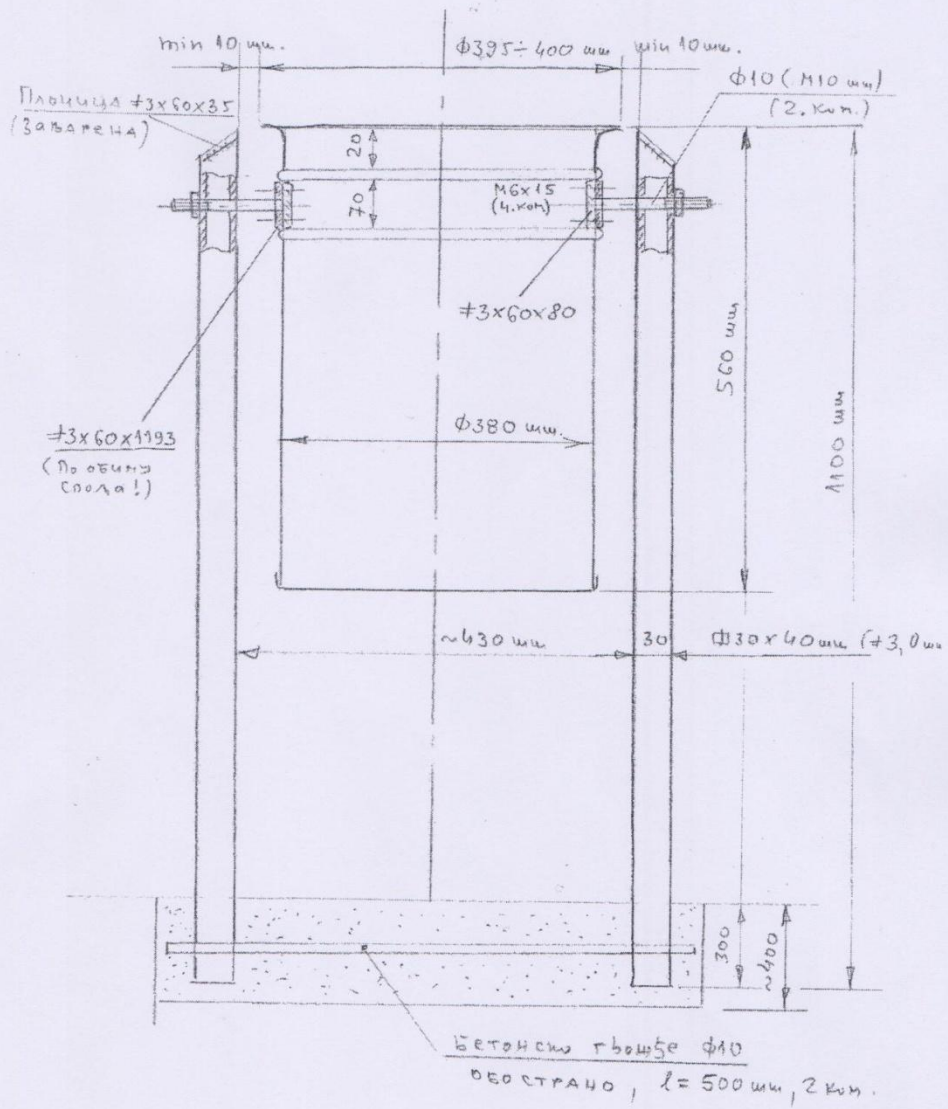

4.

ЗП „ОБРЕНОВАЧКИ ЗАБРАНИ“

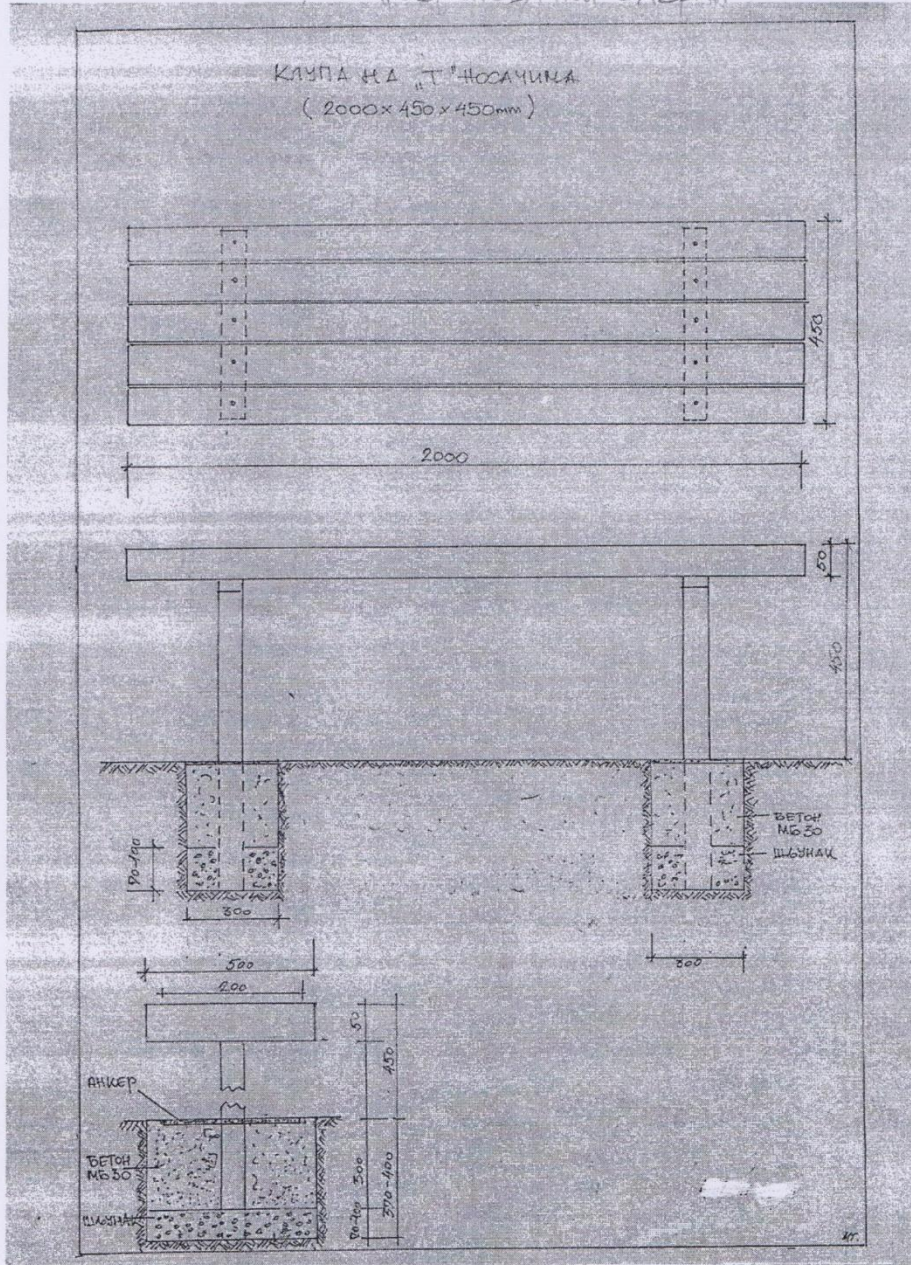

5.

ЗП "ОБДЕНОВАЊКИ ЗАГРАД" "

СТО ОА 2 КАУПЕ
(1800 x 2000 x 750 мм)

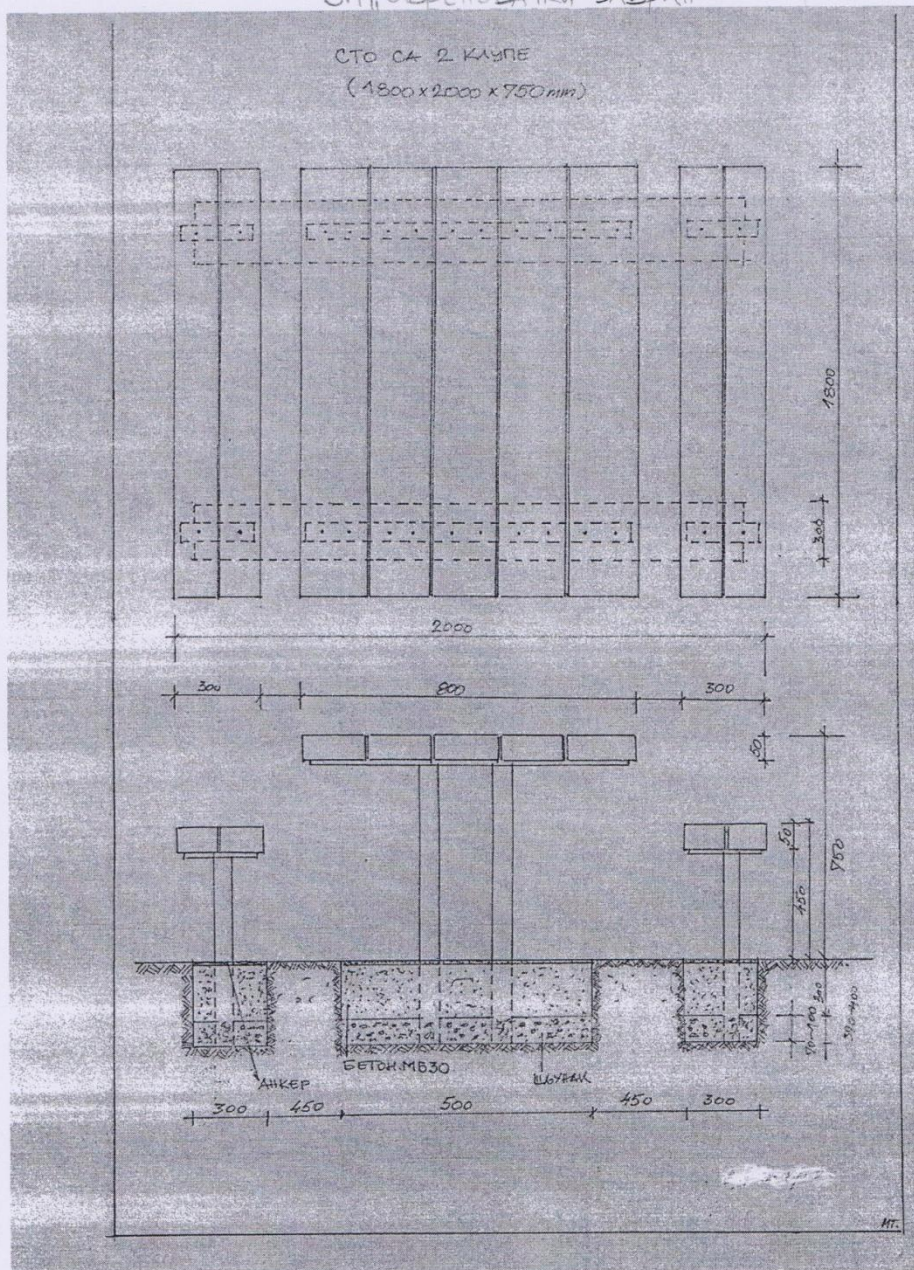

6.

ЗП "ОБРЕНОВАЧКИ ЗАБРАН"

БЕТОНСКО ПОСТОЈЕ ЗА РОШТИЉ

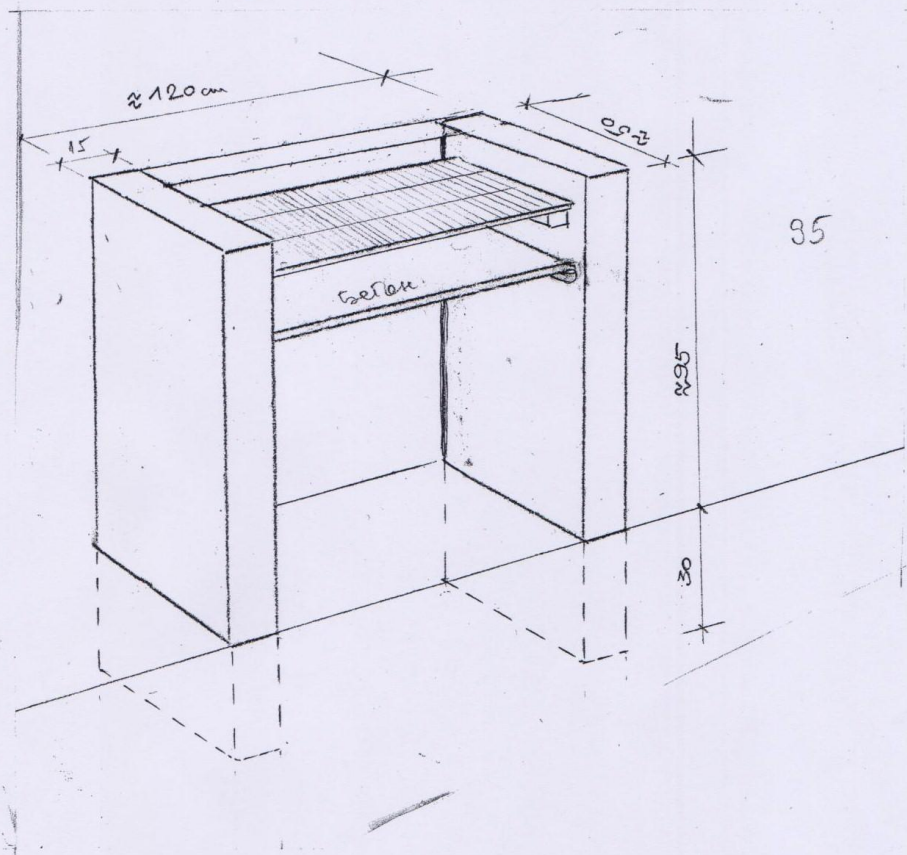

ЗП "ОБРЕНОВАЧКИ ЗАБРАН"

ДРВЕНИ СТУБИЋИ

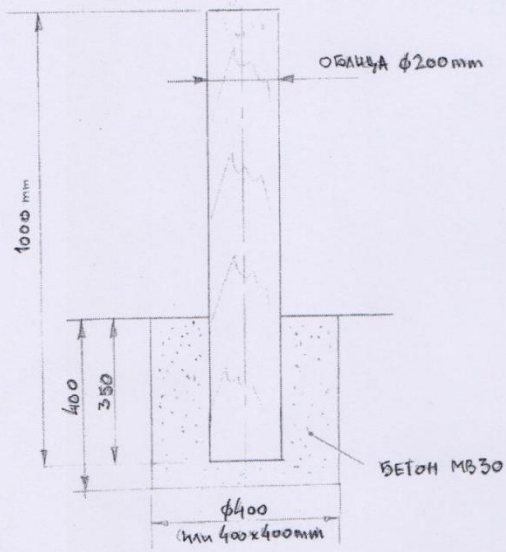

8.

ЗП „ОБРЕКОВАЊКИ ЗАБРАНА“

СФЕРНА ЗРТЕШКА

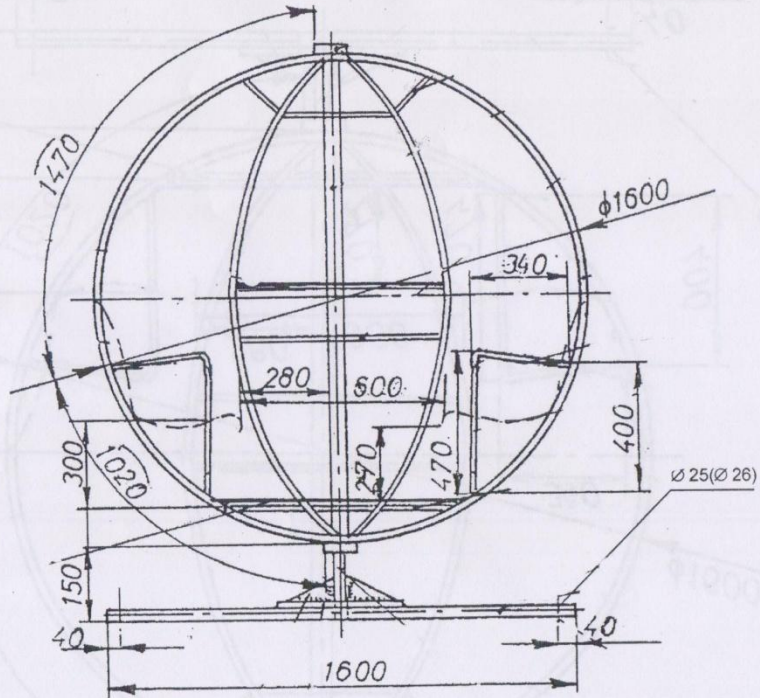

9.

**IV УСЛОВИ ЗА УЧЕШЋЕ У ПОСТУПКУ ЈАВНЕ НАБАВКЕ ИЗ ЧЛ. 75. И 76. ЗЈН-А
И УПУТСТВО КАКО СЕ ДОКАЗУЈЕ ИСПУЊЕНОСТ ТИХ УСЛОВА**

Партија 1: Набавка мобилијара са уградњом у ЗП „Обреновачки Забран“

Услови које Понуђач мора да испуни да би могао да учествује у поступку јавне набавке	
Редн број	Обавезни услови
	За учешће у поступку јавне набавке из члана 75. Закона
1.	Да је регистрован код надлежног органа, односно уписан у одговарајући регистар (чл. 75. ст. 1. тач. 1) ЗЈН);
2.	Да он и његов законски заступник није осуђиван за неко од кривичних дела као члан организоване криминалне групе, да није осуђиван за кривична дела против привреде, кривична дела против животне средине, кривично дело примања или давања мита, кривично дело преваре (чл. 75. ст. 1. тач. 2) ЗЈН);
3.	Да му није изречена мера забране обављања делатности, која је на снази у време објављивања позива за подношење понуде(чл. 75. ст. 1. тач. 3) ЗЈН);
4.	Да је измирио доспеле порезе, доприносе и друге јавне дажбине у складу са прописима Републике Србије или стране државе када има седиште на њеној територији (чл. 75. ст. 1. тач. 4) ЗЈН);
5.	Понуђач је дужан да при састављању понуде изричито наведе да је поштовао обавезе које произлазе из важећих прописа о заштити на раду, запошљавању и условима рада, заштити животне средине, као и да гарантује да је ималац права интелектуалне својине(чл. 75. ст. 2. ЗЈН).
	Додатни услови
	За учешће у поступку јавне набавке из члана 76. Закона
1.	Финансијски капацитет
	да понуђач нема дана неликвидности у периоду од 6 месеци пре објављивања позива за подношење понуда на Порталу јавних набавки односно од 04.11.2014. до 04.05.2015.године;
2.	Пословни капацитет
	<p>Да је понуђач у периоду од предходне три године пре објављивања позива за подношење понуда, односно од 04.05.2012 до 04.05.2015 године , извршио испоруку са уградњом мобилијара у укупној вредности од минимум 6.000.000,00 динара без ПДВ-а (тражи се вредност испоручених и уграђених добара, а не вредност закљученог уговора)</p> <p align="center">и то :</p> <p>Да је понуђач извршио испоруку са уградњом дечјег мобилијара у вредности од минимум 2.000.000,00 динара без ПДВ-а (тражи се вредност испоручених и уграђених добара, а не вредност закљученог уговора)</p> <p align="center">и</p> <p>Да је понуђач извршио испоруку са уградњом урбаног мобилијара у вредности од минимум 4.000.000,00 динара без ПДВ-а (тражи се вредност испоручених и уграђених добара, а не вредност закљученог уговора)</p>

3.	<p style="text-align: center;">Технички капацитет</p> <p>Да понуђач располаже техничким капацитетом, односно да поседује опрему потребну за израду и монтажу добара, која су предмет јавне набавке и то:</p> <ul style="list-style-type: none"> -столарску машину за обраду дрвета (абрихтер или комбиновану столарску машину); -машину за шмирглање дрвета; -машину за савијање метала; -машину за копање рупа у земљи; <p>најмање 1(једно) транспортно возило, за превоз робе, алата, машина и радника и то камион носивости минимум 2 t .</p>
4.	<p style="text-align: center;">Да поседује Стручно мишљење о квалитету, у смислу сигурности и безбедности корисника:</p> <p>-Да понуђач поседује Стручно мишљење о квалитету опреме, у смислу сигурности и безбедности корисника, да задовољава опште прописе и нормативе SRPS EN 1176-1, (Део1: Општи безбедносни захтеви и методе испитивања), усаглашене са Европским нормативима EN 1176-1</p> <p style="text-align: center;">Дрвена љуљашка Дрвена клацкалица Комбиновани дечији мобилијар</p> <p>-Да понуђач поседује Позитивни извештај о испитивању на силу затезања и савијања (против кидања, лома). Минимална сила испитивања $F=8kN$ на врху стуба, аксијална и радијална сила – управна на стуб.</p> <p style="text-align: center;">Дрвени стубићи</p>
5.	<p style="text-align: center;">Кадровски капацитет</p> <p>Да понуђач има у радном односу на неодређено или одређено време или ангажоване по уговору о привременим и повременим пословима минимум 3 лица, која ће бити ангажована на извршењу предметне јавне набавке.</p>

Уколико понуђач подноси понуду за подизвођачем, у складу са чланом 80 ЗЈН, подизвођач мора да испуњава обавезне услове из члана 75 став 1 тачка 1) до 4) ЗЈН .

Уколико понуду подноси група понуђача, сваки понуђач из групе понуђача мора да испуни обавезне услове из члана 75 став 1 тачка 1) до 4) ЗЈН а додатне услове испуњавају заједно.

УПУСТВО КАКО СЕ ДОКАЗУЈЕ ИСПУЊЕНОСТ УСЛОВА

Партија 1: Набавка мобилијара са уградњом у ЗП „Обреновачки Забран”

Обавезне услове за учешће у поступку предметне јавне набавке, понуђач доказује достављањем следећих доказа:	
1.	<p>1) Услов из чл.75 ст.1.тач.1 ЗЈН - Доказ:</p> <ul style="list-style-type: none">- ПРАВНО ЛИЦЕ: Извод из регистра Агенције за привредне регистре, односно извод из регистра надлежног Привредног суда.- ПРЕДУЗЕТНИК: Извод из регистра Агенције за привредне регистре односно извод из одговарајућег регистра
2.	<p>Услов из чл.75 ст.1.тач.2) ЗЈН - Доказ:</p> <p>ПРАВНО ЛИЦЕ:</p> <p>А) Извод из казнене евиденције, односно уверење Основног суда (које обухвата и податке из казнене евиденције за кривична дела која су у надлежности редовног кривичног одељења Вишег суда) на чијем подручју се налази седиште домаћег правног лица, односно седиште предстаништва или огранка страног правног лица да правно лице није осуђивано за кривична дела против привреде, кривична дела против животне средине, кривично дело примања или давања мита, кривично дело преваре.</p> <p>Уколико уверење Основног суда не обухвата податке из казнене евиденције за кривична дела која су надлежности редовног кривичног одељења Вишег суда, потребно је доставити и уверење основног и уверење Вишег суда на чијем подручју се налази седиште домаћег правног лица, односно седиште предстаништва или огранка страног правног лица да правно лице није осуђивано за кривична дела против привреде, кривична дела против животне средине, кривично дело примања или давања мита, кривично дело преваре.</p> <p>Б). Извод из казнене евиденције Посебног одељења за организовани криминал Вишег суда у Београду да правно лице није осуђивано за неко од кривичних дела организованог криминала.</p> <p>В). Извод из казнене евиденције односно уверење надлежне полицијске управе Министарства унутрашњих послова (према месту рођења или месту пребивалишта) да законски заступник није осуђиван за неко од кривичних дела као члан организоване криминалне групе, да није осуђивани за кривична дела против привреде, кривична дела против животне средине, кривично дело примања или давања мита, кривично дело преваре.</p> <p>Уколико понуђач има више законских заступника дужан је да достави доказ за сваког од њих.</p> <p>- ФИЗИЧКО ЛИЦЕ И ПРЕДУЗЕТНИК: Извод из казнене евиденције, односно уверење надлежне полицијске управе Министарства унутрашњих послова да није осуђиван за неко од кривичних дела као члан организоване криминалне групе, да није осуђиван за кривична дела против привреде, кривична дела против животне средине, кривично дело примања или давања мита, кривично дело преваре</p> <p>Докази не могу бити старији од два месеца пре отварања понуда односно не могу бити старији од 03.04.2015 године.</p>
3.	<p>Услов из чл.75 ст.1.тач.3) ЗЈН - Доказ:</p> <ul style="list-style-type: none">- ПРАВНО ЛИЦЕ: Потврде привредног и прекршајног суда да му није изречена мера забране обављања делатности, или потврда Агенције за привредне регистре да код овог органа није регистровано, да му је као привредном друштву изречена мера забране обављања делатности, која је на снази у време објављивања позива за подношење понуда (04.05.2015 године),- ПРЕДУЗЕТНИК: Потврда прекршајног суда да му није изречена мера забране обављања делатности или потврда Агенције за привредне регистре да код овог органа није регистровано, да му је као привредном субјекту изречена мера забране обављања

	<p>делатности, која је на снази у време објављивања позива за подношење понуда (04.05.2015 године),</p> <p>-ФИЗИЧКО ЛИЦЕ: Потврда прекршајног суда да му није изречена мера забране обављања одређених послова.</p> <p>Потврде морају бити издате након објављивања позива за подношење понуда на Порталу јавних набавки односно после 04.05.2015 године.</p> <p><u>(Пример садржине потврде: Потврђује се да код овог органа није регистровано да је привредном субјекту изречена мера забране обављања делатности која је на снази у време објављивања позива за подношење понуда, односно на дан 04.05.2015 године);</u></p>
4.	<p>Услов из чл.75 ст.1.тач.4) ЗЈН - Доказ:</p> <p>- ПРАВНО ЛИЦЕ, ПРЕДУЗЕТНИК, ФИЗИЧКО ЛИЦЕ:</p> <p><u>Уверење Пореске управе</u> Министарства финансија да је измириодоспеле порезе и доприносе и</p> <p><u>Уверење надлежне управе локалне самоуправе- града/општине</u> да је измирио обавезе по основу изворних локалних јавних прихода</p> <p>Докази не могу бити старији од два месеца пре отварања понуда односно не могу бити старији од 03.04.2015. године.</p>
5.	<p>Понуђач је дужан да при састављању понуде изричито наведе да је поштовао обавезе које произлазе из важећих прописа о заштити на раду, запошљавању и условима рада, заштити животне средине, као и да гарантује да је ималац права интелектуалне својине (чл. 75. ст. 2. Закона).</p>
<p>Додатне услове за учешће у поступку предметне јавне набавке, понуђач доказује достављањем следећих доказа</p>	
1.	<p>Финансијски капацитет</p> <p>Потврда Народне банке Србије за период од 04.11.2014. до 04.05.2015. године коју издаје Народне банке Србије -Принудна наплата, Одсек за пријем основа и налога принудне наплате, Крагујевац</p>
2.	<p>Пословни капацитет</p> <p>- Образац Изјаве понуђача о пословном капацитету- поглавље XIV</p> <p>- попуњене, потписане и оверене потврде о референтним набавкама – поглавље XIV-1</p>
3.	<p>Технички капацитет</p> <p>Образац Изјаве понуђача о довољном техничком капацитету – поглавље XIII</p> <p>- копија потписане и оверене пописне листе за 2014.годину и са обележеним возилом и опремом или копија фактуре о куповини возила или опреме у 2015 години са обележеним возилом или о опремом, или копијама уговора о лизингу или копијама уговора о закупу за возило и опрему захтеване конкурсном документацијом,</p> <p>-копија важеће саобраћајне дозволе за возило које је захтевано конкурсном документацијом.</p> <p>Напомена: Наручиоцу доставити копију саобраћајне дозволе која је очитана на читачу за електронска документа.</p>

	<p style="text-align: center;">Понуђач је дужан да као доказ о квалитету мобилијара достави:</p> <p style="text-align: center;">Стручно мишљења о квалитету, у смислу сигурности и безбедности корисника:</p> <p>- достављањем Стручног мишљења о квалитету опреме у смислу сигурности и безбедности корисника, да задовољава опште прописе и нормативе SRPS EN 1176-1, (Деол: Општи безбедносни захтеви и методе испитивања), усаглашене са Европским нормативима EN 1176-1, достављањем Извештаја о испитивању са резултатима извршених испитивања као и достављање Потврде о Акредитацији установе која је испитивање извршила.</p> <p>- достављањем Позитивног извештаја о испитивању на силу затезања и савијања (против кидања, лома). Минимална сила испитивања $F=8kN$ на врху стуба, аксијална и радијална сила – управна на стуб.</p> <p style="text-align: center;">Потврда о Акредитацији установе, лабораторије која је то испитивање извршила.</p>
4.	Кадровски капацитет
	<p>- Изјава понуђача о довољном кадровском капацитету –поглавље XII,</p> <p>-копија уговора о раду за лица у радном односу на неодређено или одређено или копије уговора о привременим и повременим пословима за сва лица захтевана конкурсном документацијом.</p>

Уколико понуду подноси група понуђача, понуђач је дужан да за сваког члана групе достави доказе о испуњености услова из члана 75 став 1 тачка 1) до 4) ЗЈН на начин одређен чланом 77 ЗЈН и конкурсном документацијом (упуство како се доказује испуњеност услова тачке 1-4).

Додатне услове група понуђача испуњавају заједно.

Уколико понуђач подноси понуду са подизвођачем понуђач је дужан да за подизвођача достави доказе да испуњава услове из члана 75 став 1 тачка 1) до 4) ЗЈН на начин одређен чланом 77 ЗЈН и конкурсном документацијом (упуство како се доказује испуњеност услова тачке 1-4) .

Наведене докази о испуњености услова понуђач може доставити у неоввереним копијама, а наручилац може пре доношења одлуке о додели уговора да тражи од понуђача, чија је понуда на основу извештаја за јавну набавку оцењена као најповољнија да достави на увид оригинал или оверену копију свих или појединих доказа.

Ако понуђач у остављеном, примереном року који не може бити краћи од 5 дана не достави на увид оригинал или оверену копију тражених доказа, наручилац ће његову понуду одбити као неприхватљиву.

Понуђач који је уписан у регистар понуђача који води Агенција за привредне регистре сагласно чланом 78. став 5. ЗЈН није дужан да приликом подношења понуда доказује испуњеност обавезних услова из члана 75.ст.1тач. 1до 4) ЗЈН.

Понуђач има обавезу да у понуди у обрасцу понуде- поглавље VI у колони “Понуђач је уписан у регистар понуђача који се води код Агенције за привредне регистре” заокружи “Да” уколико је уписан у Регистар понуђача и уколико на тај начин жели да докаже испуњеност услова из члана 75.ст.1тач. 1до 4) ЗЈН.

Наручилац неће одбити понуду као неприхватљиву, уколико не садржи доказ одређен конкурсном документацијом, ако понуђач наведе у понуди интернет страницу на којој су подаци који су тражени у оквиру услова јавно доступни.

Ако се у држави у којој понуђач има седиште не издају тражени докази, понуђач може, уместо доказа, приложити своју писану изјаву, дату под кривичном и материјалном одговорношћу оверену пред судским или управним органом, јавним бележником или другим надлежним органом те државе.

Ако понуђач има седиште у другој држави, наручилац може да провери да ли су документи којима понуђач доказује испуњеност тражених услова издати од стране надлежних органа те државе.

Понуђач је дужан да без одлагања писмено обавести наручиоца о било којој промени у вези са испуњеношћу услова из поступка јавне набавке, која наступи до доношења одлуке, односно закључења уговора, односно током важења уговора о јавној набавци и да је документује на прописани начин.

Испуњеност услова из члана 75. став 2. Закона доказује се потписаном и овереном Изјавом понуђача (Образац изјаве, дат је у поглављу X) да је при састављању понуде поштовао обавезе који произилазе из важећих прописа о заштити на раду, запошљавању и условима рада, заштити животне средине и гарантујем да је ималац права интелектуалне својине.

V УПУТСТВО ПОНУЂАЧИМА КАКО ДА САЧИНЕ ПОНУДУ

Партија 1: Набавка мобилијара са уградњом у ЗП „Обреновачки Забран”

Упутство понуђачима како да сачине понуду садржи податке о захтевима Јавног предузећа за заштиту и унапређење животне средине на територији градске општине Обреновац погледу садржине понуде, као и услове под којима се спроводи поступак јавне набавке.

1. ПОДАЦИ О ЈЕЗИКУ НА КОЈЕМ ПОНУДА МОРА ДА БУДЕ САСТАВЉЕНА

Понуда мора бити сачињена на српском језику.

2. ДЕФИНИСАЊЕ ПОСЕБНИХ ЗАХТЕВА, УКОЛИКО ИСТИ ПОСТОЈЕ, У ПОГЛЕДУ НАЧИНА НА КОЈИ ПОНУДА МОРА БИТИ САЧИЊЕНА, А ПОСЕБНО У ПОГЛЕДУ НАЧИНА ПОПУЊАВАЊА ОБРАЗАЦА ДАТИХ У КОНКУРСНОЈ ДОКУМЕНТАЦИЈИ, ОДНОСНО ПОДАТАКА КОЈИ МОРАЈУ БИТИ ЊИХОВ САСТАВНИ ДЕО:

Понуђач понуду подноси непосредно или путем поште у затвореној коверти или кутији (затвореној на начин да се приликом отварања понуда може са сигурношћу утврдити да се први пут отварају) **за сваку партију посебно са јасним знацима на коју се партију понуда односи.**

Понуђач је дужан да на полеђини коверте наведе: назив, адресу понуђача.

У случају да понуду подноси група понуђача, на коверти је потребно назначити да се ради о групи понуђача и навести називе и адресу свих учесника у заједничкој понуди.

Понуду доставити на адресу наручиоца:

Јавног предузећа за заштиту и унапређење животне средине на територији градске општине Обреновац Краља Александра I б3, Обреновац (објекат дома културе-први спрат, канцеларија број 1.) са знаком: „Понуда за јавну набавку добара – Партија број _____ - назив партије _____ **ЈН-ОП 09/2015, -НЕ ОТВАРАТИ“.**

Рок за достављање понуда је 03.06.2015 године до 09,30 часова.

Понуда се сматра благовременом уколико је примљена од стране наручиоца у року за подношење понуда, тј најкасније до **03.06.2015. године до 09,30 часова.**

Понуда коју Наручилац није примио у року одређеном за подношење понуда, односно која је примљена по истеку дана и сата до којег се могу понуде подносити, сматраће се неблаговременом и биће враћена по окончању поступка отварања понуда, неотворену, са знаком да је поднета неблаговремено.

Наручилац ће, по пријему одређене понуде, на коверти односно кутији у којој се понуда налази обележити време њеног пријема, евиденциони број и датум понуде према редоследу приспећа. Уколико је понуда достављена непосредно наручилац ће понуђачу предати потврду пријема понуде. У потврди о пријему наручилац ће навести датум и сат пријема понуде.

Јавно отварање понуда одржаће се 03.06.2015 године у 10,00 часова на адреси Јавног предузећа за заштиту и унапређење животне средине на територији градске општине Обреновац Краља Александра I б3. Обреновац (објекат дома културе - први спрат, канцеларија број 1.).

Овлашћени представници понуђача који присуствују јавном отварању понуда подносе пуномоћје пре почетка јавног отварања понуда комисији наручиоца.

Понуда се саставља тако што понуђач уписује тражене податке у Обрасце дате у конкурсној документацији и уз исте прилаже сву тражену документацију и све доказе тражене конкурсном документацијом.

Обрасце понуђачи треба да попуне читко, како би могла да се утврди стварна садржина понуде, а овлашћено лице понуђача исте потписује и оверава печатом. Понуда мора бити јасна и недвосмислена.

Уколико је неопходно да понуђач исправи грешке које је направио приликом

састављања понуде и попуњавања образаца из конкурсне документације, дужан је да поред такве исправке стави потпис особе која је потписала образац и печат понуђача.

Приликом израде понуде понуђач не сме мењати и надопуњавати текст конкурсне документације.

Обавезна садржина понуде:

Партија 1: Набавка мобилијара са уградњом у ЗП „Обреновачки Забран”

Ако понуђач подноси понуду самостално доставља следећу документацију	
1.	Доказе о испуњености услова за учешће у јавној набавци из члана 75 и члана 76 ЗЈН-а наведене у делу конкурсне документације : ” услови за учешће у поступку јавне набавке из члана 75 и 76 ЗЈН-а и Упуство како се доказује испуњеност тих услова”- поглавље IV
2.	Потписана и оверен печатом ТЕХНИЧКА СПЕЦИФИКАЦИЈА (Врста, техничке карактеристике квалитет, количина и особине добара, радова или добара, начин спровођења контроле, и обезбеђење гаранције квалитета, рок извршења, место извршење или испоруке добара, евентуалне додатне услуге и сл.) - поглавље III
3.	Образац понуде попуњен, печатом оверен и потписан- поглавље VI
4.	Образац структуре цене са упуством како да се попуни попуњен потписан и оверен печатом - поглавље VII,
5.	Попуњен, потписан и оверен печатом Модел уговора- поглавље VIII
6.	Попуњена потписана и оверена печатом Изјава о независној понуди-поглавље IX,
7.	Попуњена потписана и оверена печатом Изјава о поштовању прописа- поглавље X,
8.	Образац трошкова припремања и подношења понуде * Само ако понуђач има трошкове наведене у обрасцу и ако тражи њихову надокнаду (Поглавље XI).
9.	Попуњен потписан и оверен печатом Образац Изјаве о кадровском капацитету-поглавље XII,
10.	Попуњен потписан и оверен печатом Образац Изјаве о техничком капацитету-поглавље XIII, Понуђач доставља Стручно мишљења о квалитету, у смислу сигурности и безбедности корисника: -Доказује се достављањем Стручног мишљења о квалитету опреме у смислу сигурности и безбедности корисника, да задовољава опште прописе и нормативе SRPS EN 1176-1, (Део1: Општи безбедносни захтеви и методе испитивања), усаглашене са Европским нормативима EN 1176-1, достављањем Извештаја о испитивању са резултатима извршених испитивања као и достављање Потврде о Акредитацији установе која је испитивање извршила. Доказује се достављањем Позитивног извештаја о испитивању на силу затезања и савијања (против кидања, лома). Минимална сила испитивања $F=8kN$ на врху стуба, аксијална и радијална сила – управна на стуб. Потврда о Акредитацији установе, лабораторије која је то испитивање извршила.
11.	Попуњен потписан и оверен печатом Образац Изјаве о пословном капацитету-поглавље XIV и Образац потврде референтних набавки XIV-1

12.	<p>Бланко сопствену меницу оверену печатом и потписану од стране лица овлашћеног за заступање са попуњеним и овереним меничним овлашћењем-писмо са назначеним износом од 10% од укупне вредности понуде без ПДВ-а као гаранција за озбиљност понуде. Уз меницу доставити копију картона депоновних потписа који је издат од стране пословне банке коју понуђач наводи у меничном овлашћењу-писму. Меница мора бити регистрована у Регистру меница Народне банке Србије, а као доказ уз меницу доставља копију захтева/потврде за регистрацију менице, овереног од пословне банке понуђача.</p> <p>Напомена: Образац меничног овлашћења се налази у поглавља XV</p>
-----	--

Ако понуђач подноси понуду са подизвођачем доставља следећу документацију	
1.	Доказе о испуњености услова за учешће у јавној набавци из члана 75 и члана 76 ЗЈН-а наведене у делу конкурсне документације : ” услови за учешће у поступку јавне набавке из члана 75 и 76 ЗЈН-а и упуство како се доказује испуњеност тих услова”- поглавље IV
2.	Потписан и оверен печатом ТЕХНИЧКА СПЕЦИФИКАЦИЈА (Врста, техничке карактеристике квалитет, количина и особине добара, радова или добара, начин спровођења контроле, и обезбеђење гаранције квалитета, рок извршења, место извршење или испоруке добара, евентуалне додатне услуге и сл.)- поглавље III
3.	Образац понуде попуњен, печатом оверен и потписан- поглавље VI, и образац општи подаци о подизвођачу- поглавље VI-2
4.	Образац структуре цене са упуством како да се попуни попуњен потписан и оверен печатом - поглавље VII,
5.	Попуњен, потписан и оверен печатом Модел уговора- поглавље VIII
6.	Попуњена потписана и оверена печатом Изјава о независној понуди-поглавље IX,
7.	Попуњена потписана и оверена печатом Изјава о поштовању прописа- поглавље X,
8.	<p>Образац трошкова припремања и подношења понуде</p> <p>* Само ако понуђач има трошкове наведене у обрасцу и ако тражи њихову надокнаду (Поглавље XI).</p>
9.	Попуњен потписан и оверен печатом Образац Изјаве о кадровском капацитету- поглавље XII,
10.	<p>Попуњен потписан и оверен печатом Образац Изјаве о техничком капацитету- поглавље XIII,</p> <p>Понуђач доставља Стручно мишљења о квалитету, у смислу сигурности и безбедности корисника:</p> <p>-Доказује се достављањем Стручног мишљења о квалитету опреме у смислу сигурности и безбедности корисника, да задовољава опште прописе и нормативе SRPS EN 1176-1, (Део1: Општи безбедносни захтеви и методе испитивања), усаглашене са Европским нормативима EN 1176-1, достављањем Извештаја о испитивању са резултатима извршених испитивања као и достављање Потврде о Акредитацији установе која је испитивање извршила.</p> <p>Доказује се достављањем Позитивног извештаја о испитивању на силу затезања и савијања (против кидања, лома). Минимална сила испитивања $F=8kN$ на врху стуба, аксијална и радијална сила – управна на стуб.</p> <p>Потврда о Акредитацији установе, лабораторије која је то испитивање извршила.</p>

11.	Попуњен потписан и оверен печатом Образац Изјаве о пословном капацитету-поглавље XIV и Образац потврде референтних набавки XIV-1
12.	<p>Бланко сопствену меницу оверену печатом и потписану од стране лица овлашћеног за заступање са попуњеним и овереним меничним овлашћењем-писмо са назначеним износом од 10% од укупне вредности понуде без ПДВ-а као гаранција за озбиљност понуде. Уз меницу доставити копију картона депоновних потписа који је издат од стране пословне банке коју понуђач наводи у меничном овлашћењу-писму. Меница мора бити регистрована у Регистру меница Народне банке Србије, уз меницу доставља копију захтева/потврде за регистрацију менице, овереног од пословне банке понуђача.</p> <p>Напомена: Образац меничног овлашћења се налази у поглављу XV</p>

Ако понуду подноси група понуђача-заједничка понуда доставља следећу документацију	
1.	Доказе о испуњености услова за учешће у јавној набавци из члана 75 и члана 76 ЗЈН-а наведене у делу конкурсне документације : ” услови за учешће у поступку јавне набавке из члана 75 и 76 ЗЈН-а и упуство како се доказује испуњеност тих услова”- поглавље IV
2.	Потписан и оверен печатом ТЕХНИЧКА СПЕЦИФИКАЦИЈА (Врста, техничке карактеристике квалитет, количина и особине добара, радова или добара, начин спровођења контроле, и обезбеђење гаранције квалитета, рок извршења, место извршење или испоруке добара, евентуалне додатне услуге и сл.)- поглавље III
3.	Образац понуде попуњен, печатом оверен и потписан- поглавље VI, образац општи подаци о учесницима у заједничкој понуди- поглавље VI-1
4.	Образац структуре цене са упуством како да се попуни попуњен потписан и оверен печатом - поглавље VII,
5.	Попуњен, потписан и оверен печатом Модел уговора- поглавље VIII
6.	Попуњена потписана и оверена печатом Изјава о независној понуди-поглавље IX,
7.	Попуњена потписана и оверена печатом Изјава о поштовању прописа- поглавље X,
8.	<p>Образац трошкова припремања и подношења понуде</p> <p>* Само ако понуђач има трошкове наведене у обрасцу и ако тражи њихову надокнаду (Поглавље XI).</p>
9.	Попуњен потписан и оверен печатом Образац Изјаве о кадровском капацитету-поглавље XII,
10.	<p>Попуњен потписан и оверен печатом Образац Изјаве о техничком капацитету-поглавље XIII,</p> <p>Понуђач доставља Стручно мишљења о квалитету, у смислу сигурности и безбедности корисника:</p> <p>-Доказује се достављањем Стручног мишљења о квалитету опреме у смислу сигурности и безбедности корисника, да задовољава опште прописе и нормативе SRPS EN 1176-1, (Део1: Општи безбедносни захтеви и методе испитивања), усаглашене са Европским нормативима EN 1176-1, достављањем Извештаја о испитивању са резултатима извршених испитивања као и достављање Потврде о Акредитацији установе која је испитивање извршила.</p> <p>Доказује се достављањем Позитивног извештаја о испитивању на силу затезања и савијања (против кидања, лома). Минимална сила испитивања $F=8kN$ на врху стуба, аксијална и радијална сила – управна на стуб.</p>

	Потврда о Акредитацији установе, лабораторије која је то испитивање извршила.
11.	Попуњен потписан и оверен печатом Образац Изјаве о пословном капацитету-поглавље XIV и Образац потврде референтних набавки XIV-1
12.	Бланко сопствену меницу оверену печатом и потисану од стране лица овлашћеног за заступање са попуњеним и овереним меничним овлашћењем-писмо са назначеним износом од 10% од укупне вредности понуде без ПДВ-а као гаранција за озбиљност понуде. Уз меницу доставити копију картона депоновних потписа који је издат од стране пословне банке коју понуђач наводи у меничном овлашћењу-писму. Меница мора бити регистрована у Регистру меница Народне банке Србије, уз меницу доставља копију захтева/потврде за регистрацију менице, овереног од пословне банке понуђача. Напомена: Образац меничног овлашћења се налази у поглавља XV
13.	Споразум који обавезно садржи делове прецизно наведене у тачки 8 овог упуства

Трошкове припремања и подношења понуде сноси искључиво понуђач и не може од наручиоца тражити надокнаду, осим за трошкове предвиђене у обрасцу трошкова припреме понуде-Поглавље XI.

Уколико понуђачи подносе заједничку понуду, група понуђача се може одредити да обрасце из конкурсне документације потписују и печатом оверавају сви понуђачи из групе понуђача или група може да одреди једног понуђача из групе понуђача који ће попунити, потписати и печатом оверити обрасце из конкурсне документације изузев образаца који подразумевају давање изјаве под материјалном и кривичном одговорношћу: Изјаве из поглавља IX, X, XII, XIII и XIV којеморају бити потписане и оверене печатом од стране овлашћеног лица сваког понуђача из групе понуђача.

У случају да се понуђачи одреде да један понуђач из групе понуђача потписује и оверава обрасце дате у конкурсној документацији изузев Изјаве из поглавља IX, X, XII, XIII и XIV наведено треба дефинисати споразумом којим се понуђачи из групе међусобно и према наручиоцу обавезују на извршење јавне набавке.

3. ПАРТИЈЕ

Предметна јавна набавка је обликована у 2 (две) партије.

Понуђач може да поднесе понуду за једну или више партија.

У случају да понуђач подноси понуду за обе партије, оне морају бити поднете тако да се могу оцењивати за сваку партију посебно.

Понуда мора да обухвати најмање једну целокупну партију. У случају да понудом нису обухваћене све ставке тј. сви тражени елементи једне партије, понуда се одбија као неприхватљива.

Свака партије је предмет посебног уговора.

Понуђач је дужан да у понуди наведе да ли понуда односи на целокупну набавку или само на одређену партију.

4. ВАРИЈАНТЕ ПОНУДЕ

Није дозвољено подношење понуде са варијантама.

5. НАЧИН ИЗМЕНЕ, ДОПУНЕ И ОПОЗИВ ПОНУДЕ У СМISЛУ ЧЛАНА 87.СТАВ6 ЗЈН

У року за подношење понуде понуђач може да измени, допуни или опозове своју понуду, на исти начин на који је поднео и саму понуду - непосредно или путем поште у затвореној коверти или кутији.

Понуђач је дужан да јасно назначи који део понуде мења односно која документа накнадно доставља.

Измену, допуну или опозив понуде треба доставити на адресу: Јавно предузеће за заштиту и унапређење животне средине на територији градске општине Обреновац, Краља Александра I б3, Обреновац (објекат дома културе- први спрат, канцеларија број 1.) са назнаком:

„Измена понуде за јавну набавку добара- **Партија 1.- Набавка мобилијара са уградњом у ЗП “Обреновачки Забран” ЈН –ОП 09/2015 НЕ ОТВАРАТИ“**

или „Допуна понуде за јавну набавку добара – **Партија 1 - Набавка мобилијара са уградњом у ЗП “Обреновачки Забран” ЈН –ОП 09/2015 НЕ ОТВАРАТИ“**

или „Опозив понуде за јавну набавку добара - **Партија 1.- Набавка мобилијара са уградњом у ЗП “Обреновачки Забран” ЈН –ОП 09/2015 НЕ ОТВАРАТИ“**

„Измена и допуна понуде за јавну набавку добара- **Партија 1. Набавка мобилијара са уградњом у ЗП “Обреновачки Забран” ЈН –ОП 09/2015 НЕ ОТВАРАТИ“**

На полеђини коверте или на кутији навести назив и адресу понуђача.

У случају да понуду подноси група понуђача, на коверти је потребно назначити да се ради о групи понуђача и навести назив и адресу свих учесника у заједничкој понуди.

По истеку рока за подношење понуда понуђач не може да повуче нити да мења своју понуду.

6. УЧЕСТВОВАЊЕ У ЗАЈЕДНИЧКОЈ ПОНУДИ ИЛИ КАО ПОДИЗВОЂАЧ

Понуђач може да поднесе само једну понуду.

Понуђач који је самостално поднео понуду не може истовремено да учествује у заједничкој понуди или као подизвођач, нити исто лице може учествовати у више заједничких понуда. У супротном, такве понуде ће бити одбијене.

У Обрасцу понуде (поглавље VI) понуђач наводи на који начин подноси понуду, односно да ли подноси самостално, или као заједничку понуду, или подноси понуду са подизвођачем.

Наручилац ће одбити све понуде које су поднете супротно забрани из предходног става и то у складу са чланом 87 став 4 ЗЈН.

7. УЧЕШЋЕ ПОДИЗВОЂАЧА

Уколико понуђач подноси понуду са подизвођачем, дужан је да у понуди наведе да ће извршење набавке делимично поверити подизвођачу, проценат укупне вредности набавке који ће поверити подизвођачу, као и део предмета набавке који ће извршити преко подизвођача.

Процент укупне вредности набавке који ће понуђач поверити подизвођачу не може бити већи од 50% .

Ако понуђач у понуди наведе ће делимично извршење набавке поверити подизвођачу, дужан је да у обрасцу понуде наведе назив подизвођача, а уколико уговор између наручиоца и понуђача буде закључен, тај подизвођач ће бити наведен у уговору.

Понуђач је дужан да наручиоцу, на његов захтев, омогући приступ код подизвођача ради утврђивања испуњености услова.

Понуђач је дужан да за подизвођаче достави доказе о испуњености обавезних услова из члана 75. став 1. тач 1) до 4) ЗЈН, а доказ о испуњености услова из члана 75. став 1. тачка 5) овог закона за део набавке који ће извршити преко подизвођача.

Ако је за извршење дела јавне набавке чија вредност не прелази 10% укупне вредности јавне набавке потребно испунити обавезан услов из члана 75. став 1. тачка 5) ЗЈН понуђач може доказати испуњеност тог услова преко подизвођача којем је поверио извршење тог дела набавке.

Понуђач, односно добављач у потпуности одговара наручиоцу за извршење обавеза из поступка јавне набавке, односно за извршење уговорних обавеза, без обзира на број подизвођача.

Наручилац може на захтев подизвођача и где природа предмета набавке то дозвољава пренети доспела потраживања директно подизвођачу, за део набавке којасе извршава преко тог подизвођача. У том случају наручилац је дужан да омогући добављачу да приговори уколико потраживање није доспело.

Добављач не може ангажовати као подизвођача лице које није навео у понуди, у супротном наручилац ће реализовати средство обезбеђења и раскинути уговор, осим ако би раскидом

уговора наручилац претрпео знатну штету.

Добављач може ангажовати као подизвођача лице које није навео у понуди, ако је на страни подизвођача након подношења понуде настала трајнија неспособност плаћања, ако то лице испуњава све услове одређене за подизвођача и уколико добије претходну сагласност наручиоца.

8. ПОДНОШЕЊЕ ЗАЈЕДНИЧКЕ ПОНУДЕ

Понуду може поднети група понуђача.

Сваки понуђач из групе понуђача мора да испуни обавезне услове из члана 75. став 1. тач.

1) до 4) овог закона, а додатне услове испуњавају заједно.

Услов из члана 75. став 1. тачка 5) овог закона дужан је да испуни понуђач из групе понуђача којем је поверено извршење дела набавке за који је неопходна испуњеност тог услова.

Уколико понуду подноси група понуђача **саставни део заједничке понуде мора да буде споразум** којим се понуђачи из групе међусобно и према наручиоцу обавезују на извршење јавне набавке, а који обавезно садржи податке из члана 81.ст.4 тач.1)доб) ЗЈН и то податке о:

- 1) члану групе који ће бити носилац посла, односно који ће поднети понуду и који ће заступати групу понуђача пред наручиоцем;**
- 2) понуђачу који ће у име групе понуђача потписати уговор;**
- 3) понуђачу који ће у име групе понуђача дати тражено средство обезбеђења;**
- 4) понуђачу који ће издати рачун;**
- 5) рачуну на који ће бити извршено плаћање;**
- 6) обавезама сваког од понуђача из групе понуђача за извршење уговора.**

Споразумом се уређује и питање ко потписује образце из Конкурсне документације.

Понуђачи који подnose заједничку понуду одговарају неограничено солидарно према наручиоцу

Задруга може поднети понуду самостално у своје име а за рачун задругара или заједничку понуду у име задругара.

Ако задруга подноси понуду у своје име за обавезе из поступка јавне набавке и уговора о јавној набавци одговара задруга и задругари у складу са законом.

Ако задруга подноси заједничку понуду у име задругара за обавезе из поступка јавне набавке и уговора о јавној набавци неограничено солидарно одговарају задругари.

9. ОСТАЛИ ЗАХТЕВИ НАРУЧИОЦА ОД КОЈИХ ЗАВИСИ ПРИХВАТЉИВОСТ ПОНУДЕ

9.1 ЗАХТЕВИ У ПОГЛЕДУ НАЧИН И РОК ПЛАЋАЊА

Начин плаћања: вирмански, на рачун понуђача.

Рок плаћања: У року од 15 дана од дана испоруке и уградње предметне опреме верификоване записником о примопредаји, потписаног грађевинског дневника и потписане грађевинске књиге, од стране овлашћених представника уговорних страна и испостављања рачуна.

9.2. ЗАХТЕВ У ПОГЛЕДУ РОКА ВАЖЕЊА ПОНУДЕ

Рок важења понуде не може бити краћи од 30 дана од дана отварања понуда.

У случају истека рока важења понуде, наручилац је дужан да у писаном облику затражи од понуђача продужење рока важења понуде.

Понуђач који прихвати захтев за продужење рока важења понуде не може мењати понуду.

9.3. ЗАХТЕВ У ПОГЛЕДУ ГАРАНТНОГ РОКА

Гарантни рок за испоручена и уграђена предметна добра износи минимум 2 године рачунајући од дана записнички верификоване квалитативне и квантитативне примопредаје предметне опреме.

9.4 ЗАХТЕВИ У ПОГЛЕДУ ВРЕМЕНА ВАЖЕЊА УГОВОРА

У року од **30** календарских дана од дана увођења у посао испоручиоца.

10. НАЧИН ОЗНАЧАВАЊА ПОВЕРЉИВИХ ПОДАТАКА

Свака страница понуде која садржи податке који су поверљиви за понуђача треба у горњем десном углу да садржи ознаку „ПОВЕРЉИВО” у складу са чланом 14. ЗЈН-а.

Неће се сматрати поверљивим докази о испуњености обавезних услова, цена и други подаци из понуде који су од значаја за примену критеријума и рангирање понуде.

Наручилац је дужан да чува као поверљиве све податке о понуђачима садржане у понуди који су посебним прописом утврђени као поверљиви и које је као такве понуђач означио у понуди.

Наручилац ће одбити да да информацију која би значила повреду поверљивости података добијених у понуди.

Наручилац ће чувати као пословну тајну имена заинтересованих лица, понуђача и податке о поднетим понудама до отварања понуда.

11. ЦЕНА, ВАЛУТА И НАЧИН НА КОЈИ МОРА БИТИ НАВЕДЕНА И ИЗРАЖЕНА ЦЕНА У ПОНУДИ

Цена мора бити исказана у динарима, са и без пореза на додатну вредност, са урачунатим свим трошковима које понуђач има у реализацији предметне јавне набавке, с тим што ће се за оцену понуде узимати у обзир цена без пореза на додатну вредност.

У укупну цену предмета јавне набавке морају бити урачунати сви трошкови понуђача. Додатни трошкови неће бити признати.

Јединичне цена мора бити фиксна до завршетка пружања предметне јавне набавке.

Ако је у понуди исказана неуобичајено ниска цена, Наручилац ће поступити у складу са чл. 92. ЗЈ

12. ПОДАЦИ О НАДЛЕЖНИМ ОРГАНИМА ГДЕ СЕ МОГУ БЛАГОВРЕМЕНО ДОБИТИ ИСПРАВНИ ПОДАЦИ О ПОРЕСКИМ ОБАВЕЗАМА, ЗАШТИТИ ЖИВОТНЕ СРЕДИНЕ, ЗАШТИТИ ПРИ ЗАПОШЉАВАЊУ, УСЛОВИМА РАДА И СЛ. А КОЈИ СУ ВЕЗАНИ ЗА ИЗВРШЕЊЕ УГОВОРА О ЈАВНОЈ НАБАВЦИ У СЛУЧАЈУ ЈАВНИХ НАБАВКИ КОД КОЈИХ ЈЕ ПОЗИВ ЗА ПОДНОШЕЊЕ ПОНУДЕ ОБЈАВЉЕН НА СТРАНОМ ЈЕЗИКУ

У предметној набавци позив за подношење понуда се не обављује на страном језику у смислу става 4. члана 57. ЗЈН.

13. ОБАВЕЗНА СРЕДСТВА ОБЕЗБЕЂЕЊА ИСПУЊЕЊА ОБАВЕЗА ПОНУЂАЧА **Средство финансијског обезбеђења за озбиљност понуде**

Понуђач је дужан да **уз понуду** достави бланко сопствену меницу оверену печатом и потисану од стране лица овлашћеног за заступање са попуњеним и овереним меничним овлашћењем-писмо са назначеним износом од 10% од укупне вредности понуде без ПДВ-а као гаранција за озбиљност понуде. Уз меницу доставити копију картона депоновних потписа који је издат од стране пословне банке коју понуђач наводи у меничном овлашћењу-писму. Меница мора важити најмање колико и рок важења понуде.

Наручилац ће уновчити меницу дату уз понуду уколико: понуђач након истека рока за подношење понуда повуче, опозове или измени понуду; понуђач коме је додељен уговор благовремено не потпише уговор о јавној набавци; понуђач коме је додељен уговор не поднесе средство обезбеђења за добро извршење посла у складу са захтевима из конкурсне документације.

Наручилац ће вратити менице понуђачима са којима није закључен уговор, одмах по закључењу уговора са изабраним понуђачем.

Меница мора бити регистрована у Регистру меница Народне банке Србије у складу са одлуком о ближим условима, садржини и начину вођења регистра меница и овлашћења („Сл. гласник РС” бр. 56/2011) а као доказ избрани понуђач уз меницу доставља копију захтева/потврде за регистрацију

менице, овереног од пословне банке понуђача.

Уколико понуђач не достави меницу, менично овлашћење, картон депонованих потписа понуда ће бити одбијена као неприхватљива.

Средство финансијског обезбеђења за добро извршење посла

Изабрани понуђач је дужан да **приликом потписивања уговора Наручиоцу** достави бланко сопствену меницу оверену печатом и потисану од стране лица овлашћеног за заступање са попуњеним и овереним меничним овлашћењем- писмо са назначеним износом од 10% од укупне вредности уговора без ПДВ-а као гаранција за добро извршење посла и евентуално плаћање уговорне казне. Уз меницу доставити копију картона депонованих потписа који је издат од стране пословне банке коју Пружаоца услуге наводи у меничном овлашћењу. Рок важења менице је 10 дана дуже од истека рока за пружање предметних добара. Меница мора бити регистрована у Регистру меница Народне банке Србије у складу са одлуком о ближим условима, садржини и начину вођења регистра меница и овлашћења („Сл. гласник РС” бр. 56/2011) а као доказ изабрани понуђач уз меницу доставља копију захтева/потврде за регистрацију менице, овереног од пословне банке понуђача.

Уколико понуђач не достави меницу, менично овлашћење, картон депонованих потписа понуда ће бити одбијена као неприхватљива.

Наручилац ће уновчити меницу да добро извршење посла уколико понуђач не буде извршавао своје уговорне обавезе у роковима и на начин предвиђен уговором.

Средство финансијског обезбеђења за отклањање грешака у гарантном року

Испоручилац је дужан дана дан примопредаје предметног добра преда Наручиоцу бланко сопствену меницу оверену печатом и потисану од стране лица овлашћеног за заступање са попуњеним и овереним меничним овлашћењем- писмо са назначеним износом од 10% од укупне вредности уговора без ПДВ-а као гаранција за отклањање недостатака у гарантном року. Уз меницу доставити копију картона депонованих потписа који је издат од стране пословне банке коју Испоручиоца наводи у меничном овлашћењу. Рок важења менице је 10 дана дуже од истека гарантног рока.

Меница мора бити регистрована у Регистру меница Народне банке Србије у складу са одлуком о ближим условима, садржини и начину вођења регистра меница и овлашћења („Сл. гласник РС” бр. 56/2011) а као доказ Испоручилац уз меницу доставља копију захтева за регистрацију менице, овереног од пословне банке Испоручиоца.

Уколико Испоручилац не достави меницу, менично овлашћење, картон депонованих потписа понуда ће бити одбијена као неприхватљива.

У случају подношења заједничке понуде, средство обезбеђења доставља понуђач који је у Споразуму одређен као понуђач који ће у име групе понуђача дати средство обезбеђења.

14. НЕГАТИВНЕ РЕФЕРЕНЦЕ

Наручилац ће одбити понуду уколико поседује доказ да је понуђач у претходне три године у поступку јавне набавке:

- 1) поступао супротно забрани из чл. 23. и 25. Закона о јавним набавкама;
- 2) учинио повреду конкуренције;
- 3) доставио неистините податке у понуди или без оправданих разлога одбио да закључи уговор о јавној набавци, након што му је уговор додељен;
- 4) одбио да достави доказе и средства обезбеђења на шта се у понуди обавезао.

Наручилац ће одбити понуду уколико поседује доказ који потврђује да понуђач није испуњавао своје обавезе по раније закљученим уговорима о јавним набавкама који су се односили на исти предмет набавке, за период од претходне три године.

Доказ су:

- 1) правоснажна судска одлука или коначна одлука другог надлежног органа;
- 2) исправа о реализованом средству обезбеђења испуњења обавеза у поступку јавне набавке или испуњења уговорних обавеза;
- 3) исправа о наплаћеној уговорној казни;
- 4) рекламације потрошача, односно корисника, ако нису отклоњене у уговореном

року;

5) извештај надзорног органа о изведеним радовима који нису у складу са пројектом, односно уговором;

6) изјава о раскиду уговора због неиспуњења битних елемената уговора дата на начин и под условима предвиђеним законом којим се уређују облигациони односи;

7) доказ о ангажовању на извршењу уговора о јавној набавци лица која нису означена у понуди као подизвођачи, односно чланови групе понуђача.

Наручилац ће понуду понуђача који је на списку негативних референци одбити као неприхватљиву ако је предмет јавне набавке истоврсан предмету за који је понуђач добио негативну референцу.

15. ДОДАТНО ОБЕЗБЕЂЕЊЕ ИСПУЊЕЊА УГОВОРНИХ ОБАВЕЗА

Понуђач који се налази на списку негативних референци који води Управа за јавне набавке, акоји има негативну референцу за предмет јавне набавке који није истоврстан предмету ове јавне набавке, а уколико таквом понуђачу буде додељен уговор, дужан је да у тренутку закључења уговора уместо меничног овлашћења на износ од 10% од укупне вредности уговора без ПДВ-а достави оверену и потписану бланко сопствену меницу са меничним овлашћењем за добро извршење посла на износ од 15% од укупне вредности уговора без ПДВ-а. Рок важења менице је 10 дана дуже од истека рока за коначно извршење предметних добара.

Меница мора бити регистрована у Регистру меница Народне банке Србије у складу са одлуком о ближим условима, садржини и начину вођења регистра меница и овлашћења („Сл. гласник РС” бр. 56/2011) а као доказ изабрани понуђач уз меницу доставља копију захтева/потврде за регистрацију менице, овереног од пословне банке понуђача.

Ако се за време трајања уговора промене рокови за извршење уговорне обавезе важност менице и меничног овлашћења мора да се продужити.

16. ДЕФИНИСАЊЕ ПОСЕБНИХ ЗАХТЕВА, УКОЛИКО ИСТИ ПОСТОЈЕ, У ПОГЛЕДУ ЗАШТИТЕ ПОВЕРЉИВОСТИ ПОДАТАКА КОЈЕ НАРУЧИЛАЦ СТАВЉА ПОНУЂАЧИМА НА РАСПОЛАГАЊЕ, УКЉУЧУЈУЋИ И ЊИХОВЕ ПОДИЗВОЂАЧЕ

Подаци који се налазе у конкурсној документацији нису поверљиви.

17. ДОДАТНЕ ИНФОРМАЦИЈЕ И ПОЈАШЊЕЊА У ВЕЗИ СА ПРИПРЕМАЊЕМ ПОНУДЕ

Заинтересовано лице може у писаном облику тражити од наручиоца додатне информације или појашњења у вези са припремањем понуде најкасније 5 (пет) дана пре истека рока за подношење понуде.

Додатне информације или појашњења са напоменом “Захтев за додатним информацијама или појашњенима у вези са припремањем понуде за јавну набавку - **Партија 1: Набавка мобилијара са уградњом у ЗП „Обреновачки Забран“ ЈН – ОП 09/2015**” могу се упутити наручиоцу:

-писаним путем односно путем поште или непосредно на адресу наручиоца (Јавно предузеће за заштиту и унапређење животне средине на територији градске општине Обреновац Краља Александра I 63 (објекат дома културе- први спрат, канцеларија број 1.). Непосредно се документа могу предати на адреси наручиоца од 07:30 до 15:30 часова, радним данима (понедељак-петак) или путем електронске поште, на e-mail: ljubina.martic@jpzss.org.rs

Електронска пошта се прима радним данима (понедељак-петак) од 07:30 до 15:30 часова. Електронска пошта која је приспела на e-mail сервер у другом временском периоду биће примљена и заведена наредног радног дана.

Или факсом на број 011/8726-538 у току радног времена од од 7:30-15:30 часова

Наручилац ће заинтересованом лицу у року од 3 (три) дана од дана пријема захтева за додатним информацијама или појашњењима, одговор доставити у писаном облику поштом или

е-маилом и истовремено ту информацију објавити на Порталу јавних набавки и на својој интернет страници.

Тражење додатних информација и појашњења телефоном није дозвољено.

Комуникација се у поступку јавне набавке одвија на начин прописан чланом 20. ЗЈН-а, а то је писаним путем, односно путем поште, електронске поште.

Ако је документ из поступка јавне набавке достављен од стране наручиоца или понуђача путем електронске поште или факсом, страна која је извршила достављање дужна је да од друге стране захтева да на исти начин потврди пријем тог документа, што је друга страна дужна да учини када је то неопходно као доказ да је извршено достављање.

Уколико је наручилац доставио е-mail документ понуђачу, он је у обавези да без одлагања наручиоцу достави потврду о пријему на е-mail наручиоца ljubina.martic@jpzzs.org.rsca следећом садржином Потврђујем да је _____ (назив понуђача) дана _____ (навести датум) примио _____ (назив документа) дел.бр. _____ од _____. 2015 године за јавну набавку Партија 1: Набавка мобилијара са уградњом у ЗП “Обреновачки Забран” ЈН –ОП 09/2015.

Потврда мора бити потписана од стране овлашћеног лица понуђача.

Ако наручилац у року предвиђеном за подношење понуда измени или допуни конкурсну документацију, дужан је да без одлагања измене и допуне објави на Порталу јавних набавки и на својој интернет страници.

Ако наручилац измени или допуни конкурсну документацију 8 или мање дана пре истека рока за подношење понуда, наручилац је дужан да продужи рок за подношење понуде и објави обавештење о продужењу рока за подношење понуда.

По истеку рока предвиђеног за подношење понуда наручилац не може да мења нити да допуњује конкурсну документацију.

18. ДОДАТНА ОБЈАШЊЕЊА ОД ПОНУЂАЧА ПОСЛЕ ОТВАРАЊА ПОНУДА И КОНТРОЛА КОД ПОНУЂАЧА ОДНОСНО ЊЕГОВОГ ПОДИЗВОЂАЧА

Наручилац може у писаној форми да захтева од понуђача додатна објашњења која ће му помоћи при прегледу, вредновању и упоређивању понуда, а по писаном захтеву може да врши и контролу (увид) код понуђача, односно његовог подизвођача (члан 93 ЗЈН)

Уколико Наручилац оцени да су му потребна додатна објашњења или је потребно извршити контролу (увид) код понуђача односно његовог подизвођача, наручилац ће понуђачу оставити примерени рок да поступи по позиву наручиоца, односно да омогући наручиоцу контролу(увид) код понуђача, као и код његовог подизвођача.

Наручилац може, уз сагласност понуђача, да изврши исправке рачунских грешака уочених приликом разматрања понуда по окончању поступка отварања понуда.

У случају разлике између јединичне и укупне цене, меродавна је јединична цена.

Ако се понуђач не сагласи са исправком рачунских грешака, наручилац ће његову понуду одбити као неприхватљиву.

19. КРИТЕРИЈУМ ЗА ДОДЕЛУ УГОВОРА:

Избор најповољније понуде ће се вршити применом критеријума, „**најнижа понуђена цена**“.

20. ДВЕ ИЛИ ВИШЕ ПОНУДА СА ЈЕДНАКОМ ЦЕНОМ.

У случају истоветне понуђене цене, изабран ће бити онај понуђач који је понудио дужи рок важења понуде. С тим што рок важења не може бити краћи од 30 дана од дана отварања понуда.

21. ОБАВЕЗЕ ПОНУЂАЧА ПО ЧЛАНУ 74. СТАВ 2. И 75. СТАВ 2. ЗЈН-А

Понуђач је дужан да у понуди изричито наведе да је поштовао обавезе које произлазе из важећих прописа о заштити на раду, запошљавању и условима рада, заштити животне

средине, као и да гарантује да је ималац права интелектуалне својине. Образац изјаве је дат у конкурсној документацији-Поглавље X.

Накнаду за коришћење патената, као и одговорност за повреду заштићених права интелектуалне својине трећих лица сноси понуђач.

22. НАЧИН И РОК ЗА ПОДНОШЕЊЕ ЗАХТЕВА ЗА ЗАШТИТУ ПРАВА

Захтев за заштиту права може да поднесе понуђач, односно свако заинтересовано лице или пословно удружење у њихово име.

Захтев за заштиту права подноси се Републичкој комисији, а предаје Наручиоцу. Примерак Захтева за заштиту права подносилац истовремено доставља Републичкој комисији. Захтев за заштиту права се доставља непосредно на писарницу Јавног предузећа за заштиту и унапређење животне средине на територији градске општине Обреновац Краља Александра Првог 63, Обреновац први спрат у току радног времена од 7:30-15:30 часова електронском поштом на е-маил :ljubina.martic@jpzzs.org.rs у току радног времена од 7:30-15:30 часова факсом на број 011/8726-538 у току радног времена од 7:30-15:30 часова или препорученом поштом са повратницом.

Захтев за заштиту права може се поднети у току целог поступка јавне набавке, против сваке радње наручиоца, осим уколико Законом није другачије одређено.

О поднетом захтеву за заштиту права наручилац ће обавестити све учеснике у поступку јавне набавке, односно објавиће обавештење о поднетом захтеву на Порталу јавних набавки, најкасније у року од 2 (два) дана од дана пријема захтева.

Захтев за заштиту права који сеоспорова врста поступка, садржина позива за подношење понуда или конкурсне документације сматраће се благовременим ако је примљен од стране наручиоца најкасније 7 (седам) дана пре истека рока за подношење понуда, без обзира на начин достављања. У том случају подношење захтева за заштиту права долази до застоја рока за подношење понуда.

После доношења одлуке о додели уговора из члана 108. Закона или одлуке о обустави поступка јавне набавке из члана 109. ЗЈН, рок за подношење захтева за заштиту права је 10 (десет) дана од дана пријема одлуке.

Захтевом за заштиту права не могу се оспоравати радње наручиоца предузете у поступку јавне набавке ако су подносиоцу захтева били или могли бити познати разлози за његово подношење пре истека рока за подношење захтева из члана 149. став 3. Закона о јавним набавкама, а подносилац захтева га није поднео пре истека тог рока.

Ако је у истом поступку јавне набавке поново поднет захтев за заштиту права од стране истог подносиоца захтева, у том захтеву се не могу оспоравати радње наручиоца за које је подносилац захтева знао или могао знати приликом подношења предходног захтева.

Подносилац захтева је дужан да на рачун буџета Републике Србије уплати таксу од 80.000,00 динара уколико оспорава одеређену радњу наручиоца пре отварања понуда.

Уколико подносилац захтева оспорава одлуку о додели уговора такса износи 80.000,00 динара уколико понуђена цена понуђача коме је додељен уговор није већа од 80.000.000 динара, односно такса износи 0,1% понуђене цене понуђача коме је додељен уговор ако је та вредност већа од 80.000.000 динара.

Уколико подносилац захтева оспорава одлуку о обустави поступка јавне набавке или или радње наручиоца од момента отварања понуда до доношења одлуке о додели уговора или обустави поступка, такса износи 80.000,00 динара уколико процењена вредност јавне набавке (коју ће подносилац захтева сазнати на отварању понуда или из заисника о отварању понуда) није већа од 80.000.000 динара, односно такса износи 0,1% процењена вредност јавне набавке ако је та вредност већа од 80.000.000 динара.

Такса за заштиту права се уплаћује на следећи начин:

- број жиро рачуна: 840-30678845-06,
- шифра плаћања: 153 или 253,
- позив на број: ЈН- ОП 09/2015,
- сврха: такса за ЗЗП; Јавно предузеће за заштиту и унапређење животне средине на третиторији градске општине Обреновац , Партија 1: Набавка мобилијара са уградњом у

ЗП „Обреновачки Забран“ЈН –ОП 09/2015” .

- корисник: Буџет Републике Србије.

Поступак заштите права понуђача регулисан је одредбама чл.138-167 ЗЈН.

23. ЗАКЉУЧЕЊЕ УГОВОРА

Наручилац ће закључити уговор о јавној набавци са понуђачем којем је додељен уговор у року од осам дана од дана истека рока за подношење захтева за заштиту права.

Изабрани понуђач је дужан да уговор, потисан и оверен, достави наручиоцу у року од 5 дана од дана када га је наручилац позвао да закључи уговор.

Ако понуђач којем је додељен уговор одбије да закључи уговор о јавној набавци наручилац може да закључи уговор са првим следећим најповољнијим понуђачем.

Наручилац може сходно члану 112. став 2. тачка 5) ЗЈН-а закључити уговор пре истека рока за подношење захтева за заштиту права ако је поднета само једна понуда односно у року од 5 дана од дана пријема одлуке о додели уговора

24. РАЗЛОЗИ ЗА ОДБИЈАЊУ ПОНУДЕ:

Наручилац ће понуду одбити ако:

- 1) ако понуђач не докаже да испуњава обавезне услове за учешће;
- 2) ако понуђач не докаже да испуњава додатне услове;
- 3) ако понуђач не достави тражено средство обезбеђења,
- 4) ако је понуђени рок важења понуде краћи од прописаног,
- 5) ако понуда садржи друге битне недостатке због којих није могуће утврдити стварну садржину понуде или није могуће упоредити је са другим понудама.

Наручилац ће одбити понуду уколико поседује доказ да је понуђач у претходне три године у поступку јавне набавке:

- 1) поступао супротно одредбана Закона о заштити интегритета поступка и забрани радног ангажовања код добављача;
- 2) учинио повреду конкуренције;
- 3) доставио неистините податке у понуди или без оправданих разлога одбио да закључи уговор о јавној набавци, након што му је уговор додељен;

Наручилац ће одбити понуду уколико поседује доказ који потврђује да понуђач није испуњавао своје обавезе по раније закљученим уговорима о јавним набавкама који су се односили на исти предмет набавке, за период од претходне три године.

Наручилац ће понуду понуђача који је на списку негативних референци одбити као неприхватљиву ако је предмет јавне набавке истоврстан предмету за који је понуђач добио негативну референцу.

Наручилац је дужан да одбије све понуде које су поднете супротно забрани да понуђач који је самостално поднео понуду не може истовремено да учествује у заједничкој понуди или као подизвођач, нити исто лице може учествовати у више заједничких понуда.

Наручилац ће одбити понуду и обавестити надлежне државне органе ако:

- лице које је учествовало у планирању јавне набавке, припреми конкурсне документације или појединих њених делова и са њим повезано лице наступи као понуђач или као подизвођач понуђача или сарађује са понуђачима или подизвођачима приликом припремања понуда,

- је понуђач непосредно или посредно дао, нудио или ставио у изглед неку корист или покушао да сазна поверљиве информације или да на било који начин утиче на поступање наручиоца у току поступка јавне набавке.

- Наручилац може да одбије понуду због неубичајено ниске цене.

25. ОБУСТАВЉАЊЕ ПОСТУПКА

Наручилац је дужан да на основу члана 109. став 1. Закона о јавним набавкама обустави поступак јавне набавке уколико нису испуњени услови за доделу уговора из члана 107. став 3. ЗЈН.

Наручилац може да обустави поступаци из објективних и доказивих разлога, који се нису могли предвидети у време покретања поступка у складу са чланом 109. став 2. Закона о јавним набавкама.

Предметну одлуку наручилац ће образложити, навести разлоге обуставе поступка и доставити понуђачима у року од три дана од дана доношења одлуке.

26. ОСТАЛО

За све што није наведено у овој конкурсној документацији примењују се одредбе Закона о јавним набавкама набавкама („Сл. гласник РС” бр. 124/2012) Правилника о обавезним елементима конкурсне документације у поступцима јавних набавку и начину доказивања испуњености услова („Сл. гласник РС” бр. 29/2013) као и остали подзаконски прописи којима су регулисане јавне набавке.

VI ОБРАЗАЦ ПОНУДЕ**Партија 1: Набавка мобилијара са уградњом у ЗП „Обреновачки Забран“
ЈН –ОП 09/2015**

Понуда б.р _____ од _____ за јавну набавку добара: **Партија 1-
Набавка мобилијара са уградњом у ЗП “Обреновачки Забран” ЈН –ОП 09/2015.**

1) ОПШТИ ПОДАЦИ О ПОНУЂАЧУ/НОСИОЦУ ПОСЛА

Пословни име или скраћени назив из одговарајућег регистра:	
Адреса седиште:	
Матични број понуђача:	
Порески идентификациони број понуђача (ПИБ):	
Име особе за контакт	
Е- маил адреса (електронска пошта)	
Телефакс:	
Телефон:	
Обвезник ПДВ-а	ДА (заокружити) НЕ
Лице овлашћено за потписивање уговора:	
Број рачуна понуђача и назив банке:	
Интернет страница на којој су докази из члана 77 ЗЈН јавно доступни (уколико се не достављају у понуди, а ако се даје изјава не треба попуњавати)	
Понуђач се налази у регистру понуђача Агенције за привредне регистре	ДА НЕ (заокружити)

2) **Понуду подноси:**
(**заокружити начин подношења понуда**)

1.1. самостално

3.2. као заједничку понуду

3.3. са подизвођачем/има

Напомена: Уколико се понуда подноси са подизвођачем, саставни део обрасца понуде чини Образац VI-2и исти се попуњен потписан и оверен доставља уз образац понуде, Уколико се подноси заједничка понудасаставни део обрасца понуде чини Образац VI-1и исти се попуњен потписан и оверен доставља уз образац понуде.

Табела 3. Опис предмета јавне набавке- Партија 1- Набавка мобилијара са уградњом у ЗП “Обреновачки Забран” ЈН –ОП 09/2015.

	Опис добара	Јед. мере	Количин	Цена по ј.м. без ПДВ-а	Цена по ј.м. са ПДВ-ом	Укупна цена без ПДВ-а	Укупна цена са ПДВ-ом
	1	2	3	4	5	6	7
1	ДРВЕНА ЛУЉАШКА	КОМ	6				
2	ДРВЕНА КЛАЦКАЛИЦА	КОМ	6				
3	КОМБИНОВАНИ ДЕЧИЈИ МОБИЛИЈАР	КОМ	2				
4	КОМБИНОВАНИ ДЕЧИЈИ МОБИЛИЈАР	КОМ	1				
5	СФЕРНА ВРТЕШКА	КОМ	1				
6	КОМБИНОВАНИ ДЕЧИЈИ МОБИЛИЈАР	КОМ	1				
7	ПАНО ТАБЛА	КОМ	3				
8	МЕТАЛНЕ КОРПЕ ЗА ОТПАТКЕ	КОМ	10				
9	КЛУПА БЕЗ НАСЛОНА на „Т“ носачима	КОМ	6				
10	СТО СА ДВЕ КЛУПЕ (комплет)	КОМ	6				
11	БЕТОНСКО ПОСТОЉЕ ЗА РОШТИЉ	КОМ	3				
12	ДРВЕНИ СТУБИЋИ	КОМ	200				

УКУПНО ДИНАРА			
Рок и начин плаћања	У року од 15 дана од дана испоруке и уградње предметне опреме, верификоване записником о примопредаји, потписаног грађевинског дневника и потписане грађевинске књиге од стране овлашћених представника понуђача и наручиоца и испостављања рачуна		
Рок важења понуде	_____ дана од дана отварања понуде (минимум 30 дана од дана отварања понуда).		
Рок испоруке и уградње	30 календарских дана од дана увођења у посао.		
Гаратни рок:	Гаратни рок је _____ године (минимум 2 године) рачунајући од дана записничке потврде квалитативне и квантитативне примопредаје предметне опреме.		
Место испоруке и уградње:	На локацијама у ЗП "Обреновачки Забран", Обреновац		
Понуђач је уписан у регистар понуђача који се води код Агенције за привредне регистре	ДА НЕ (Заокружити)		
Члан/чланови из групе понуђача уписани у Регистар понуђача који се води код Агенције за привредне регистре	<hr/> <hr/> <hr/>		
Подизвођач/и уписани у Регистар понуђача који се води код Агенције за привредне регистре	<hr/> <hr/>		

Датум

М.П.

Понуђач

Потпис овлашћеног лица понуђача

Напомена:

- Образац понуде понуђач мора да попуни, овери печатом и потпише, чиме потврђује да су тачни подаци који су у обрасцу понуде наведени.
- Уколико понуђачи подносе заједничку понуду, група понуђача се може одредити да образац понуде потписују и печатом оверавају сви понуђачи из групе понуђача или група може да одреди једног понуђача из групе понуђача који ће попунити, потписати и печатом оверити образац

VI- 1 ОПШТИ ПОДАЦИ О УЧЕСНИКУ У ЗАЈЕДНИЧКОЈ ПОНУДИ**1.ОПШТИ ПОДАЦИ О УЧЕСНИКУ У ЗАЈЕДНИЧКОЈ ПОНУДИ**

Пословни име или скраћени назив из одговарајућег регистра:	
Адреса седиште:	
Матични број понуђача:	
Порески идентификациони број понуђача (ПИБ):	
Име особе за контакт	
Е- маил адреса	
Телефакс:	
Телефон:	
Број рачуна понуђача и назив банке:	
Интернет страница на којој су докази из члана 77 ЗЈН јавно доступни (уколико се не достављају у понуди)	

1. ОПШТИ ПОДАЦИ О УЧЕСНИКУ У ЗАЈЕДНИЧКОЈ ПОНУДИ

Пословни име или скраћени назив из одговарајућег регистра:	
Адреса седиште:	
Матични број понуђача:	
Порески идентификациони број понуђача (ПИБ):	
Име особе за контакт	
Е- маил адреса	
Телефакс:	
Телефон:	
Број рачуна понуђача и назив банке:	
Интернет страница на којој су докази из члана 77 ЗЈН јавно доступни (уколико се не достављају у понуди)	

Напомене:

- Податке о учеснику у заједничкој понуду попуњавају се и достављају само ако понуђачи подносе заједничку понуду,

- уколико има већи број учесника у заједничкој понуди од места предвиђених у табели, потребно је да се наведена табела копира у довољном броју примерака , да се попуни и достави за сваког понуђача који је учесник у заједничкој понуди, осим за члана означеног у Споразуму као носилац посла о коме се подаци уносе у образац VI.

VI-2 ОПШТИ ПОДАЦИ О ПОДИЗВОЂАЧУ**1. ОПШТИ ПОДАЦИ О ПОДИЗВОЂАЧУ**

Пословни име или скраћени назив из одговарајућег регистра:	
Адреса седиште:	
Матични број понуђача:	
Порески идентификациони број понуђача (ПИБ):	
Име особе за контакт	
Е-маил адреса	
Телефакс:	
Телефон:	
Процент укупне вредности набавке који ће извршити подизвођач:	
Део предмета набавке које ће извршити подизвођач	
Број рачуна понуђача и назив банке:	
Интернет страница на којој су докази из члана 77 ЗЈН јавно доступни (уколико се не достављају у понуди)	

2. ОПШТИ ПОДАЦИ О ПОДИЗВОЂАЧУ

Пословни име или скраћени назив из одговарајућег регистра:	
Адреса седиште:	
Матични број понуђача:	
Порески идентификациони број понуђача (ПИБ):	
Име особе за контакт	
Е-маил адреса	
Телефакс:	
Телефон:	
Процент укупне вредности набавке који ће извршити подизвођач:	
Део предмета набавке које ће извршити подизвођач	
Број рачуна понуђача и назив банке:	
Интернет страница на којој су докази из члана 77 ЗЈН јавно доступни (уколико се не достављају у понуди)	

Датум

М.П.

Понуђач

Потпис овлашћеног лица понуђача

Напомена: "опште податке о подизвођачу" попуњавају и достављају само они понуђачи који подносе понуду са подизвођачем, а уколико има већи број подизвођача од места предвиђених у табели, потребно је да се наведени образац копира у довољном броју примерака, да се попуни и достави за сваког подизвођача.

VII ОБРАЗАЦ СТРУКТУРЕ ЦЕНЕ СА УПУСТВОМ КАКО ДА СЕ ПОПУНИ**Партија 1: Набавка мобилијара са уградњом у ЗП „Обреновачки Забран“
ЈН –ОП 09/2015****ТАБЕЛА 1**

	Опис добара	Јед. мере	Количин	Цена по ј.м. без ПДВ-а	Цена по ј.м. са ПДВ-ом	Укупна цена без ПДВ-а	Укупна цена са ПДВ-ом
	1	2	3	4	5	6	7
1	ДРВЕНА ЉУЉАШКА	КОМ	6				
2	ДРВЕНА КЛАЦКАЛИЦА	КОМ	6				
3	КОМБИНОВАНИ ДЕЧИЈИ МОБИЛИЈАР	КОМ	2				
4	КОМБИНОВАНИ ДЕЧИЈИ МОБИЛИЈАР	КОМ	1				
5	СФЕРНА ВРТЕШКА	КОМ	1				
6	КОМБИНОВАНИ ДЕЧИЈИ МОБИЛИЈАР	КОМ	1				
7	ПАНО ТАБЛА	КОМ	3				
8	МЕТАЛНЕ КОРПЕ ЗА ОТПАТКЕ	КОМ	10				
9	КЛУПА БЕЗ НАСЛОНА на „Т“ носачима	КОМ	6				
10	СТО СА ДВЕ КЛУПЕ (комплет)	КОМ	6				
11	БЕТОНСКО ПОСТОЉЕ ЗА РОШТИЉ	КОМ	3				

12	ДРВЕНИ СТУБИЊИ	КОМ	200				
УКУПНО ДИНАРА							

У колону 4. уписати цену добара са уградњом по јединици мере без ПДВ-а.

У колону 5. Уписати цену добара са уградњом по јединици мере са ПДВ-ом.

У колону 6. уписати укупну цену добара са уградњом без ПДВ-а.

У колону 7. Уписати цену добара са уградњом по јединици мере са ПДВ-ом

ТАБЕЛА 2

СТРУКТУРА ЦЕНЕ	УЧЕШЋЕ У УКУПНОЈ ЦЕНИ (%)
Трошкови материјала	%
Трошкови радне снаге	%
Транспортни трошкови	%
Трошкови уградње	%
Остали трошкови	%
СВЕГА	100%

Од наведених елемената структуре цене, понуђач има избор шта ће приказати као СТРУКТУРУ ЦЕНЕ, као обавезни део конкурсне документације.

У одељку „Остало“ наводе се трошкови који нису приказани у претходним ставкама, сваки посебно и проценат којим утичу на комплетну цену. Збир свих наведених ставки мора да износи 100%.

Датум

М.П.

Понуђач

Потпис овлашћеног лица понуђача

Напомена:

- Образац структуре цене мора да попуни, овери печатом и потпише, чиме потврђује да су тачни подаци који су наведени.

- Уколико понуђачи подносе заједничку понуду, група понуђача се може одредити да образац структуре цене потписују и печатом оверавају сви понуђачи из групе понуђача или група може да одреди једног понуђача из групе понуђача који ће попунити, потисати и печатом оверити образац структуре цене у зависности од тога како је дефинисано споразумом између чланова групе који понуђач доставља уз понуду.

VIII МОДЕЛ УГОВОРА

Партија 1: Набавка мобилијара са уградњом у ЗП „Обреновачки Забран“ ЈН –ОП 09/2015

Уговорне стране:

1. Јавно предузеће за заштиту и унапређење животне средине на територији градске општине Обреновац, Краља Александра Првог 63 ПИБ:106417395, матични број: 20597011, које заступа директор Срђан Драгићевић (у даљем тексту: Наручилац) и

2. _____ ул. _____ из _____, ПИБ _____, матични број _____, текући рачун бр. _____ које заступа директор _____ (у даљем тексту:Испоручилац)

2.1. _____ ул. _____ из _____, ПИБ _____ матични број _____, текући рачун бр. _____ које заступа директор _____;

2.2. _____ ул. _____ из _____, ПИБ _____ матични број _____, текући рачун бр. _____ које заступа директор _____.

(Остали понуђачи из групе понуђача)

Предмет уговора: Набавка мобилијара са уградњом у ЗП “Обреновачки Забран” “ (Партија 1)

Члан 1.

Уговорне стране сагласно констатују:

- да је Наручилац, сагласно Закону о јавним набавкама, донео Одлуку о покретању поступка број 957/15од 04.05.2015. године, за јавну набавку добара обликовану у 2 (две) Партије - ПАРТИЈА 1. Набавка мобилијара са уградњом у ЗП “Обреновачки Забран”ЈНОП 09/2015;

- да је Испоручилац доставио своју понуду, заведену код Наручиоца под бр..... дана2015 године, која се налази у прилогу овог уговора и његов је саставни део;

- да понуда Испоручиоца у потпуности одговара техничкој спецификацији и другим захтевима из конкурсне документације, којесе налазе у прилогу и чинесаставни део овог уговора;

- да је Наручилац, донео Одлуку о додели уговора бр.....од2015. године.

- Испоручилац ће ангажовати подизвођача/е _____,
(уписати назив и адресу подизвођача)

за послове _____

(уписати део предметне јавне набавке који ће вршити преко подизвођача) и који ће извршити _____% укупне вредности набавке.

(уписати проценат набавке који ће извршити подизвођач)

Члан 2.

Испоручилац се обавезује да изврши испоруку и уградњу мобилијара у ЗП "Обреновачки Забран"из предмета овог уговора у свему у складу са понудом и техничком спецификацијом из члану 1. овог уговора и важећим стандардима квалитета за ову врсту опреме.

Члан 3.

Укупна уговорена цена предметних добара из овог уговора износи _____ динара без

обрачунатог ПДВ-а, односно _____ динара са обрачунатим ПДВ-ом.

У цену из предходног става урачунати су сви зависни трошкови Испоручиоца са испоруком и уградњом на локацијама у ЗП "Обреновачки Забран".

Јединичне цене из понуде Испоручиоца су фиксне и не могу се мењати до завршетка посла.

Члан 4.

Испоручилац се обавезује да мобилијар из предмета овог уговора који у свему одговара техничкој спецификацији испоручи и угради у року од **30** (тридесет) календарских дана, рачунајући од дана увођења у посао испоручиоца.

Наручилац ће испоручиоца увести у посао, најдуже 3 (три) дана од дана обостраног потписивања овог уговора. Наручилац ће у писаном облику позвати испоручиоца ради увођења у посао.

Дан увођења у посао биће констатован у грађевинском дневнику.

Члан 5.

Испоручилац има право на продужење уговореног рока за испоруку и уградњу опреме у случају непредвиђених околности на које уговорне стране нису могле да утичу (лоши временски услови) при чему је потребно да испоручилац упути наручиоцу писано обавештење, а да се наручилац са тим писмено сагласи.

Уговорне стране су сагласне да у случају из става 1. овог члана, уз обострану сагласност уговорних страна, може се закључити Анекс уговора.

Члан 6.

Наручилац се обавезује:

- Да обезбеди контролу над извршењем уговорених обавеза преко својих овлашћених представника;
- Да испоручиоцу дефинише површине на којима ће се уградња мобилијара вршити;
- Да одреди овлашћене представнике који ће извршити записничку примопредају испоручене и уграђене предметне опреме и који ће потписивати грађевински дневник и грађевинску књигу.

Члан 7.

Испоручилац се обавезује:

- да испоруку и уградњу опреме из предмета овог уговора изврши у свему у складу са понудом и техничком спецификацијом које чине саставни део овог уговора,
- да уредно води грађевински дневник и грађевинску књигу;
- да приликом уградње предметне опреме, редовно износи отпад, смеће и други материјал са локација у ЗП «Обреновачки Забран» искључиво на градску депонију;
- да о свом тошку отклони сву штету трећим лицима која настане кривицом испоручиоца за време уградње предметне опреме.

Члан 8.

Наручилац се обавезује, да цену утврђену у члану 3. уговора плати Испоручиоцу на текући рачун број _____ у року од 15 дана од дана испоруке и уградње предметне опреме, верификоване записником о примопредаји, потписаног грађевинског дневника и потписане грађевинске књиге од стране овлашћених представника уговорних страна и испостављања рачуна.

Члан 9.

Уговорне стране су дужне да изврше квалитативну и квантитативну примопредају мобилијара из предмета овог уговора, о чему се саставља Записник о примопредаји који потписују представник Испоручиоца, с једне стране и овлашћени представници Наручиоца, с друге стране.

Приликом примопредаје, овлашћени представници Наручиоца и Испоручиоца записнички констатују евентуалне недостатке у погледу квалитета и квантитета испоручене и уграђене предметне опреме.

Ако се након примопредаје покаже неки недостатак који се није могао открити уобичајеним прегледом, Наручилац ће писменим путем обавестити Испоручиоца, без одлагања.

Под квалитативном и квантитативном примопредајом предметних добара подразумева се испорука и уградња мобилијара из предмета овог уговора у количини и квалитету из усвојене понуде

и техничке спецификације.

Члан 10.

У случајевима из члана 9. став 3. и став 4. Наручилац има право да захтева од Испоручиоца да отклони недостатак или да му замени добро са недостатком другим добромкоје је без недостатка (испуњење уговора).

Ако Наручилац не добије испуњење уговора у року од 8 дана од дана достављања захтева за испуњење уговора из става 1. овога члана уговора, Наручилац има право да захтева раскид уговора и да активира средство финансијског обезбеђења за добро извршење посла о чему писмено обавештава Испоручиоца.

Члан 11.

Гарантни рок за испоручену и уграђену предметну опрему из предмета овог уговора износи _____ (минимум 2 године)рачунајући од дана записничке потврде квалитативне и квантитативне примопредаје предметне опреме.

Испоручилац је дужан да у гарантном року, на писани позив Наручиоца, отклони о свом трошку све недостатке који се односе на уговорени квалитет испоручене и уграђене предметне опреме, а који нису настали неправилном употребом предметне опреме.

Време реаговања на позив за отклањање недостатака у гарантном року је 2 (два) дана од пријема позива.

Члан 12.

Уколико Испоручилац не испоручи и не угради сву предметну опрему у уговореном року, обавезан је да за сваки дан закашњења плати Наручиоцу уговорну казну у висини 2‰ (промила) укупне уговорене цене за сваки дан закашњења с тим да укупан износ уговорене казнене може прећи 10% укупне уговорене цене.

Наплату уговорне казне Наручилац ће извршити, без предходног пристанка Испоручиоца, умањењем износа наведеног у испостављеном рачуну.

Уколико је Наручилац, због закашњења у извршењу уговорених обавеза које су на страни Испоручиоца, претрпео штету која је већа од износа уговорне казне, Наручилац може захтевати накнаду штете, односно поред уговорне казне и разлику до пуног износа претрпљене штете.

Члан 13.

Испоручилац се обавезује:

1. да у тренутку потписивања овог уговора Наручиоцу достави бланко сопствену меницу оверену печатом и потисану од стране лица овлашћеног за заступање са попуњеним и овереним меничним овлашћењем - писмоса назначеним износом од 10% од укупне вредности уговора без ПДВ-а као гаранција за добро извршење посла. Уз меницу доставити копију картона депоновних потписа који је издат од стране пословне банке коју Испоручилац наводи у меничном овлашћењу. Рок важења менице је 10 дана дуже од дана примопредаје предметног добра. Наручилац ће уновчити меницу за добро извршење посла уколико Извршилац не буде извршавао своје уговорне обавезе у роковима и на начин предвиђен уговором.

2. на дан квалитативне и квантитативне примопредаје предметних добара преда Наручиоцу - бланко сопствену меницу оверену печатом и потисану од стране лица овлашћеног за заступање са попуњеним и овереним меничним овлашћењем - писмо са назначеним износом од 10% од укупне вредности уговора без ПДВ-а као гаранција за отклањање недостатака у гарантном року. Уз меницу доставити копију картона депоновних потписа који је издат од стране пословне банке коју Испоручилац наводи у меничном овлашћењу. Рок важења менице је 10 дана дуже од истека гарантног рока.

Гарантни рок почиње да тече од дана квалитативне и квантитативне примопредаје предметне опреме .

Наручилац ће активирати меницу у случају да Извршилац не отклони пријављене недостатке у гарантном року.

Менице морају бити регистроване у Регистру меница Народне банке Србије у складу са одлуком о ближим условима, садржини и начину вођења регистра меница и овлашћења („Сл. гласник РС” бр. 56/2011), а као доказ Испоручилац уз менице доставља копије захтева за регистрацију менице, оверене од пословне банке Испоручиоца.

Члан 14.

Свака уговорна страна може једнострано раскинути уговор у случају када друга уговорна страна не испуњава или неблаговремено испуњава своје уговорне обавезе.

О својој намери да раскине уговор, уговорна страна је дужна писменим путем обавестити другу страну уговорну страну, а уговор ће се сматрати раскинутим у року од 15 дана од дана пријема писменог обавештења.

Члан 15.

Саставни део овог Уговора су:

- Понуда бр. од 2015. године;
- Техничка спецификација.
- средство финансијског обезбеђења за добро извршење посла.

Члан 16.

Овај уговор ступа на снагу даном потписивања овлашћених лица обе уговорне стране.

Члан 17.

За све што није регулисано овим уговором примењиваће се одредбе Закона о облигационим односима и законски прописи који се односе на предмет овог уговора.

Члан 18.

Уговорне стране су сагласне да сва спорна питања у вези са овим уговором решавају споразумно. За евентуалне спорове који не буду решени мирним путем надлежан је Привредни суд у Београду.

Члан 19.

Овај уговор је сачињен у 4 (четири) истоветна примерка, од којих свака уговорна страна задржава по 2 (два) примерка.

Испоручилац,

М.П. _____
Директор

Наручилац,

М.П. _____
Срђан Драгићевић, дипл.инж.
Директор

Напомене:

- *Модел уговора понуђач мора да попуни, потпише и овери печатом, чиме потврђује да је сагласан са садржином модела уговора.*
- *Уколико понуђач подноси заједничку понуду, односно понуду са учешћем подизвођача, у моделу уговора морају бити наведени сви понуђачи из групе понуђача, односно сви подизвођачи.*

IX ОБРАЗАЦ ИЗЈАВЕ О НЕЗАВИСНОЈ ПОНУДИ

У складу са чланом 26. Закона о јавним набавкама („Сл. гласник РС” бр. 124/2012) и чл. 6 став 1 тачка 10 Правилника о обавезним елементима конкурсне документације у поступцима јавних набавку и начину доказивања испуњености услова („Сл. гласник РС” бр. 29/2013) _____ (навести назив и адресу понуђача) даје следећу:

ИЗЈАВУ О НЕЗАВИСНОЈ ПОНУДИ

Под пуном моралном, материјалном и кривичном одговорношћу ПОТВРЂУЈЕМ да сам понуду за јавну набавку - ПАРТИЈА 1- Набавка мобилијара са уградњом у ЗП “Обреновачки Забран”, ЈН-ОП 09/2015, поднео независно, без договора са другим понуђачима или заинтересованим лицима.

Датум:

М.П.

Понуђач :

Потпис овлашћеног лица понуђача

Напомена:

- у случају постојања основане сумње у истинитост изјаве о независној понуди, наручилац ће одмах обавестити организацију надлежну за заштиту конкуренције. Организација надлежна за заштиту конкуренције, може понуђачу, односно заинтересованом лицу изрећи меру забране учешћа у поступку јавне набавке ако утврди да је понуђач, односно заинтересовано лице повредило конкуренцију у поступку јавне набавке у смислу закона којим се уређује заштита конкуренције. Мера забране учешћа у поступку јавне набавке може трајати до 2 године. Повреда конкуренције представља негативну референцу, у смислу члана 82 став 1 тачка 2 ЗЈН.

Уколико понуду подноси група понуђача, Изјава мора бити потписана од стране овлашћеног лица сваког понуђача из групе понуђача и оверена печатом.

Х ОБРАЗАЦ ИЗЈАВЕ О ПОШТОВАЊУ ПРОПИСА

У складу са 75. став 2. Закона о јавним набавкама („Сл. гласник РС” бр. 124/2012) као заступник понуђача дајем следећу

ИЗЈАВУ О ПОШТОВАЊУ ПРОПИСА

Понуђач _____ (навести назив и адресу понуђача) у поступку јавне набавке - ПАРТИЈА 1- Набавка мобилијара са уградњом у ЗП “Обреновачки Забран”, ЈН-ОП 09/2015 поштовао је обавезе које произилазе из важећих прописа о заштити на раду, запошљавању и условима рада, заштити животне средине и гарантујем да је ималац права интелектуалне својине.

Датум Понуђач

М.П.

_____ Потпис Овлашћено лице понуђача

Напомена:

Уколико понуду подноси група понуђача, Изјава мора бити потписана од стране овлашћеног лица сваког понуђача из групе понуђача и оверена печатом.

XI ОБРАЗАЦ ТРОШКОВА ПРИПРЕМЕ ПОНУДЕ

У складу са чланом 88. став 1. Закона, понуђач _____ [навести назив понуђача], доставља укупан износ и структуру трошкова припремања понуде, како следи у табели:

<i>ВРСТА ТРОШКА</i>	<i>ИЗНОС ТРОШКА У РСД</i>
<i>УКУПАН ИЗНОС ТРОШКОВА ПРИПРЕМАЊА ПОНУДЕ</i>	

Трошкове припреме и подношења понуде сноси искључиво понуђач и не може тражити од наручиоца накнаду трошкова.

Ако је поступак јавне набавке обустављен из разлога који су на страни наручиоца, наручилац је дужан да понуђачу надокнади трошкове израде узорка или модела, ако су израђени у складу са техничким спецификацијама наручиоца и трошкове прибављања средства обезбеђења, под условом да је понуђач тражио накнаду тих трошкова у својој понуди.

Датум

М.П.

Понуђач

Потпис овлашћеног лица понуђача

Напомена: достављање овог обрасца није обавезно

ХП ОБРАЗАЦ ИЗЈАВЕ ПОНУЂАЧА О КАДРОВСКОМ КАПАЦИТЕТУ

Под пуном материјалном и кривичном одговорношћу потврђујемо да испуњавамо услове у погледу кадровског капацитета захтеване конкурсном документацијом за јавну набавку- Набавка мобилијара са уградњом у ЗП “Обреновачки Забран” што подразумева да имамо у радном односу на неодређено или одређено време или ангажоване по уговору о привременим и повременим пословима, минимум 3 лица која ће бити ангажована у приликом извршења предметне набавке и то:

Р.бр	Име и презиме лица	Степен школске спреме	Као доказ прилажем (навести који докази се прилажу):
1.			
2.			
3.			
4.			
5.			
6.			

Уз Образац Изјаве понуђач доставља:

-копија уговора о раду за лица у радном односу на неодређено или одређено или копије уговора о привременим и повременим пословима за сва лица захтевана конкурсном документацијом,

Датум:

М.П.

Понуђач

_____ Потпис овлашћеног лица понуђача

Напомена:

- Уколико понуђачи подносе заједничку понуду, Изјава мора бити потписана и печатом оверава од стране сваког понуђача из групе понуђача, с тим да заједно испуњавају наведени услов да располажу наведеним кадровским капацитетом.
- Уколико је потребно образац се може копирати.

ХП ОБРАЗАЦ ИЗЈАВЕ ПОНУЂАЧА О ТЕХНИЧКОМ КАПАЦИТЕТУ

Под пуном материјалном и кривичном одговорношћу потврђујемо да испуњавамо услове у погледу техничког капацитета захтеване конкурсном документацијом за јавну набавку - Набавка мобилијара са уградњом у ЗП "Обреновачки Забран" што подразумева да располажемо опремом потребном за израду и монтажу опреме, која је предмет јавне набавке и то:

- столарску машину за обраду дрвета (абрихтер или комбиновану столарску машину);
- машину за шмирглање дрвета;
- машину за савијање метала;
- машину за копање рупа у земљи;
- најмање 1 (једно) транспортно возило, за превоз робе, алата, машина и радника и то камион носивости минимум 2 t.

Ред. број	Назив Возила и опреме	Количина	Као доказ прилажем (навести који докази се прилажу):	Регистар. број за возила
1.				
2.				
3.				
4.				
5.				
6.				
7.				

Уз Образац Изјаве понуђач доставља:

- копија потписане и оверене пописне листе за 2014. годину и са обележеним возилом и опремом или копија фактуре о куповини возила или опреме у 2015 години са обележеним возилом или о опремом, или копијама уговора о лизингу или копијама уговора о закупу за возило и опрему захтеване конкурсном документацијом,
- копија важеће саобраћајне дозволе за возило које је захтевано конкурсном документацијом.

Напомена: Наручиоцу доставити копију саобраћајне дозволе која је очитана на читачу за електронска документа.

Датум:

М.П.

Понуђач:

_____ Потпис овлашћеног лица понуђача

Напомена:

Уколико понуђачи подносе заједничку понуду, Изјава мора бити потписана и печатом оверава од стране сваког понуђача из групе понуђача, с тим да заједно испуњава у наведени услов да располажу наведеним техничким капацитетом.

- Уколико је потребно образац се може копирати.

XIV ОБРАЗАЦ ИЗЈАВЕ О ПОСЛОВНОМ КАПАЦИТЕТУ

Под пуном материјалном и кривичном одговорношћу потврђујемо да испуњавамо услове у погледу пословног капацитета захтеване конкурсном документацијом за јавну набавку Партија 1 - Набавка мобилијара са уградњом у ЗП "Обреновачки Забран" да смо у периоду од предходне три године пре објављивања позива за подношење понуда односно од 04.05.2012 до 04.05.2015 године, извршили испоруку са уградњом мобилијара у укупној вредности од минимум 6.000.000,00 динара без ПДВ-а (тражи се вредност испоручених и уграђених добара, а не вредност закљученог уговора) и то :

- Да смо извршили испоруку са уградњом децјег мобилијара у вредности од минимум 2.000.000,00 динара без ПДВ-а (тражи се вредност испоручених и уграђених добара, а не вредност закљученог уговора) и
- Да смо извршили испоруку са уградњом урбаног мобилијара у вредности од минимум 4.000.000,00 динара без ПДВ-а (тражи се вредност испоручених и уграђених добара, а не вредност закљученог уговора) и то:

Ред. бр.	Референтни наручилац	Предмет испоруке са уградњом	Датум завршетка испоруке са уградњом	Вредност испоручених са уграђеним добрима без ПДВ-а
1.				
2.				
3.				
4.				
5.				
6.				
7.				
8.				
9.				
10.				
11.				
12.				
			УКУПНА ВРЕДНОСТ ИСПОРУЧЕНИХ И УГРАЂЕНИИХ ДОБАРА БЕЗ ПДВ-А	

Датум:

М.П.

Понуђач

Потпис овлашћеног лица понуђача

Уз образац доставити:

- потврде о референтним набавкама поглавље XIV-1

Напомена:

- Уколико понуђачи подносе заједничку понуду, Изјава мора бити потписана и печатом оверава од стране сваког понуђача из групе понуђача, с тим да заједно испуњавају наведени услов да располажу наведеним пословним капацитетом.

- Уколико је потребно образац се може копирати.

XIV-1 П О Т В Р Д У О РЕФЕРЕНТИМ НАБАВКАМА

_____ (назив референтног Наручиоца)

_____ (адреса)

Дел.број: _____ од _____ године

У складу са чланом 77. став 2. тачка 2. подтачка 1 Закона о јавним набавкама („Сл.гласник РС“ бр. 124/12) референтни наручилац издаје

П О Т В Р Д У

Да је понуђач

_____ (назив и седиште понуђача)

периоду од предходне три године пре објављивања позива за подношење понуда односно од 04.05.2012 године до 04.05.2015 године, извршио испоруку са уградњом дечјег мобилијара _____ динара без ПДВ-а (тражи се вредност испоручених и уграђених добара, а не вредност закљученог уговора) и то:

Предмет уговора	Број и датум уговора	Датум испоруке са уградњом	Вредност испоруке са уградњом, без ПДВ-а
УКУПНО	_____ динара без ПДВ-а		

ДА је понуђач _____ (назив и седиште понуђача) периоду од предходне три године пре објављивања позива за подношење понуда односно од 04.05.2012 године до 04.05.2015 године, извршио испоруку са уградњом урбаног мобилијара _____ динара без ПДВ-а (тражи се вредност испоручених и уграђених добара, а не вредност закљученог уговора) и то:

Предмет уговора	Број и датум уговора	Датум испоруке са уградњом	Вредност испоруке са уградњом, без ПДВ-а
УКУПНО	_____ динара без ПДВ-а		

Потврда се издаје на захтев _____ (назив и седиште понуђача) ради учествовања у отвореном поступку јавне набавке - Партија 1. Набавка мобилијара са уградњом у ЗП “Обреновачки Забран“ ЈН-ОП 09/2015 и у друге сврхе се не може користити.

**Потпис овлашћеног лица
референтног наручиоца:**

М.П.

Напомене:

- Образац потврде се може копирати.
- Потврда мора бити са оригинал потписом и печатом референтног наручиоца.
- Навести вредности пружених добара а не вредности закључених уговора.

XV МЕНИЧНО ОВЛАШЋЕЊЕ – ПИСМО
за озбиљност понуде

ДУЖНИК: _____
Седиште: _____
Матични број: _____
Порески идентификациони број: _____
Текући рачун: _____
Код банке: _____

ИЗДАЈЕ

МЕНИЧНО ОВЛАШЋЕЊЕ – ПИСМО

- за коришћење бланко сопствене менице -

КОРИСНИКУ (ПОВЕРИОЦУ): Јавно предузеће за заштиту и унапређење животне средине на територији градске општине Обреновац.

Седиште: Краља Александра I 63, Београд

Матични број: 20597011

Порески идентификациони број: 106417395

Текући рачун: 840-788641-35

Предајемо Вам, 1 (једну) бланко, потписану и оверену сопствену меницу, серије број _____ као гаранцију за озбиљност понуде.

Бланко сопствена меница је издата на износ од _____ динара односно 10% без ПДВ-а од вредности дата у понуди бр. _____ од _____.2015 године за јавну набавку у отвореном поступку - **Партија 1. Набавка мобилијара са уградњом у ЗП “Обреновачки Забран“ЈНОП 09/2015.**

Овлашћује се Поверилац, да попуни меницу за наплату и да у своју корист безусловно и неопозиво, без протеста и тошкова, вансудски може извршити наплату са свих рачуна Дужника.

Овлашћујемо банку код које имамо рачун да наплату –плаћање изврши на терет свих наших рачуна, а као и да поднети налог за наплату заведе у редослед чекања у случају да на рачуну уопште нема или нема довољно средстава или због поштовања приоритета у наплати са рачуна.

Дужник се одриче права на повлачење овог овлашћења, на стављање приговора на задужење и на сторнирање по овом основу за наплату.

Меница је важећа и у случају да дође до промене лица овлашћеног за заступање и располагање средствима на текућем рачуну дужника, статусних промена, оснивања нових правних субјеката од стране Дужника.

Рок важења ове менице је _____ дана (*најмање 30 дана*) од дана отварања понуда.

Меницу као средство обезбеђења за озбиљност понуде Поверилац ће активирати уколико дужник након истека рока за подношење понуда повуче, опозове или измени понуду, дужник коме је додељен уговор благовремено не потпише уговор о јавној набавци, дужник коме је додељен уговор не поднесе средство обезбеђења за добро извршење посла у складу са захтевима из конкурсне документације за ЈН-ОП 09/2015.

Меница је потписана од стране овлашћеног лица за заступање _____ (име и презиме) и чији се потпис налази на картону депонованих потписа код наведене банке.

На меницу је стављен печат и потпис издаваоца менице.

Ово овлашћење сачињено је у 2 (два) истоветна примерка, од којих 1 (један) за дужника, а 1 (један) за Поверιοца.

Датум и место издавања овлашћења

М.П

Дужник-издавалац менице

Напомена: Образац меничног овлашћења попуњава, потписује и оверава печатом овлашћено лице и дужан је да исто достави уз понуду, заједно са бланко, потписаном и овереном сопственом меницом, фотокопијом картона депонованих потписа и копијом захтева/потврде за регистрацију менице, овереном од пословне банке Поверιοца.

XVI МЕНИЧНО ОВЛАШЋЕЊЕ – ПИСМО

за добро извршење посла

ДУЖНИК: _____

Седиште: _____

Матични број: _____

Порески идентификациони број: _____

Текући рачун: _____

Код банке: _____

ИЗДАЈЕ

МЕНИЧНО ОВЛАШЋЕЊЕ – ПИСМО

- за коршћење бланко сопствене менице -

КОРИСНИКУ (ПОВЕРИОЦУ): Јавно предузеће за заштиту и унапређење животне средине на територији градске општине Обреновац.

Седиште: Краља Александра I 63, Београд

Матични број: 20597011

Порески идентификациони број: 106417395

Текући рачун: 840-788641-35

Предајемо Вам, 1 (једну) бланко, потписану и оверену сопствену меницу, серије број _____ као гаранцију за добро извршење посла.

Бланко сопствена меница је издата на износ од _____ динара (односно 10% укупне вредности уговора без ПДВ-а) уговора бр. _____ од __. __. 2015 године за јавну набавку у отвореном поступку – Партија 1. Набавка мобилијара са уградњом у ЗП “Обреновачки Забран“ ЈНОП 09/2015.

Овлашћује се Поверилац, да попуни меницу за наплату и да у своју корист безусловно и неопозиво, без протеста и тошкова, вансудски може извршити наплату са свих рачуна Дужника.

Овлашћујемо банку код које имамо рачун да наплату – плаћање изврши на терет свих наших рачуна, а као и да поднети налог за наплату заведе у редослед чекања у случају да на рачуну уопште нема или нема довољно средстава или због поштовања приоритета у уплати са рачуна.

Дужник се одриче права на повлачење овог овлашћења, на стављање приговора на задужење и на сторнирање по овом основу за наплату.

Меница је важећа и у случају да дође до промене лица овлашћеног за заступање и располагање средствима на текућем рачуну дужника, статусних промена, оснивања нових правних субјеката од стране Дужника.

Рок важења ове менице је 10 дана од истека рока за коначно извршење предметних добара.

Наручилац ће уновчити меницу да добро извршење посла уколико понуђач не буде извршавао своје уговорне обавезе у роковима и на начин предвиђен уговором.

Меница је потписана од стране овлашћеног лица за заступање _____ (име и презиме) и чији се потпис налази на картону депонованих потписа код наведене банке.

На меницу је стављен печат и потпис издаваоца менице.

Ово овлашћење сачињено је у 2 (два) истоветна примерка, од којих 1 (један) за дужника, а 1 (један) за Поверιοца.

Датум и место издавања овлашћења

М.П

Дужник-издавалац менице

Напомена: Образац меничног овлашћења попуњава, потписује и оверава печатом овлашћено лице и дужан је да исто достави у тренутку потписивања уговора, заједно са бланко, потписаном и овереном сопственом меницом, фотокопијом картона депонованих потписа и копијом захтева/потврде за регистрацију менице, овереном од пословне банке Поверιοца.

XVII МЕНИЧНО ОВЛАШЋЕЊЕ – ПИСМО
за отклањање грешака у гарантном року

ДУЖНИК: _____
Седиште: _____
Матични број: _____
Порески идентификациони број: _____
Текући рачун: _____
Код банке: _____

ИЗДАЈЕ МЕНИЧНО ОВЛАШЋЕЊЕ – ПИСМО

- за коршћење бланко сопствене менице -

КОРИСНИКУ (ПОВЕРИОЦУ): Јавно предузеће за заштиту и унапређење животне средине на територији градске општине Обреновац.

Седиште: Краља Александра I 63, Београд

Матични број: 20597011

Порески идентификациони број: 106417395

Текући рачун: 840-788641-35

Предајемо Вам, 1 (једну) бланко, потписану и оверену сопствену меницу, серије број _____ као гаранцију за одклањање грешака у гарантном року.

Бланко сопствена меница је издата на износ од _____ динара (односно 10% укупне вредности уговора без ПДВ-а) уговора бр. _____ од __. __. 2015 године за јавну набавку у отвореном поступку – Партија 1 Набавка мобилијара са уградњом у ЗП “Обреновачки Забран“ ЈН-ОП 09/2015.

Овлашћује се Поверилац, да попуни меницу за наплату и да у своју корист безусловно и неопозиво, без протеста и тошкова, вансудски може извршити наплату са свих рачуна Дужника.

Овлашћујемо банку код које имамо рачун да наплату –плаћање изврши на терет свих наших рачуна, а као и да поднети налог за наплату заведе у редослед чекања у случају да на рачуну уопште нема или нема довољно средстава или због поштовања приоритета у наплати са рачуна.

Дужник се одриче права на повлачење овог овлашћења, на стављање приговора на задужење и на сторнирање по овом основу за наплату.

Меница је важећа и у случају да дође до промене лица овлашћеног за заступање и располагање средствима на текуће рачуну дужника, статусних промена, оснивања нових правних субјеката од стране Дужника.

Рок важења ове менице је 10 дана дуже од истека гарантног рока.

Поверилац ће активирати меницу у случају да Дужник не отклони пријављене недостатке у гарантном року, о свом трошку.

Меница је потписана од стране овлашћеног лица за заступање _____ (име и презиме) и чији се потпис налази на картону депонованих потписа код наведене банке.

На меницу је стављен печат и потпис издаваоца менице.

Ово овлашћење сачињено је у 2 (два) истоветна примерка, од којих 1 (један) за дужника, а 1 (један) за Поверιοца.

Датум и место издавања овлашћења _____

М.П

Дужник-издавалац менице _____

НАПОМЕНА: Образац меничног овлашћења попуњава, потписује и оверава печатом овлашћено лице и дужан је да исто достави на дан квалитативне и квантитативне примопредаје предметних радова заједно са бланко, потписаном и овереном сопственом меницом, фотокопијом картона депонованих потписа и копијом захтева за регистрацију менице, овереном од пословне банке Поверιοца.

На основчлана 32. и 61 Закона о јавним набавкама („Сл. гласник РС” бр. 124/2012, удаљем тексту: ЗЈН) и члана 2. Правилника о обавезним елементима конкурсне документације у поступцима јавних набавки и начину доказивања испуњености услова („Сл. гласник РС” бр. 29/2013, 104/2013), Одлуке о покретању поступка јавне набавке ЈН-ОП 09/2015 ,дел.бр.957/15 од 04.05.2015 године, Комисија за јавну набавку образована Решењем директора дел. бр.958/15 од 04.05.2015 године, припремила је:

КОНКУРСНУ ДОКУМЕНТАЦИЈУ
у отвореном поступку за јавну набавку добара
ПАРТИЈА 2.

**НАБАВКА МОБИЛИЈАРА СА УГРАДЊОМ У ЗП “ГРУПА СТАБАЛА ХРАСТА ЛУЖЊАКА –
ЈОЗИЋА КОЛИБА“**

Конкурсна документација садржи:

<i>Поглавље</i>	<i>Назив поглавља</i>
I	Општи подаци о јавној набавци
II	Подаци о предмету јавне набавке
III-а	ТЕХНИЧКА СПЕЦИФИКАЦИЈА (Врста, техничке карактеристике квалитет, количина и особине добара, радова или добара, начин спровођења контроле, и обезбеђење гаранције квалитета, рок извршења, место извршење или испоруке добара, евентуалне додатне услуге и сл.)
IVа	Услови за учешће у поступку јавне набавке из чл. 75. и 76 ЗЈН и упутство како се доказује испуњеност тих услова
Vа	Упутство понуђачима како да сачине понуду
VIа	Образац понуде, образац општи подаци о учесницима у заједничкој понуди-поглавље VI-1а, образац општи подаци о подизвођачу-поглавље VI-2а
VIIа	Образац структуре цена са упутством како да се попуни
VIIIа	Модел уговора
IXа	Образац изјаве о независној понуди
Xа	Образац изјаве о поштовању прописа
XIа	Образац трошкова припреме понуде
XIIа	Образац изјаве о кадровском капацитету
XIIIа	Образац изјаве о техничком капацитету
XIVа	Образац изјаве о пословном капацитету
XIV-1а	Образац потврде о референтним набавкама
XVа	Менично овлашћење за обзирност понуде
XVIа	Менично овлашћење за добро извршење посла
XVIIа	Менично овлашћење за отклањање грешака у гарантном року

Број страна конкурсне документације за јавну набавку у отвореном Партија 2. је од стране 59 до стране 106.

ЧЛАНОВИ КОМИСИЈЕ ЗА ПРЕДМЕТНУ ЈАВНУ НАБАВКУ:

Р. бр.	Име и презиме	Потпис
1.	Милка Томић, дипл. инжењер шумарства за пејзажну архитектуру -стручно лице, члан комисије	
2.	Јелена Туцаковић, дипл инж. шумарства, члан комисије	
3.	Љубина Мартић, дипл.правник, члан комисије	
4.	Јелена Станојевићдипломирани економиста, члан комисије	

I ОПШТИ ПОДАЦИ О ЈАВНОЈ НАБАВЦИ

1.Назив, адреса и интернет страница наручиоца

Назив:Јавно предузеће за заштиту и унапређење животне средине на територији градске општине Обреновац.

Адреса: Краља Александра I 63, Обреновац.

Интернет страница:www.jpzss.org.rs

2.Врста поступка јавне набавке: Предметна јавна набавка се спроводи у отвореном поступку обликоване у (2) две партије, у складу са Законом и подзаконским актима којима се уређују јавне набавке.

3.Предмет јавне набавке (добра)

Предмет јавне набавке је набавка добара -Набавка мобилијара са уградњом у ЗП “Обреновачки Забран” и у ЗП “Група стабала храста лужњака – Јозића колиба”

Партија 2: Набавка мобилијара са уградњом у ЗП „Група стабала храста лужњака – Јозића колиба“ ЈНОП 09/2015.

4. Циљ поступка

Поступак се спроводи ради закључења уговора о предметној јавној набавци.

5.Напомена уколико је у питању резервисана набавка:

У предметном поступку није у питању резервисана набавка.

6.Напомена уколико се спроводи електронска лицитација:

У предметном поступку и јавној набавки не спроводи се електронска лицитација.

7.Контакт (лице или служба)Лице (или служба) за контакт: Љубина Мартић011/8726-038 и 064/8322-409.Е-mail адреса: ljubina.martic@jpzss.org.rs и Милка Томић за техничка питања 064/8322-411.

Контакт искључиво радним данима (понедељак – петак) у радно време Наручиоца од 07:30 до 15:30 часова.

II ПОДАЦИ О ПРЕДМЕТУ ЈАВНЕ НАБАВКЕ

1.Опис Предмета јавне набавке,назив и ознака из општег речника набавке:

Опис предмета набавки: Предмет набавке су добра - Набавка мобилијара са уградњом у ЗП “Обреновачки Забран”и у ЗП “Група стабала храста лужњака – Јозића колиба”

Назив и ознака из општег речника набавке:

Партија 2: Набавка мобилијара са уградњом у ЗП „Група стабала храста лужњака – Јозића колиба“ ЈНОП 09/2015.

34928400- Урбана опрема

2.Опис партије уколико је јавна набавка обликована по партијама и назив и ознака из општег речника набавке:

Предметна јавна набавка је обликована у 2 (две) партије.

Партија 2: Набавка мобилијара са уградњом у ЗП „Група стабала храста лужњака – Јозића колиба“ ЈНОП 09/2015.

34928400- Урбана опрема .

3.Врста, техничке карактеристике (спецификације) и опис добара:

Детаљан опис предмета набавке садржан је у техничкој спецификацији (поглавље Ша), која је саставни део ове конкурсне документације.

III а ТЕХНИЧКА СПЕЦИФИКАЦИЈА (Врста, техничке карактеристике квалитет, количина и особине добара, радова или добара, начин спровођења контроле, и обезбеђење гаранције квалитета, рок извршења, место извршење или испоруке добара, евентуалне додатне услуге и сл.)

Партија 2: Набавка мобилијара са уградњом у ЗП „Група стабала храста лужњака – Јозића колиба“

1) Набавка са уградњом – *СТО СА 2 КЛУПЕ БЕЗ НАСЛОНА (полубалван) – 2ком*

Радна површина стола димензија 2000x800mm, урађена од полубалвана дебљине 140mm, Висина плоче стола је 750mm. Ноге стола су урађене од дрвених гредица димензија 90x200mm, убетонирани 400mm у бетон марке МБ30. Са обе стране стола се постављају две клупе (висине 450mm), седалне греде-полубалвана ширине 220mm, дебљине 140mm дужине 2000mm. Ноге клупа су урађене од дрвених гредица 220x85mm ужљебљене у седалну греду клупа (због крутости!), 200mm од краја у дубину≈70mm (да остане 70mm „меса“). Делови су заштићени полиестарским премазом, премазани заштитном бојом за дрво и лазурин премазом на бази воска (два пута у радионици) и офарбани у **браон боји – палисандер**. Дрвене делове у земљи и 10mm изнад додатно премазати топлим битуменом као заштита од труљења. (у прилогу слика)

2) Набавка са уградњом-*ПЕЧУРКА-НАДСТРЕШНИЦА СА 4 КЛУПЕ БЕЗ НАСЛОНА-1 ком (срчак)*

Печурка-надстрешница (са осмоуглом покривком, пречника ≈3300mm), висине 2900mm, на челичном стубу (Ø140mm). На врху стуба и 890mm од врха, заварено по 8 челичних плочица, димензија 5x52x120mm, под углом од 67⁰ (за рокове плочице накренуте наниже, а за коснике плочице накренуте навише!), за причвршћивање дрвених рогова и косника. На коти 705mm од дна стуба-подлоге, се вари челични прстен димензија ≠5xØ140/Ø300mm, за причвршћивање дасака плоче стола за стуб, („торбан“ завртњевима М8x60mm-8ком.). На доњем крају стуба се вари плоча димензија ≠8x500mm, са косницима ≠8x100x200mm (6ком). Рогови (8ком) су димензија 100x70mm, дужине 1800mm. Косници (8ком) су такође димензија 100x70mm, дужине 1100mm. Рогови и косници са стубом заклапају угао од 67⁰, а између себе угао 46⁰ (допуна до 180⁰). Плоча стола је димензија 1400x1400mm, урађена од даски дебљине 50mm, постављена на 4 ноге од дрвених греда 100x100mm, које обезбеђују висину плоче стола 750mm од подлоге и 400mm се укопавају у земљу (у бетон марке МБ30). (Ноге стола као и ноге клупа су 200mm од краја-унутрашња мера!). Даске плоче стола се за носећу цев (Ø140mm) причвршћују „торбан“ завртњевима М8x60mm за челични прстен ≠4mmxØ140/Ø300, заварен за носећу цев на висини 705mm од подлоге. Клупе су урађене од дрвог масива, (седални део од даске 50x220x1400mm, а ноге димензија 70x220x805mm, с тим да се 400mm укопавају у земљу и бетонирају марком бетона МБ30. Размак клупа од плоче стола је 210mm. По ободу „печурке“ се постављају даске димензија 50x160x≈1200mm (8ком), на челичне профиле L50X50mm, дужине 150mm, који се у пару постављају на рокове, са по два машинска завртња М8x90mm, при дну рога и за које се са по 2 „торбан“ завртња М6x60mm, причвршћују ободне даске дебљине 50x160mm. Остали део површине печурке се подашча бродским подом дебљине 21÷22mm, а преко целе површине се поставља „tegola kapadeze“ у боји по жељи наручиоца (тамно зелена). Анкерни део Печурке чине 6 „анкера“, урађених од светло вученог челика (Ø14mmx 800mm). Дужина обрађеног анкера износи 650mm, на чијем горњем крају је нарезан мавој М14X60mm, а на доњем крају савијена армирачка кука. Анкерни елементи се у прстену „шаблону“ бетонирају 3-4 дана раније (да се бетон стегне!), а потом поставља челични стуб „Печурке“ и стеже наврткама М14mm, са по 2 ком на сваком анкеру! Потом се постављају рогови, косници, ободне даске и бродски под и тегола, за покривач печурке и сто са клупама, око стуба испод покривача печурке. Делови су заштићени полиестарским премазом, премазани заштитном бојом за дрво и лазурин премазом на бази воска (два пута у радионици) и офарбани у **браон боји – палисандер**. Дрвене делове у земљи и 100mm изнад додатно премазати топлим битуменом као заштита од труљења.(у

прилогу слика)

3) Набавка са уградњом - ПАНО ТАБЛА 1 ком

Израдити од обрађеног четинарског дрвета. Конструкција се састоји из два пара дрвених стубова 100/100mm, који су повезани хоризонтално постављеним гредицама 70/70mm. у вертикалној равни између тих гредица постављају се даске дебљине 35mm и укупне висине 800mm. Даске су по обиму заштићене бордуром од „U“ профила. Хоризонтално постављене гредице 70/70mm се засецају на месту преласка између стубова и тако остварују везу која се ојачава обострано постављеним комадима од „L“ профила који се фиксирају шрафовима. У горњој зони стубића су подужне гредице на које се ослањају попречне гредице са роговима кровне конструкције (3ком на дужини паноа). Пано табла је покривена двоводним кровом, покривач је поцинковани лим зелене боје, (дебљине 0,5÷0,8mm), преко бродског пода (дебљине 21-22mm). Стубови су убетонирани у ископ димензија 540x500x600mm, темељне стопе МБ30. Делови су заштићени полиестарским премазом, лазурним премазом на бази воска (два пута у радионици), офарбани у **браон боји – палисандер**. Дрвене делове у земљи и 100mm изнад додатно премазати топлим битуменом или битулитом, као заштита од труљења и црвоточине. Напомена: Дрвену грађу премазати заштитним лазурним премазима два пута. Металне елементе премазати основном бојом два пута као и завршном уљаном бојом (браон) исто два пута. (у прилогу цртеж)

4) Набавка са уградњом - МЕТАЛНЕ КОРПЕ ЗА ОТПАТКЕ-3ком.

Корпа – канта мора бити израђена од челичног поцинкованог лима $d=0,6\div 0,8\text{mm}$ у свему као на цртежу у прилогу. Корпа мора бити цилиндричног облика ($\text{Ø}380 \times 560\text{mm}$), са дном које је фалцовано. Врх корпе мора бити ојачан са рубом који је подврнут напоље, а на обиму 20mm и 90mm од врха изролована два „фалца“ према споља, између којих се причвршћује са унутрашње стране ојачање од плоснатог гвожђа „флаха“ ($3 \times 60 \times 80\text{mm}$) (2ком) а са спољашње стране кружно савијено трака-прстен (димензија $\approx 3 \times 60 \times 1240\text{mm}$), за који се на супротним странама (180°), у претходно избушене рупе $\text{Ø}10\text{mm}$, варе две осовине $\text{Ø}10 \times 80\text{mm}$, са навојем 30mm, на врху за навртку М10mm, ради укрућења и везе са носачима корпе. Прстен, ојачање и корпа се спајају машинским завртњевима М6x15mm (4+4 завртња). Корпа мора бити окретна 360° , ради избацивања отпада и смећа. Корпу обојити основном бојом за цинк - „прајмером“ за поцинковани лим, а потом нитро бојом (зелена). Дно корпе треба избушити са 10 рупа $\text{Ø} 5\text{mm}$, ради одвода воде. Носачи корпе – канте морају бити израђени од поцинкованих кутијастих профила 40x30x3mm, ради труљења и агресивности отпада који се баца у корпу. Носаче корпе офарбати на исти начин као и корпу (**зелена боја**). Носачи корпе – канте се постављају у ископ димензија 600x400x300mm и бетонирају бетоном МБ-30. (у прилогу цртеж)

Рок испоруке и уградње је 30 календарских дана од дана увођења у посао.

Место испоруке и уградње су локације у ЗП „Група стабала храста лужњака – Јозића колиба“ у Великом Пољу (у селу које је удаљено од Обреновца 12 км).

Приликом примопредаје, овлашћени представници Наручиоца и Испоручиоца записнички констатују евентуалне недостатке у погледу квалитета и квантитета испоручене и уграђене предметне опреме.

Ако се након примопредаје покаже неки недостатак који се није могао открити уобичајеним прегледом, Наручилац ће писменим путем обавестити Испоручиоца, без одлагања.

Под квалитативном и квантитативном примопредајом предметних добара подразумева се набавка мобилијара са уградњом из предмета овог уговора у количини и квалитету из усвојене понуде и техничке спецификације.

Наручилац ће испоручиоца увести у посао, најдуже 3 (три) дана од дана обостраног потписивања уговора.

Наручилац ће у писаном облику позвати испоручиоца ради увођења у посао.

Дан увођења у посао биће констатован у грађевинском дневнику.

Гарантни рок за предметну набавку је минимум 2 године.

Време реаговања на позив за отклањање недостатака у гарантном року је 2 (два) дана од пријема позива.

Датум

М.П.

Понуђач,

Потпис овлашћеног лица понуђача

ЗП "ГРУПА СТАБАЛА ХРАСТА ЛУЖЕЊАКА -
"ЈОСИНА КОЛИБА"

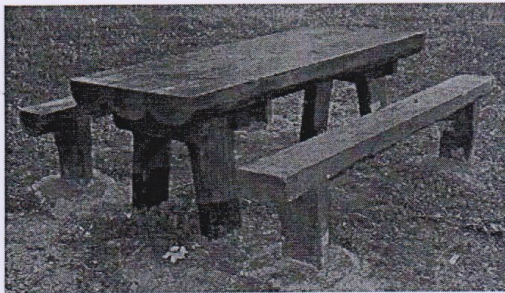

СТО СА 2 КЛУПЕ
БЕЗ НАСЛОЖА
(ПОЛУОБЛИЦЕ)



НАДСТРЕШНИЦА СА 4 КЛУПЕ
БЕЗ НАСЛОЖА
(СМРЧАК, ПЕЧУРКА)

1.

ЗП „ГРУПА СТАБАХА ХРАСТА ЛУЖЊАКА –
ЈОЗИЋА КОЛИБА“



ПЛАН ТАБЛА



МЕТАЛНА КОРПА ЗА ОТПАТКЕ

2.

IV а УСЛОВИ ЗА УЧЕШЋЕ У ПОСТУПКУ ЈАВНЕ НАБАВКЕ ИЗ ЧЛ. 75. И 76. ЗЈН- И УПУТСТВО КАКО СЕ ДОКАЗУЈЕ ИСПУЊЕНОСТ ТИХ УСЛОВА

Партија 2: Набавка мобилијара са уградњом у ЗП „Група стабала храста лужњака – Јозића колиба“

Услови које Понуђач мора да испуни да би могао да учествује у поступку јавне набавке	
Редн број	Обавезни услови
	За учешће у поступку јавне набавке из члана 75. Закона
1.	Да је регистрован код надлежног органа, односно уписан у одговарајући регистар (чл. 75. ст. 1. тач. 1) ЗЈН);
2.	Да он и његов законски заступник није осуђиван за неко од кривичних дела као члан организоване криминалне групе, да није осуђиван за кривична дела против привреде, кривична дела против животне средине, кривично дело примања или давања мита, кривично дело преваре (чл. 75. ст. 1. тач. 2) ЗЈН);
3.	Да му није изречена мера забране обављања делатности, која је на снази у време објављивања позива за подношење понуде(чл. 75. ст. 1. тач. 3) ЗЈН);
4.	Да је измирио доспеле порезе, доприносе и друге јавне дажбине у складу са прописима Републике Србије или стране државе када има седиште на њеној територији (чл. 75. ст. 1. тач. 4) ЗЈН);
5.	Понуђач је дужан да при састављању понуде изричито наведе да је поштовао обавезе које произлазе из важећих прописа о заштити на раду, запошљавању и условима рада, заштити животне средине, као и да гарантује да је ималац права интелектуалне својине(чл. 75. ст. 2. ЗЈН).
	Додатни услови
	За учешће у поступку јавне набавке из члана 76. Закона
1.	Финансијски капацитет
	да понуђач нема дана неликвидности у периоду од 6 месеци пре објављивања позива за подношење понуда на Порталу јавних набавки односно од 04.11.2014. до 04.05.2015.године;
2.	Пословни капацитет
	Да је понуђач у периоду од предходне три године пре објављивања позива за подношење понуда,односно од 04.05.2012 до 04.05.2015 године , извршио испоруку са уградњом мобилијара у вредности од минимум 800.000,00 динара без ПДВ-а (тражи се вредност испоручених и уграђених добара, а не вредност закљученог уговора)
3.	Технички капацитет
	Да понуђач располаже техничким капацитетом, односно да поседује опрему потребну за израду и монтажу добара, која су предмет јавне набавке и то: -столарску машину за обраду дрвета (абрихтер или комбиновану столарску машину); -машину за шмирглање дрвета;

	<ul style="list-style-type: none"> -машину за савијање метала; -машину за копање рупа у земљи; - најмање 1 (једно) транспортно возило, за превоз робе, алата, машина и радника и то камион носивости минимум 2 t .
4.	Кадровски капацитет
	<p>Да понуђач има у радном односу на неодређено или одређено време или ангажоване по уговору о привременим и повременим пословима минимум 3 лица, која ће бити ангажована на извршењу предметне јавне набавке.</p>

Уколико понуђач подноси понуду за подизвођачем, у складу са чланом 80 ЗЈН, подизвођач мора да испуњава обавезне услове из члана 75 став 1 тачка 1) до 4) ЗЈН.

Уколико понуду подноси група понуђача, сваки понуђач из групе понуђача мора да испуни обавезне услове из члана 75 став 1 тачка 1) до 4) ЗЈН а додатне услове испуњавају заједно.

УПУСТВО КАКО СЕ ДОКАЗУЈЕ ИСПУЊЕНОСТ УСЛОВА

Партија 2: Набавка мобилијара са уградњом у ЗП „Група стабала храста лужњака –
Јозића колиба“

Обавезне услове за учешће у поступку предметне јавне набавке, понуђач доказује достављањем следећих доказа:

1.	<p>2) Услов из чл.75 ст.1.тач.1 ЗЈН - Доказ:</p> <ul style="list-style-type: none">- ПРАВНО ЛИЦЕ: Извод из регистра Агенције за привредне регистре, односно извод из регистра надлежног Привредног суда.- ПРЕДУЗЕТНИК: Извод из регистра Агенције за привредне регистре односно извод из одговарајућег регистра
2.	<p>Услов из чл.75 ст.1.тач.2) ЗЈН - Доказ:</p> <p>ПРАВНО ЛИЦЕ:</p> <p>А) Извод из казнене евиденције, односно уверење Основног суда (које обухвата и податке из казнене евиденције за кривична дела која су у надлежности редовног кривичног одељења Вишег суда) на чијем подручју се налази седиште домаћег правног лица, односно седиште предстаништва или огранка страног правног лица да правно лице није осуђивано за кривична дела против привреде, кривична дела против животне средине, кривично дело примања или давања мита, кривично дело преваре.</p> <p>Уколико уверење Основног суда не обухвата податке из казнене евиденције за кривична дела која су надлежности редовног кривичног одељења Вишег суда, потребно је доставити и уверење основног и уверење Вишег суда на чијем подручју се налази седиште домаћег правног лица, односно седиште предстаништва или огранка страног правног лица да правно лице није осуђивано за кривична дела против привреде, кривична дела против животне средине, кривично дело примања или давања мита, кривично дело преваре.</p> <p>Б). Извод из казнене евиденције Посебног одељења за организовани криминал Вишег суда у Београду да правно лице није осуђивано за неко од кривичних дела организованог криминала.</p> <p>В). Извод из казнене евиденције односно уверење надлежне полицијске управе Министарства унутрашњих послова (према месту рођења или месту пребивалишта) да законски заступник није осуђиван за неко од кривичних дела као члан организоване криминалне групе, да није осуђивани за кривична дела против привреде, кривична дела против животне средине, кривично дело примања или давања мита, кривично дело преваре.</p> <p>Уколико понуђач има више законских заступника дужан је да достави доказ за сваког од њих.</p> <p>- ФИЗИЧКО ЛИЦЕ И ПРЕДУЗЕТНИК: Извод из казнене евиденције, односно уверење надлежне полицијске управе Министарства унутрашњих послова да није осуђиван за неко од кривичних дела као члан организоване криминалне групе, да није осуђиван за кривична дела против привреде, кривична дела против животне средине, кривично дело примања или давања мита, кривично дело преваре</p> <p>Докази не могу бити старији од два месеца пре отварања понуда односно не могу бити старији од 03.04.2015 године.</p>
3.	<p>Услов из чл.75 ст.1.тач.3) ЗЈН - Доказ:</p> <p>- ПРАВНО ЛИЦЕ: Потврде привредног и прекршајног суда да му није изречена мера забране обављања делатности, или потврда Агенције за привредне регистре да код овог органа није регистровано, да му је као привредном друштву изречена мера забране обављања делатности, која је на снази у време објављивања позива за</p>

	<p>подношење понуда (04.05.2015 године),</p> <p>- <u>ПРЕДУЗЕТНИК</u>: Потврда прекршајног суда да му није изречена мера забране обављања делатности или потврда Агенције за привредне регистре да код овог органа није регистровано, да му је као привредном субјекту изречена мера забране обављања делатности, која је на снази у време објављивања позива за подношење понуда (04.05.2015 године),</p> <p>- <u>ФИЗИЧКО ЛИЦЕ</u>: Потврда прекршајног суда да му није изречена мера забране обављања одређених послова.</p> <p>Потврде морају бити издате након објављивања позива за подношење понуда на Порталу јавних набавки односно после 04.05.2015 године.</p> <p><u>(Пример садржине потврде: Потврђује се да код овог органа није регистровано да је привредном субјекту изречена мера забране обављања делатности која је на снази у време објављивања позива за подношење понуда, односно на дан 04.05.2015 године);</u></p>
4.	<p>Услов из чл.75 ст.1.тач.4) ЗЈН - Доказ:</p> <p>- <u>ПРАВНО ЛИЦЕ, ПРЕДУЗЕТНИК, ФИЗИЧКО ЛИЦЕ:</u></p> <p><u>Уверење Пореске управе</u> Министарства финансија да је измириодоспеле порезе и доприносе и</p> <p><u>Уверење надлежне управе локалне самоуправе- града/општине</u> да је измирио обавезе по основу изворних локалних јавних прихода</p> <p>Докази не могу бити старији од два месеца пре отварања понуда односно не могу бити старији од 03.04.2015. године.</p>
5.	<p>Понуђач је дужан да при састављању понуде изричито наведе да је поштовао обавезе које произлазе из важећих прописа о заштити на раду, запошљавању и условима рада, заштити животне средине, као и да гарантује да је ималац права интелектуалне својине (чл. 75. ст. 2. Закона).</p>
<p>Додатне услове за учешће у поступку предметне јавне набавке, понуђач доказује достављањем следећих доказа</p>	
1.	<p style="text-align: center;">Финансијски капацитет</p> <p>Потврда Народне банке Србије за период од 04.11.2014. до 04.05.2015. године коју издаје Народне банке Србије -Принудна наплата, Одсек за пријем основа и налога принудне наплате, Крагујевац</p>
2.	<p style="text-align: center;">Пословни капацитет</p> <p>- Образац Изјаве понуђача о пословном капацитету- поглавље XIVа</p> <p>- попуњене, потписане и оверене потврде о референтним набавкама – поглавље XIV-1а</p>

3.	<p style="text-align: center;">Технички капацитет</p> <p>Образац Изјаве понуђача о довољном техничком капацитету – поглавље XIIIa</p> <p>- копија потписане и оверене пописне листе за 2014.годину и са обележеним возилом и опремом или копија фактуре о куповини возила или опреме у 2015 години са обележеним возилом или о опремом, или копијама уговора о лизингу или копијама уговора о закупу за возило и опрему захтеване конкурсном документацијом, -копија важеће саобраћајне дозволе за возило које је захтевано конкурсном документацијом. Напомена: Наручиоцу доставити копију саобраћајне дозволе која је прочитана на читачу за електронска документа.</p>
4.	<p style="text-align: center;">Кадровски капацитет</p>
	<p>- Изјава понуђача о довољном кадровском капацитету –поглављеXIIIa, -копија уговора о раду за лица у радном односу на неодређено или одређено или копије уговора о привременим и повременим пословима за сва лица захтевана конкурсном документацијом.</p>

Уколико понуду подноси група понуђача, понуђач је дужан да за сваког члана групе достави доказе о испуњености услова из члана 75 став 1 тачка 1) до 4) ЗЈН на начин одређен чланом 77 ЗЈН и конкурсном документацијом (упуство како се доказује испуњеност услова тачке 1-4) .

Додатне услове група понуђача испуњавају заједно.

Уколико понуђач подноси понуду са подизвођачем понуђач је дужан да за подизвођача достави доказе да испуњава услове из члана 75 став 1 тачка 1) до 4) ЗЈН на начин одређен чланом 77 ЗЈН и конкурсном документацијом (упуство како се доказује испуњеност услова тачке 1-4). Додатне услове испуњава понуђач без обзира на ангажовање подизвођача.

Наведене докази о испуњености услова понуђач може доставити у неоввереним копијама, а наручилац може пре доношења одлуке о додели уговора да тражи од понуђача, чија је понуда на основу извештаја за јавну набавку оцењена као најповољнија да достави на увид оригинал или оверену копију свих или појединих доказа.

Ако понуђач у остављеном, примереном року који не може бити краћи од 5 дана не достави на увид оригинал или оверену копију тражених доказа, наручилац ће његову понуду одбити као неприхватљиву.

Понуђач који је уписан у регистар понуђача који води Агенција за привредне регистре сагласно чланом 78. став 5. ЗЈН није дужан да приликом подношења понуда доказује испуњеност обавезних услова из члана 75.ст.1тач. 1до 4)ЗЈН.

Понуђач има обавезу да у понуди у обрасцу понуде- поглавље VIa у колони “Понуђач је уписан у регистар понуђача који се води код Агенције за привредне регистре” заокружи “Да” уколико је уписан у Регистар понуђача и уколико на тај начин жели да докаже испуњеност услова из члана 75.ст.1тач. 1до 4)ЗЈН.

Наручилац неће одбити понуду као неприхватљиву, уколико не садржи доказ одређен конкурсном документацијом, ако понуђач наведе у понуди интернет страницу на којој су подаци који су тражени у оквиру услова јавно доступни.

Ако се у држави у којој понуђач има седиште не издају тражени докази, понуђач може, уместо доказа, приложити своју писану изјаву, дату под кривичном и материјалном одговорношћу оверену пред судским или управним органом, јавним бележником или другим надлежним органом те државе.

Ако понуђач има седиште у другој држави, наручилац може да провери да ли су документи којима понуђач доказује испуњеност тражених услова издати од стране надлежних органа те државе.

Понуђач је дужан да без одлагања писмено обавести наручиоца о било којој промени у вези са испуњеношћу услова из поступка јавне набавке, која наступи до доношења одлуке, односно закључења уговора, односно током важења уговора о јавној набавци и да је документује на прописани начин.

Испуњеност услова из члана 75. став 2. Закона доказује се потписаном и овереном Изјавом понуђача (Образац изјаве, дат је у поглављу Ха) да је при састављању понуде поштовао обавезе који произилазе из важећих прописа о заштити на раду, запошљавању и условима рада, заштити животне средине и гарантујем да је ималац права интелектуалне својине.

Va УПУТСТВО ПОНУЂАЧИМА КАКО ДА САЧИНЕ ПОНУДУ

**Партија 2: Набавка мобилијара са уградњом у ЗП „Група стабала храста лужњака –
Јозића колиба“**

Упутство понуђачима како да сачине понуду садржи податке о захтевима Јавног предузећа за заштиту и унапређење животне средине на територији градске општине Обреновац погледу садржине понуде, као и услове под којима се спроводи поступак јавне набавке.

1. ПОДАЦИ О ЈЕЗИКУ НА КОЈЕМ ПОНУДА МОРА ДА БУДЕ САСТАВЉЕНА

Понуда мора бити сачињена на српском језику.

2. ДЕФИНИСАЊЕ ПОСЕБНИХ ЗАХТЕВА, УКОЛИКО ИСТИ ПОСТОЈЕ, У ПОГЛЕДУ НАЧИНА НА КОЈИ ПОНУДА МОРА БИТИ САЧИЊЕНА, А ПОСЕБНО У ПОГЛЕДУ НАЧИНА ПОПУЊАВАЊА ОБРАЗАЦА ДАТИХ У КОНКУРСНОЈ ДОКУМЕНТАЦИЈИ, ОДНОСНО ПОДАТАКА КОЈИ МОРАЈУ БИТИ ЊИХОВ САСТАВНИ ДЕО:

Понуђач понуду подноси непосредно или путем поште у затвореној коверти или кутији (затвореној на начин да се приликом отварања понуда може са сигурношћу утврдити да се први пут отварају) **за сваку партију посебно са јасним знацима на коју се партију понуда односи.**

Понуђач је дужан да на полеђини коверте наведе: назив, адресу понуђача.

У случају да понуду подноси група понуђача, на коверти је потребно назначити да се ради о групи понуђача и навести називе и адресу свих учесника у заједничкој понуди.

Понуду доставити на адресу наручиоца:

Јавно предузеће за заштиту и унапређење животне средине на територији градске општине Обреновац Краља Александра I 63, Обреновац (објекат дома културе-први спрат, канцеларија број 1.) са знаком: „Понуда за јавну набавку добара – Партија број _____ - назив партије _____“ **ЈН-ОП 09/2015, -НЕ ОТВАРАТИ“**

Рок за достављање понуда је 03.06.2015 године до 09,30 часова.

Понуда се сматра благовременом уколико је примљена од стране наручиоца у року за подношење понуда, тј најкасније до **03.06.2015. године до 09,30 часова.**

Понуда коју Наручилац није примио у року одређеном за подношење понуда, односно која је примљена по истеку дана и сата до којег се могу понуде подносити, сматраће се неблагоприятном и биће враћена по окончању поступка отварања понуда, неотворену, са знаком да је поднета неблагоприятно.

Наручилац ће, по пријему одређене понуде, на коверти односно кутији у којој се понуда налази обележити време њеног пријема, евиденциони број и датум понуде према редоследу приспећа. Уколико је понуда достављена непосредно наручилац ће понуђачу предати потврду пријема понуде. У потврди о пријему наручилац ће навести датум и сат пријема понуде.

Јавно отварање понуда одржаће се 03.06.2015 године у 10,00 часова на адреси Јавног предузећа за заштиту и унапређење животне средине на територији градске општине Обреновац Краља Александра I 63. Обреновац (објекат дома културе - први спрат, канцеларија број 1.).

Овлашћени представници понуђача који присуствују јавном отварању понуда подносе пуномоћје пре почетка јавног отварања понуда комисији наручиоца.

Понуда се саставља тако што понуђач уписује тражене податке у Обрасце дате у конкурсној документацији и уз исте прилаже сву тражену документацију и све доказе тражене конкурсном документацијом.

Обрасце понуђачи треба да попуне читко, како би могла да се утврди стварна садржина понуде, а овлашћено лице понуђача исте потписује и оверава печатом. Понуда мора бити јасна и недвосмислена.

Уколико је неопходно да понуђач исправи грешке које је направио приликом састављања понуде и попуњавања образаца из конкурсне документације, дужан је да поред такве исправке стави потпис особе која је потписала образац и печат понуђача.

Приликом израде понуде понуђач не сме мењати и надопуњавати текст конкурсне документације.

Обавезна садржина понуде:

Партија 2: Набавка мобилијара са уградњом у ЗП „Група стабала хроста лужњака – Јозића колиба“

Ако понуђач подноси понуду самостално доставља следећу документацију	
1.	Доказе о испуњености услова за учешће у јавној набавци из члана 75 и члана 76 ЗЈН-а наведене у делу конкурсне документације : ” услови за учешће у поступку јавне набавке из члана 75 и 76 ЗЈН-а и Упуство како се доказује испуњеност тих услова”- поглавље IVа
2.	Потписана и оверена печатом ТЕХНИЧКА СПЕЦИФИКАЦИЈА (Врста, техничке карактеристике квалитет, количина и особине добара, радова или добара, начин спровођења контроле, и обезбеђење гаранције квалитета, рок извршења, место извршење или испоруке добара, евентуалне додатне услуге и сл.) - поглавље IIIа
3.	Образац понуде попуњен, печатом оверен и потписан- поглавље VIа
4.	Образац структуре цене са упуством како да се попуни попуњен потписан и оверен печатом - поглавље VIIа,
5.	Попуњен, потписан и оверен печатом Модел уговора- поглавље VIIIа
6.	Попуњена потписана и оверена печатом Изјава о независној понуди-поглавље IXа,
7.	Попуњена потписана и оверена печатом Изјава о поштовању прописа- поглавље Xа,
8.	Образац трошкова припремања и подношења понуде * Само ако понуђач има трошкове наведене у обрасцу и ако тражи њихову надокнаду (Поглавље XIа).
9.	Попуњен потписан и оверен печатом Образац Изјаве о кадровском капацитету-поглавље XII а,
10.	Попуњен потписан и оверен печатом Образац Изјаве о техничком капацитету-поглавље XIII а,
11.	Попуњен потписан и оверен печатом Образац Изјаве о пословном капацитету-поглавље XIVа и Образац потврде референтних набавки XIV-1а
12.	Бланко сопствену меницу оверену печатом и потписану од стране лица овлашћеног за заступање са попуњеним и овереним меничним овлашћењем-писмо са назначеним износом од 10% од укупне вредности понуде без ПДВ-а као гаранција за озбиљност понуде. Уз меницу доставити копију картона депоновних потписа који је издат од стране пословне банке коју понуђач наводи у меничном овлашћењу-писму. Меница мора бити регистрована у Регистру меница Народне банке Србије, а као доказ уз меницу доставља копију захтева/потврде за регистрацију менице, овереног од пословне банке понуђача. Напомена: Образац меничног овлашћења се налази у поглављу XVа

Ако понуђач подноси понуду са подизвођачем доставља следећу документацију	
1.	Доказе о испуњености услова за учешће у јавној набавци из члана 75 и члана 76 ЗЈН-а наведене у делу конкурсне документације : ” услови за учешће у поступку јавне набавке из члана 75 и 76 ЗЈН-а и упуство како се доказује испуњеност тих услова”- поглавље IVа
2.	Потписан и оверен печатом ТЕХНИЧКА СПЕЦИФИКАЦИЈА (Врста, техничке карактеристике квалитет, количина и особине добара, радова или добара, начин спровођења контроле, и обезбеђење гаранције квалитета, рок извршења, место извршење или испоруке добара, евентуалне додатне услуге и сл.)- поглавље IIIа
3.	Образац понуде попуњен, печатом оверен и потписан- поглавље VIа, и образац општи подаци о подизвођачу- поглавље VI-2а
4.	Образац структуре цене са упуством како да се попуни попуњен потписан и оверен печатом - поглавље VIIа,
5.	Попуњен, потписан и оверен печатом Модел уговора- поглавље VIIIа
6.	Попуњена потписана и оверена печатом Изјава о независној понуди-поглавље IXа,
7.	Попуњена потписана и оверена печатом Изјава о поштовању прописа- поглавље Xа,
8.	Образац трошкова припремања и подношења понуде * Само ако понуђач има трошкове наведене у обрасцу и ако тражи њихову надокнаду (Поглавље XIа).
9.	Попуњен потписан и оверен печатом Образац Изјаве о кадровском капацитету- поглавље XIIа,
10.	Попуњен потписан и оверен печатом Образац Изјаве о техничком капацитету-поглавље XIIIа,
11.	Попуњен потписан и оверен печатом Образац Изјаве о пословном капацитету- поглавље XIVа и Образац потврде референтних набавки XIV-1а
12.	Бланко сопствену меницу оверену печатом и потписану од стране лица овлашћеног за заступање са попуњеним и овереним меничним овлашћењем-писмо са назначеним износом од 10% од укупне вредности понуде без ПДВ-а као гаранција за озбиљност понуде. Уз меницу доставити копију картона депоновних потписа који је издат од стране пословне банке коју понуђач наводи у меничном овлашћењу-писму. Меница мора бити регистрована у Регистру меница Народне банке Србије , уз меницу доставља копију захтева/потврде за регистрацију менице, овереног од пословне банке понуђача. Напомена: Образац меничног овлашћења се налази у поглавља XVа
Ако понуду подноси група понуђача-заједничка понуда доставља следећу документацију	
1.	Доказе о испуњености услова за учешће у јавној набавци из члана 75 и члана 76 ЗЈН-а наведене у делу конкурсне документације : ” услови за учешће у поступку јавне набавке из члана 75 и 76 ЗЈН-а и упуство како се доказује испуњеност тих услова”- поглавље IVа
2.	Потписан и оверен печатом ТЕХНИЧКА СПЕЦИФИКАЦИЈА (Врста, техничке карактеристике квалитет, количина и особине добара, радова или добара, начин спровођења контроле, и обезбеђење гаранције квалитета, рок извршења, место извршење или испоруке добара, евентуалне додатне услуге и сл.)- поглавље IIIа

3.	Образац понуде попуњен, печатом оверен и потписан- поглавље VIа, образац општи подаци о учесницима у заједничкој понуди- поглавље VI-1а
4.	Образац структуре цене са упуством како да се попуни попуњен потписан и оверен печатом - поглавље VII а,
5.	Попуњен, потписан и оверен печатом Модел уговора- поглавље VIIIа
6.	Попуњена потписана и оверена печатом Изјава о независној понуди-поглавље IXа,
7.	Попуњена потписана и оверена печатом Изјава о поштовању прописа- поглавље Xа,
8.	Образац трошкова припремања и подношења понуде * Само ако понуђач има трошкове наведене у обрасцу и ако тражи њихову надокнаду (Поглавље XIа).
9.	Попуњен потписан и оверенпечатом Образац Изјаве о кадровском капацитету-поглавље XIIа,
10.	Попуњен потписан и оверенпечатом Образац Изјаве о техничком капацитету-поглавље XIIIа,
11.	Попуњен потписан и оверенпечатом Образац Изјаве о пословном капацитету-поглавље XIVа и Образац потврде референтних набавки XIV-1а
12.	Бланко сопствену меницу оверену печатом и потписану од стране лица овлашћеног за заступање са попуњеним и овереним меничним овлашћењем-писмо са назначеним износом од 10% од укупне вредности понуде без ПДВ-а као гаранција за озбиљност понуде. Уз меницу доставити копију картона депоновних потписа који је издат од стране пословне банке коју понуђач наводи у меничном овлашћењу-писму. Меница мора бити регистрована у Регистру меница Народне банке Србије, уз меницу доставља копију захтева/потврде за регистрацију менице, овереног од пословне банке понуђача. Напомена: Образац меничног овлашћења се налази у поглавља XVа
13.	Споразум који обавезно садржи делове прецизно наведене у тачки 8 овог упуства

Трошкове припремања и подношења понуде сноси искључиво понуђач и не може од наручиоца тражити надокнаду, осим за трошкове предвиђене у обрасцу трошкова припреме понуде-Поглавље XI а.

Уколико понуђачи подносе заједничку понуду, група понуђача се може одредити да обрасце из конкурсне документације потписују и печатом оверавају сви понуђачи из групе понуђача или група може да одреди једног понуђача из групе понуђача који ће попунити, потписати и печатом оверити обрасце из конкурсне документације изузев образаца који подразумевају давање изјаве под материјалном и кривичном одговорношћу: Изјаве из поглавља IXа, Xа, XIIа, XIIIа и XIVа које морају бити потписане и оверене печатом од стране овлашћеног лица сваког понуђача из групе понуђача.

У случају да се понуђачи одреде да један понуђач из групе понуђача потписује и оверава обрасце дате у конкурсној документацији изузев Изјаве из поглавља IXа, Xа, XIIа, XIIIа и XIVа наведено треба дефинисати споразумом којим се понуђачи из групе међусобно и према наручиоцу обавезују на извршење јавне набавке.

3. ПАРТИЈЕ

Предметна јавна набавка је обликована у 2 (две) партије.

Понуђач може да поднесе понуду за једну или више партија.

У случају да понуђач подноси понуду за обе партије, оне морају бити поднете тако да се могу оцењивати за сваку партију посебно.

Понуда мора да обухвати најмање једну целокупну партију. У случају да понудом нису обухваћене све ставке тј. сви тражени елементи једне партије, понуда се одбија као неприхватљива.

Свака партије је предмет посебног уговора.

Понуђач је дужан да у понуди наведе да ли понуда односи на целокупну набавку или само на одређену партију.

4. ВАРИЈАНТЕ ПОНУДЕ

Није дозвољено подношење понуде са варијантама.

5. НАЧИН ИЗМЕНЕ, ДОПУНЕ И ОПОЗИВ ПОНУДЕ У СМISЛУ ЧЛАНА 87.СТАВ6 ЗЈН

У року за подношење понуде понуђач може да измени, допуни или опозове своју понуду, на исти начин на који је поднео и саму понуду - непосредно или путем поште у затвореној коверти или кутији.

Понуђач је дужан да јасно назначи који део пунуде мења односно која документа накнадно доставља.

Измену, допуну или опозив понуде треба доставити на адресу: Јавно предузеће за заштиту и унапређење животне средине на територији градске општине Обреновац, Краља Александра I 63, Обреновац (објекат дома културе- први спрат, канцеларија број 1.) са знаком:

„Измена понуде за јавну набавку добара- Партија 2: Набавка мобилијара са уградњом у ЗП „Група стабала храста лужњака – Јозића колиба“” ЈН –ОП 09/2015 НЕ ОТВАРАТИ“

или „Допуна понуде за јавну набавку добара – Партија 2: Набавка мобилијара са уградњом у ЗП „Група стабала храста лужњака – Јозића колиба“ ЈН –ОП 09/2015 НЕ ОТВАРАТИ

или „Опозив понуде за јавну набавку добара Партија 2: Набавка мобилијара са уградњом у ЗП „Група стабала храста лужњака – Јозића колиба“ ЈН –ОП 09/2015 НЕ ОТВАРАТИ

„Измена и допуна понуде за јавну набавку добара - Партија 2: Набавка мобилијара са уградњом у ЗП „Група стабала храста лужњака – Јозића колиба“ ЈН –ОП 09/2015 НЕ ОТВАРАТИ

На полеђини коверте или на кутији навести назив и адресу понуђача.

У случају да понуду подноси група понуђача, на коверти је потребно назначити да се ради о групи понуђача и навести назив и адресу свих учесника у заједничкој понуди.

По истеку рока за подношење понуда понуђач не може да повуче нити да мења своју понуду.

6. УЧЕСТВОВАЊЕ У ЗАЈЕДНИЧКОЈ ПОНУДИ ИЛИ КАО ПОДИЗВОЂАЧ

Понуђач може да поднесе само једну понуду.

Понуђач који је самостално поднео понуду не може истовремено да учествује у заједничкој понуди или као подизвођач, нити исто лице може учествовати у више заједничких понуда. У супротном, такве понуде ће бити одбијене.

У Обрасцу понуде (поглавље VIа) понуђач наводи на који начин подноси понуду, односно да ли подноси самостално, или као заједничку понуду, или подноси понуду са подизвођачем.

Наручилац ће одбити све понуде које су поднете супротно забрани из предходног става и то у складу са чланом 87 став 4 ЗЈН.

7. УЧЕШЋЕ ПОДИЗВОЂАЧА

Уколико понуђач подноси понуду са подизвођачем, дужан је да у понуди наведе да ће извршење набавке делимично поверити подизвођачу, проценат укупне вредности набавке који ће поверити подизвођачу, као и део предмета набавке који ће извршити преко подизвођача.

Процент укупне вредности набавке који ће понуђач поверити подизвођачу не може бити већи од 50% .

Ако понуђач у понуди наведе ће делимично извршење набавке поверити подизвођачу, дужан је да у обрасцу понуде наведе назив подизвођача, а уколико уговор између наручиоца и понуђача буде закључен, тај подизвођач ће бити наведен у уговору.

Понуђач је дужан да наручиоцу, на његов захтев, омогући приступ код подизвођача ради утврђивања испуњености услова.

Понуђач је дужан да за подизвођаче достави доказе о испуњености обавезних услова из члана 75. став 1. тач 1) до 4) ЗЈН, а доказ о испуњености услова из члана 75. став 1. тачка 5) овог закона за део набавке који ће извршити преко подизвођача.

Ако је за извршење дела јавне набавке чија вредност не прелази 10% укупне вредности јавне набавке потребно испунити обавезан услов из члана 75. став 1. тачка 5) ЗЈН понуђач може доказати испуњеност тог услова преко подизвођача којем је поверио извршење тог дела набавке.

Понуђач, односно добављач у потпуности одговара наручиоцу за извршење обавеза из поступка јавне набавке, односно за извршење уговорних обавеза, без обзира на број подизвођача.

Наручилац може на захтев подизвођача и где природа предмета набавке то дозвољава пренети доспела потраживања директно подизвођачу, за део набавке којасе извршава преко тог подизвођача. У том случају наручилац је дужан да омогући добављачу да приговори уколико потраживање није доспело.

Добављач не може ангажовати као подизвођача лице које није навео у понуди, у супротном наручилац ће реализовати средство обезбеђења и раскинути уговор, осим ако би раскидом уговора наручилац претрпео знатну штету.

Добављач може ангажовати као подизвођача лице које није навео у понуди, ако је на страни подизвођача након подношења понуде настала трајнија неспособност плаћања, ако то лице испуњава све услове одређене за подизвођача и уколико добије претходну сагласност наручиоца

8. ПОДНОШЕЊЕ ЗАЈЕДНИЧКЕ ПОНУДЕ

Понуду може поднети група понуђача.

Сваки понуђач из групе понуђача мора да испуни обавезне услове из члана 75. став 1. тач. 1) до 4) овог закона, а додатне услове испуњавају заједно.

Услов из члана 75. став 1. тачка 5) овог закона дужан је да испуни понуђач из групе понуђача којем је поверено извршење дела набавке за који је неопходна испуњеност тог услова.

Уколико понуду подноси група понуђача **саставни део заједничке понуде мора да буде споразум** којим се понуђачи из групе међусобно и према наручиоцу обавезују на извршење јавне набавке, а који обавезно садржи податке из члана 81.ст.4 тач.1)доб) ЗЈН и то податке о:

- 1) члану групе који ће бити носилац посла, односно који ће поднети понуду и који ће заступати групу понуђача пред наручиоцем;**
- 2) понуђачу који ће у име групе понуђача потписати уговор;**
- 3) понуђачу који ће у име групе понуђача дати тражено средство обезбеђења;**
- 4) понуђачу који ће издати рачун;**
- 5) рачуну на који ће бити извршено плаћање;**
- 6) обавезама сваког од понуђача из групе понуђача за извршење уговора.**

Споразумом се уређује и питање ко потписује обрасце из Конкурсне документације.

Понуђачи који подnose заједничку понуду одговарају неограничено солодарно према наручиоцу

Задруга може поднети понуду самостално у своје име а за рачун задругараили заједничку понуду у име задругара.

Ако задруга подноси понуду у своје име за обавезе из поступка јавне набавке и уговора о јавној набавци одговара задруга и задругари у складу са законом.

Ако задруга подноси заједничку понуду у име задругара за обавезе из поступка јавне набавке и уговора о јавној набавци неограничено солидарно одговарају задругари.

9. ОСТАЛИ ЗАХТЕВИ НАРУЧИОЦА ОД КОЈИХ ЗАВИСИ ПРИХВАТЉИВОСТ ПОНУДЕ

9.1 ЗАХТЕВИ У ПОГЛЕДУ НАЧИН И РОК ПЛАЋАЊА

Начин плаћања: вирмански, на рачун понуђача.

Рок плаћања: У року од 15 дана од дана испоруке и уградње предметне опреме верификоване записником о примопредаји, потписаног грађевинског дневника и потписане грађевинске књиге, од стране овлашћених представника уговорних страна и испостављања рачуна.

9.2. ЗАХТЕВ У ПОГЛЕДУ РОКА ВАЖЕЊА ПОНУДЕ

Рок важења понуде не може бити краћи од 30 дана од дана отварања понуда.

У случају истека рока важења понуде, наручилац је дужан да у писаном облику затражи од понуђача продужење рока важења понуде.

Понуђач који прихвати захтев за продужење рока важења понуде не може мењати понуду.

9.3. ЗАХТЕВ У ПОГЛЕДУ ГАРАНТНОГ РОКА

Гарантни рок за испоручена и уграђена предметна добра износи минимум 2 године рачунајући од дана записнички верификоване квалитативне и квантитативне примопредаје предметне опреме.

9.4 ЗАХТЕВИ У ПОГЛЕДУ ВРЕМЕНА ВАЖЕЊА УГОВОРА

У року од **30** календарских дана од дана увођења у посао испоручиоца.

10. НАЧИН ОЗНАЧАВАЊА ПОВЕРЉИВИХ ПОДАТАКА

Свака страница понуде која садржи податке који су поверљиви за понуђача треба у горњем десном углу да садржи ознаку „ПОВЕРЉИВО” у складу са чланом 14. ЗЈН-а.

Неће се сматрати поверљивим докази о испуњености обавезних услова, цена и други подаци из понуде који су од значаја за примену критеријума и рангирање понуде.

Наручилац је дужан да чува као поверљиве све податке о понуђачима садржане у понуди који су посебним прописом утврђени као поверљиви и које је као такве понуђач означио у понуди.

Наручилац ће одбити да да информацију која би значила повреду поверљивости података добијених у понуди.

Наручилац ће чувати као пословну тајну имена заинтересованих лица, понуђача и податке о поднетим понудама до отварања понуда.

11. ЦЕНА, ВАЛУТА И НАЧИН НА КОЈИ МОРА БИТИ НАВЕДЕНА И ИЗРАЖЕНА ЦЕНА У ПОНУДИ

Цена мора бити исказана у динарима, са и без пореза на додату вредност, са урачунатим свим трошковима које понуђач има у реализацији предметне јавне набавке, с тим што ће се за оцену понуде узимати у обзир цена без пореза на додату вредност.

У укупну цену предмета јавне набавке морају бити урачунати сви трошкови понуђача. Додатни трошкови неће бити признати.

Јединичне цена мора бити фиксна до завршетка пружања предметне јавне набавке.

Ако је у понуди исказана неуобичајено ниска цена, Наручилац ће поступити у складу са чл. 92. ЗЈ

12. ПОДАЦИ О НАДЛЕЖНИМ ОРГАНИМА ГДЕ СЕ МОГУ БЛАГОВРЕМЕНО ДОБИТИ ИСПРАВНИ ПОДАЦИ О ПОРЕСКИМ ОБАВЕЗАМА, ЗАШТИТИ ЖИВОТНЕ СРЕДИНЕ, ЗАШТИТИ ПРИ ЗАПОШЉАВАЊУ, УСЛОВИМА РАДА И СЛ. А КОЈИ СУ ВЕЗАНИ ЗА ИЗВРШЕЊЕ УГОВОРА О ЈАВНОЈ НАБАВЦИ У СЛУЧАЈУ ЈАВНИХ НАБАВКИ КОД КОЈИХ ЈЕ ПОЗИВ ЗА ПОДНОШЕЊЕ ПОНУДЕ ОБЈАВЉЕН НА СТРАНОМ ЈЕЗИКУ

У предметној набавци позив за подношење понуда се не обављује на страном језику у смислу става 4.члана 57.ЗЈН.

13. ОБАВЕЗНА СРЕДСТВА ОБЕЗБЕЂЕЊА ИСПУЊЕЊА ОБАВЕЗА ПОНУЂАЧА

Средство финансијског обезбеђења за озбиљност понуде

Понуђач је дужан да **уз понуду** достави бланко сопствену меницу оверену печатом и потисану од стране лица овлашћеног за заступање са попуњеним и овереним меничним овлашћењем-писмо са назначеним износом од 10% од укупне вредности понуде без ПДВ-а као гаранција за озбиљност понуде. Уз меницу доставити копију картона депоновних потписа који је издат од стране пословне банке коју понуђач наводи у меничном овлашћењу-писму. Меница мора важити најмање колико и рок важења понуде.

Наручилац ће уновчити меницу дату уз понуду уколико: понуђач након истека рока за подношење понуда повуче, опозове или измени понуду; понуђач коме је додељен уговор благовремено не потпише уговор о јавној набавци; понуђач коме је додељен уговор не поднесе средство обезбеђења за добро извршење посла у складу са захтевима из конкурсне документације.

Наручилац ће вратити менице понуђачима са којима није закључен уговор, одмах по закључењу уговора са изабраним понуђачем.

Меница мора бити регистрована у Регистру меница Народне банке Србије у складу са одлуком о ближим условима, садржини и начину вођења регистра меница и овлашћења („Сл. гласник РС” бр. 56/2011) а као доказ изабрани понуђач уз меницу доставља копију захтева/потврде за регистрацију менице, овереног од пословне банке понуђача.

Уколико понуђач не достави меницу, менично овлашћење, картон депонованих потписа понуда ће бити одбијена као неприхватљива.

Средство финансијског обезбеђења за добро извршење посла

Изабрани понуђач је дужан да **приликом потписивања уговора Наручиоцу** достави бланко сопствену меницу оверену печатом и потисану од стране лица овлашћеног за заступање са попуњеним и овереним меничним овлашћењем- писмо са назначеним износом од 10% од укупне вредности уговора без ПДВ-а као гаранција за добро извршење посла и евентуално плаћање уговорне казне. Уз меницу доставити копију картона депоновних потписа који је издат од стране пословне банке коју Пружаоца услуге наводи у меничном овлашћењу. Рок важења менице је 10 дана дуже од истека рока за пружање предметних добара. Меница мора бити регистрована у Регистру меница Народне банке Србије у складу са одлуком о ближим условима, садржини и начину вођења регистра меница и овлашћења („Сл. гласник РС” бр. 56/2011) а као доказ изабрани понуђач уз меницу доставља копију захтева/потврде за регистрацију менице, овереног од пословне банке понуђача.

Уколико понуђач не достави меницу, менично овлашћење, картон депонованих потписа понуда ће бити одбијена као неприхватљива.

Наручилац ће уновчити меницу да добро извршење посла уколико понуђач не буде извршавао своје уговорне обавезе у роковима и на начин предвиђен уговором.

Средство финансијског обезбеђења за отклањање грешака у гарантном року

Испоручилац је дужан дана дан примопредаје предметног добра преда Наручиоцу бланко сопствену меницу оверену печатом и потисану од стране лица овлашћеног за заступање са попуњеним и овереним меничним овлашћењем- писмо са назначеним износом од 10% од укупне вредности уговора без ПДВ-а као гаранција за отклањање недостатака у гарантном року. Уз меницу доставити копију картона депоновних потписа који је издат од стране пословне банке коју Испоручиоца наводи у меничном овлашћењу. Рок важења менице је 10 дана дуже од истека гарантног рока.

Меница мора бити регистрована у Регистру меница Народне банке Србије у складу са одлуком о ближим условима, садржини и начину вођења регистра меница и овлашћења („Сл. гласник РС” бр. 56/2011) а као доказ Испоручилац уз меницу доставља копију захтева за регистрацију менице, овереног од пословне банке Испоручиоца.

Уколико Испоручилац не достави меницу, менично овлашћење, картон депонованих потписа понуда ће бити одбијена као неприхватљива.

У случају подношења заједничке понуде, средство обезбеђења доставља понуђач који је у

Споразуму одређен као понуђач који ће у име групе понуђача дати средство обезбеђења.

14. НЕГАТИВНЕ РЕФЕРЕНЦЕ

Наручилац ће одбити понуду уколико поседује доказ да је понуђач у претходне три године у поступку јавне набавке:

- 5) поступао супротно забрани из чл. 23. и 25. Закона о јавним набавкама;
- 6) учинио повреду конкуренције;
- 7) доставио неистините податке у понуди или без оправданих разлога одбио да закључи уговор о јавној набавци, након што му је уговор додељен;
- 8) одбио да достави доказе и средства обезбеђења на шта се у понуди обавезао.

Наручилац ће одбити понуду уколико поседује доказ који потврђује да понуђач није испуњавао своје обавезе по раније закљученим уговорима о јавним набавкама који су се односили на исти предмет набавке, за период од претходне три године.

Доказ су:

- 8) правоснажна судска одлука или коначна одлука другог надлежног органа;
- 9) исправа о реализованом средству обезбеђења испуњења обавеза у поступку јавне набавке или испуњења уговорних обавеза;
- 10) исправа о наплаћеној уговорној казни;
- 11) рекламације потрошача, односно корисника, ако нису отклоњене у уговореном року;
- 12) извештај надзорног органа о изведеним радовима који нису у складу са пројектом, односно уговором;
- 13) изјава о раскиду уговора због неиспуњења битних елемената уговора дата на начин и под условима предвиђеним законом којим се уређују облигациони односи;
- 14) доказ о ангажовању на извршењу уговора о јавној набавци лица која нису означена у понуди као подизвођачи, односно чланови групе понуђача.

Наручилац ће понуду понуђача који је на списку негативних референци одбити као неприхватљиву ако је предмет јавне набавке истоврсан предмету за који је понуђач добио негативну референцу.

15. ДОДАТНО ОБЕЗБЕЂЕЊЕ ИСПУЊЕЊА УГОВОРНИХ ОБАВЕЗА

Понуђач који се налази на списку негативних референци који води Управа за јавне набавке, акоји има негативну референцу за предмет јавне набавке који није истоврстан предмету ове јавне набавке, а уколико таквом понуђачу буде додељен уговор, дужан је да у тренутку закључења уговора уместо меничног овлашћења на износ од 10% од укупне вредности уговора без ПДВ-а достави оверену и потписану бланко сопствену меницу са меничним овлашћењем за добро извршење посла на износ од 15% од укупне вредности уговора без ПДВ-а. Рок важења менице је 10 дана дуже од истека рока за коначно извршење предметних добара.

Меница мора бити регистрована у Регистру меница Народне банке Србије у складу са одлуком о ближим условима, садржини и начину вођења регистра меница и овлашћења („Сл. гласник РС” бр. 56/2011) а као доказ изабрани понуђач уз меницу доставља копију захтева/потврде за регистрацију менице, овереног од пословне банке понуђача.

Ако се за време трајања уговора промене рокови за извршење уговорне обавезе важност менице и меничног овлашћења мора да се продужити.

16. ДЕФИНИСАЊЕ ПОСЕБНИХ ЗАХТЕВА, УКОЛИКО ИСТИ ПОСТОЈЕ, У ПОГЛЕДУ ЗАШТИТЕ ПОВЕРЉИВОСТИ ПОДАТАКА КОЈЕ НАРУЧИЛАЦ СТАВЉА ПОНУЂАЧИМА НА РАСПОЛАГАЊЕ, УКЉУЧУЈУЋИ И ЊИХОВЕ ПОДИЗВОЂАЧЕ

Подаци који се налазе у конкурсној документацији нису поверљиви.

17. ДОДАТНЕ ИНФОРМАЦИЈЕ И ПОЈАШЊЕЊА У ВЕЗИ СА ПРИПРЕМАЊЕМ ПОНУДЕ

Заинтересовано лице може у писаном облику тражити од наручиоца додатне информације или појашњења у вези са припремањем понуде најкасније 5 (пет) дана пре истека рока за подношење понуде.

Додатне информације или појашњења са напоменом “Захтев за додатним информацијама или појашњенима у вези са припремањем понуде за јавну набавку - **Партија 2: Набавка мобилијара са уградњом у ЗП „Група стабала храста лужњака – Јозића колиба“ ЈН –ОП 09/2015**” могу се упутити наручиоцу:

-писаним путем односно путем поште или непосредно на адресу наручиоца (Јавно предузеће за заштиту и унапређење животне средине на територији градске општине Обреновац Краља Александра I 63 (објекат дома културе- први спрат, канцеларија број 1.). Непосредно се документа могу предати на адреси наручиоца од 07:30 до 15:30 часова, радним данима (понедељак-петак) или путем електронске поште, на e-mail: ljubina.martic@jpzzs.org.rs
Електронска пошта се прима радним данима (понедељак-петак) од 07:30 до 15:30 часова. Електронска пошта која је приспела на e-mail сервер у другом временском периоду биће примљена и заведена наредног радног дана.

Или факсом на број 011/8726-538 у току радног времена од од 7:30-15:30 часова.

Наручилац ће заинтересованом лицу у року од 3 (три) дана од дана пријема захтева за додатним информацијама или појашњењима, одговор доставити у писаном облику поштом или e-маилом и истовремено ту информацију објавити на Порталу јавних набавки и на својој интернет страници.

Тражење додатних информација и појашњења телефоном није дозвољено.

Комуникација се у поступку јавне набавке одвија на начин прописан чланом 20. ЗЈН-а, а то је писаним путем, односно путем поште, електронске поште.

Ако је документ из поступка јавне набавке достављен од стране наручиоца или понуђача путем електронске поште или факсом, страна која је извршила достављање дужна је да од друге стране захтева да на исти начин потврди пријем тог документа, што је друга страна дужна да учини када је то неопходно као доказ да је извршено достављање.

Уколико је наручилац доставио e-mailом документ понуђачу, он је у обавези да без одлагања наручиоцу достави потврду о пријему на e-mail наручиоца ljubina.martic@jpzzs.org.rs следећом садржином Потврђујем да је _____ (назив понуђача) дана _____ (навести датум) примио _____ (назив документа) дел.бр. ____ од __. __. 2015 године за јавну набавку Партија 2: Набавка мобилијара са уградњом у ЗП “Група стабала храста лужњака – Јозића колиба” ЈН –ОП 09/2015.

Потврда мора бити потписана од стране овлашћеног лица понуђача.

Ако наручилац у року предвиђеном за подношење понуда измени или допуни конкурсну документацију, дужан је да без одлагања измене и допуне објави на Порталу јавних набавки и на својој интернет страници.

Ако наручилац измени или допуни конкурсну документацију 8 или мање дана пре истека рока за подношење понуда, наручилац је дужан да продужи рок за подношење понуде и објави обавештење о продужењу рока за подношење понуда.

По истеку рока предвиђеног за подношење понуда наручилац не може да мења нити да допуњује конкурсну документацију.

18. ДОДАТНА ОБЈАШЊЕЊА ОД ПОНУЂАЧА ПОСЛЕ ОТВАРАЊА ПОНУДА И КОНТРОЛА КОД ПОНУЂАЧА ОДНОСНО ЊЕГОВОГ ПОДИЗВОЂАЧА

Наручилац може у писаној форми да захтева од понуђача додатна објашњења која ће му помоћи при прегледу, вредновању и упоређивању понуда, а по писаном захтеву може да врши и контролу (увид) код понуђача, односно његовог подизвођача (члан 93 ЗЈН)

Уколико Наручилац оцени да су му потребна додатна објашњења или је потребно извршити контролу (увид) код понуђача односно његовог подизвођача, наручилац ће понуђачу оставити примерени рок да поступи по позиву наручиоца, односно да омогући наручиоцу контролу (увид) код понуђача, као и код његовог подизвођача.

Наручилац може, уз сагласност понуђача, да изврши исправке рачунских грешака уочених приликом разматрања понуда по окончању поступка отварања понуда.

У случају разлике између јединичне и укупне цене, меродавна је јединична цена.

Ако се понуђач не сагласи са исправком рачунских грешака, наручилац ће његову понуду одбити као неприхватљиву.

19. КРИТЕРИЈУМ ЗА ДОДЕЛУ УГОВОРА:

Избор најповољније понуде ће се вршити применом критеријума „**најнижа понуђена цена**“.

20. ДВЕ ИЛИ ВИШЕ ПОНУДА СА ЈЕДНАКОМ ЦЕНОМ.

У случају истоветне понуђене цене, изабран ће бити онај понуђач који је понудио дужи рок важења понуде. С тим што рок важења не може бити краћи од 30 дана од дана отварања понуда.

21. ОБАВЕЗЕ ПОНУЂАЧА ПО ЧЛАНУ 74. СТАВ 2. И 75. СТАВ 2. ЗЈН-А

Понуђач је дужан да у понуди изричито наведе да је поштовао обавезе које произлазе из важећих прописа о заштити на раду, запошљавању и условима рада, заштити животне средине, као и да гарантује да је ималац права интелектуалне својине. Образац изјаве је дат у конкурсној документацији-Поглавље Ха.

Накнаду за коришћење патената, као и одговорност за повреду заштићених права интелектуалне својине трећих лица сноси понуђач.

22. НАЧИН И РОК ЗА ПОДНОШЕЊЕ ЗАХТЕВА ЗА ЗАШТИТУ ПРАВА

Захтев за заштиту права може да поднесе понуђач, односно свако заинтересовано лице или пословно удружење у њихово име.

Захтев за заштиту права подноси се Републичкој комисији, а предаје Наручиоцу. Примерак Захтева за заштиту права подносилац истовремено доставља Републичкој комисији. Захтев за заштиту права се доставља непосредно на писарницу Јавног предузећа за заштиту и унапређење животне средине на територији градске општине Обреновац Краља Александра Првог 63, Обреновац први спрат у току радног времена од 7:30-15:30 часова електронском поштом на е-маил :ljubina.martic@jpzzs.org.rs у току радног времена од 7:30-15:30 часова факсом на број 011/8726-538 у току радног времена од 7:30-15:30 часова или препорученом поштом са повратницом.

Захтев за заштиту права може се поднети у току целог поступка јавне набавке, против сваке радње наручиоца, осим уколико Законом није другачије одређено.

О поднетом захтеву за заштиту права наручилац ће обавестити све учеснике у поступку јавне набавке, односно објавиће обавештење о поднетом захтеву на Порталу јавних набавки, најкасније у року од 2 (два) дана од дана пријема захтева.

Захтев за заштиту права који сеоспорова врста поступка, садржина позива за подношење понуда или конкурсне документације сматраће се благовременим ако је примљен од стране наручиоца најкасније 7 (седам) дана пре истека рока за подношење понуда, без обзира на начин достављања. У том случају подношење захтева за заштиту права долази до застоја рока за подношење понуда.

После доношења одлуке о додели уговора из члана 108. Закона или одлуке о обустави

поступка јавне набавке из члана 109. ЗЈН, рок за подношење захтева за заштиту права је 10 (десет) дана од дана пријема одлуке.

Захтевом за заштиту права не могу се оспоравати радње наручиоца предузете у поступку јавне набавке ако су подносиоцу захтева били или могли бити познати разлози за његово подношење пре истека рока за подношење захтева из члана 149. став 3. Закона о јавним набавкама, а подносилац захтева га није поднео пре истека тог рока.

Ако је у истом поступку јавне набавке поново поднет захтев за заштиту права од стране истог подносиоца захтева, у том захтеву се не могу оспоравати радње наручиоца за које је подносилац захтева знао или могао знати приликом подношења предходног захтева.

Подносилац захтева је дужан да на рачун буџета Републике Србије уплати таксу од 80.000,00 динара уколико оспорава одеређену радњу наручиоца пре отварања понуда.

Уколико подносилац захтева оспорава одлуку о додели уговора такса износи 80.000,00 динара уколико понуђена цена понуђача коме је додељен уговор није већа од 80.000.000 динара, односно такса износи 0,1% понуђене цене понуђача коме је додељен уговор ако је та вредност већа од 80.000.000 динара.

Уколико подносилац захтева оспорава одлуку о обустави поступка јавне набавке или или радње наручиоца од момента отварања понуда до доношења одлуке о додели уговора или обустави поступка, такса износи 80.000,00 динара уколико процењена вредност јавне набавке (коју ће подносилац захтева сазнати на отварању понуда или из заисника о отварању понуда) није већа од 80.000.000 динара, односно такса износи 0,1% процењена вредност јавне набавке ако је та вредност већа од 80.000.000 динара.

Такса за заштиту права се уплаћује на следећи начин:

- број жиро рачуна: 840-30678845-06,
- шифра плаћања: 153 или 253,
- позив на број: ЈН- ОП 09/2015,
- сврха: такса за ЗЗП; Јавно предузеће за заштиту и унапређење животне средине на територији градске општине Обреновац, **Партија 2: Набавка мобилијара са уградњом у ЗП „Група стабала хрста лужњака – Јозића колиба“ ЈН –ОП 09/2015”**.
- корисник: Буџет Републике Србије.

Поступак заштите права понуђача регулисан је одредбама чл.138-167 ЗЈН.

23. ЗАКЉУЧЕЊЕ УГОВОРА

Наручилац ће закључити уговор о јавној набавци са понуђачем којем је додељен уговор у року од осам дана од дана истека рока за подношење захтева за заштиту права.

Изабрани понуђач је дужан да уговор, потисан и оверен, достави наручиоцу у року од 5 дана од дана када га је наручилац позвао да закључи уговор.

Ако понуђач којем је додељен уговор одбије да закључи уговор о јавној набавци наручилац може да закључи уговор са првим следећим најповољнијим понуђачем.

Наручилац може сходно члану 112. став 2. тачка 5) ЗЈН-а закључити уговор пре истека рока за подношење захтева за заштиту права ако је поднета само једна понуда односно у року од 5 дана од дана пријема одлуке о додели уговора

24. РАЗЛОЗИ ЗА ОДБИЈАЊУ ПОНУДЕ:

Наручилац ће понуду одбити ако:

- 1) ако понуђач не докаже да испуњава обавезне услове за учешће;
- 2) ако понуђач не докаже да испуњава додатне услове;
- 3) ако понуђач не достави тражено средство обезбеђења,
- 4) ако је понуђени рок важења понуде краћи од прописаног,
- 5) ако понуда садржи друге битне недостатке због којих није могуће утврдити стварну садржину понуде или није могуће упоредити је са другим понудама.

Наручилац ће одбити понуду уколико поседује доказ да је понуђач у претходне три године у поступку јавне набавке:

- 4) поступао супротно одредбана Закона о заштити интегритета поступка и забрани радног ангажовања код добављача;

5) учинио повреду конкуренције;

6) доставио неистините податке у понуди или без оправданих разлога одбио да закључи уговор о јавној набавци, након што му је уговор додељен;

Наручилац ће одбити понуду уколико поседује доказ који потврђује да понуђач није испуњавао своје обавезе по раније закљученим уговорима о јавним набавкама који су се односили на исти предмет набавке, за период од претходне три године.

Наручилац ће понуду понуђача који је на списку негативних референци одбити као неприхватљиву ако је предмет јавне набавке истоврстан предмету за који је понуђач добио негативну референцу.

Наручилац је дужан да одбије све понуде које су поднете супротно забрани да понуђач који је самостално поднео понуду не може истовремено да учествује у заједничкој понуди или као подизвођач, нити исто лице може учествовати у више заједничких понуда.

Наручилац ће одбити понуду и обавестити надлежне државне органе ако:

- лице које је учествовало у планирању јавне набавке, припреми конкурсне документације или појединих њених делова и са њим повезано лице наступи као понуђач или као подизвођач понуђача или сарађује са понуђачима или подизвођачима приликом припремања понуда,

- је понуђач непосредно или посредно дао, нудио или ставио у изглед неку корист или покушао да сазна поверљиве информације или да на било који начин утиче на поступање наручиоца у току поступка јавне набавке.

- Наручилац може да одбије понуду због неуобичајено ниске цене.

25. ОБУСТАВЉАЊЕ ПОСТУПКА

Наручилац је дужан да на основу члана 109. став 1. Закона о јавним набавкама обустави поступак јавне набавке уколико нису испуњени услови за доделу уговора из члана 107. став 3. ЗЈН.

Наручилац може да обустави поступаки из објективних и доказивих разлога, који се нису могли предвидети у време покретања поступка у складу са чланом 109. став 2. Закона о јавним набавкама.

Предметну одлуку наручилац ће образложити, навести разлоге обуставе поступка и доставити понуђачима у року од три дана од дана доношења одлуке.

26. ОСТАЛО

За све што није наведено у овој конкурсној документацији примењују се одредбе Закона о јавним набавкама (Сл. гласник РС” бр. 124/2012) Правилника о обавезним елементима конкурсне документације у поступцима јавних набавку и начину доказивања испуњености услова (Сл. гласник РС” бр. 29/2013) као и остали подзаконски прописи којима су регулисане јавне набавке.

VIa ОБРАЗАЦ ПОНУДЕ**Партија 2: Набавка мобилијара са уградњом у ЗП „Група стабала храста лужњака – Јозића колиба“**

Понуда б.р _____ од _____ за јавну набавку добара: **Партија 2: Набавка мобилијара са уградњом у ЗП „Група стабала храста лужњака – Јозића колиба“**
ЈН –ОП 09/2015.

1. ОПШТИ ПОДАЦИ О ПОНУЂАЧУ/НОСИОЦУ ПОСЛА

Пословни име или скраћени назив из одговарајућег регистра:	
Адреса седиште:	
Матични број понуђача:	
Порески идентификациони број понуђача (ПИБ):	
Име особе за контакт	
Е-маил адреса (електронска пошта)	
Телефакс:	
Телефон:	
Обвезник ПДВ-а	ДА (заокружити) НЕ
Лице овлашћено за потписивање уговора:	
Број рачуна понуђача и назив банке:	
Интернет страница на којој су докази из члана 77 ЗЈН јавно доступни (уколико се не достављају у понуди, а ако се даје изјава не треба попуњавати)	
Понуђач се налази у регистру понуђача Агенције за привредне регистре	ДА НЕ (заокружити)

2) Понуду подноси:
(*заокружити начин подношења понуда*)

- 1.1. самостално
- 3.2. као заједничку понуду
- 3.3. са подизвођачем/има

Напомена: Уколико се понуда подноси са подизвођачем, саставни део обрасца понуде чини Образац VI-2а и исти се попуњен потписан и оверен доставља уз образац понуде, Уколико се подноси заједничка понудасаставни део обрасца понуде чини Образац VI-1а и исти се попуњен потписан и оверен доставља уз образац понуде.

Табела 3. Опис предмета јавне набавке- Партија 2: Набавка мобилијара са уградњом у ЗП „Група стабала храста лужњака – Јозића колиба“ЈН –ОП 09/2015

	Опис добара	Јед. мере	Колич ин	Цена по ј.м. без ПДВ-а	Цена по ј.м. са ПДВ-ом	Укупна цена без ПДВ-а	Укупна цена са ПДВ-ом
	1	2	3	4	5	6	7
1	СТО СА 2 КЛУПЕ БЕЗ НАСЛОНА (полубалван)	КОМ	2				
2	ПЕЧУРКА-НАДСТРЕШНИ ЦА СА 4 КЛУПЕ БЕЗ НАСЛОНА-1	КОМ	1				
3	- ПАНО ТАБЛА	КОМ	1				
4	МЕТАЛНЕ КОРПЕ ЗА ОТПАТКЕ	КОМ	3				
УКУПНО ДИНАРА							
Рок и начин плаћања				У року од 15 дана од дана испоруке и уградње предметне опреме, верификоване записником о примопредаји, потписаног грађевинског дневника и потписане грађевинске књиге од стране овлашћених представника понуђача и наручиоца и испостављања рачуна			
Рок важења понуде				_____ дана од дана отварања понуде (минимум 30 дана од дана отварања понуда).			
Рок испоруке и уградње				30 календарских дана од дана увођења у посао.			
Гаратни рок:				Гаратни рок је _____ године (минимум 2 године) рачунајући од дана записничке потврде квалитативне и квантитативне примопредаје предметне опреме.			
Место испоруке и уградње:				На локацијама у ЗП "Група стабала храста лужњака – Јозића колиба", Обреновац			

Понуђач је уписан у регистар понуђача који се води код Агенције за привредне регистре	ДА НЕ (Заокружити)
Члан/чланови из групе понуђача уписани у Регистар понуђача који се води код Агенције за привредне регистре	_____
Подизвођач/и уписани у Регистар понуђача који се води код Агенције за привредне регистре	_____

Датум

М.П.

Понуђач

Потпис овлашћеног лица понуђача

Напомена:

- Образац понуде понуђач мора да попуни, овери печатом и потпише, чиме потврђује да су тачни подаци који су у обрасцу понуде наведени.
 - Уколико понуђачи подносе заједничку понуду, група понуђача се може одредити да образац понуде потписују и печатом оверавају сви понуђачи из групе понуђача или група може да одреди једног понуђача из групе понуђача који ће попунити, потисати и печатом оверити образац понуде у зависности од тога како је дефинисано споразумом између чланова групе који понуђач доставља уз понуду.
- Уколико понуђач подноси заједничку понуду саставни део Обрасца понуде чини образац Општи Подаци о учесницима у заједничкој понуду, док се подаци о носиоцу посла уносе у табелу општи подаци о понуђачу/носиоцу посла.

VI- 1a ОПШТИ ПОДАЦИ О УЧЕСНИКУ У ЗАЈЕДНИЧКОЈ ПОНУДИ**1. ОПШТИ ПОДАЦИ О УЧЕСНИКУ У ЗАЈЕДНИЧКОЈ ПОНУДИ**

Пословни име или скраћени назив из одговарајућег регистра:	
Адреса седиште:	
Матични број понуђача:	
Порески идентификациони број понуђача (ПИБ):	
Име особе за контакт	
Е- маил адреса	
Телефакс:	
Телефон:	
Број рачуна понуђача и назив банке:	
Интернет страница на којој су докази из члана 77 ЗЈН јавно доступни (уколико се не достављају у понуди)	

2. ОПШТИ ПОДАЦИ О УЧЕСНИКУ У ЗАЈЕДНИЧКОЈ ПОНУДИ

Пословни име или скраћени назив из одговарајућег регистра:	
Адреса седиште:	
Матични број понуђача:	
Порески идентификациони број понуђача (ПИБ):	
Име особе за контакт	
Е- маил адреса	
Телефакс:	
Телефон:	
Број рачуна понуђача и назив банке:	
Интернет страница на којој су докази из члана 77 ЗЈН јавно доступни (уколико се не достављају у понуди)	

Напомене: - Податке о учеснику у заједничкој понуду попуњавају се и достављају само ако понуђачи подносе заједничку понуду,

- уколико има већи број учесника у заједничкој понуди од места предвиђених у табели, потребно је да се наведена табела копира у довољном броју примерака, да се попуни и достави за сваког понуђача који је учесник у заједничкој понуди, осим за члана означеног у Споразуму као носилац посла о коме се подаци уносе у образац *Via*.

VI-2a ОПШТИ ПОДАЦИ О ПОДИЗВОЂАЧУ

1. ОПШТИ ПОДАЦИ О ПОДИЗВОЂАЧУ

Пословни име или скраћени назив из одговарајућег регистра:	
Адреса седиште:	
Матични број понуђача:	
Порески идентификациони број понуђача (ПИБ):	
Име особе за контакт	
Е-маил адреса	
Телефакс:	
Телефон:	
Процент укупне вредности набавке који ће извршити подизвођач:	
Део предмета набавке које ће извршити подизвођач	
Број рачуна понуђача и назив банке:	
Интернет страница на којој су докази из члана 77 ЗЈН јавно доступни (уколико се не достављају у понуди)	

2. ОПШТИ ПОДАЦИ О ПОДИЗВОЂАЧУ

Пословни име или скраћени назив из одговарајућег регистра:	
Адреса седиште:	
Матични број понуђача:	
Порески идентификациони број понуђача (ПИБ):	
Име особе за контакт	
Е-маил адреса	
Телефакс:	
Телефон:	
Процент укупне вредности набавке који ће извршити подизвођач:	
Део предмета набавке које ће извршити подизвођач	
Број рачуна понуђача и назив банке:	
Интернет страница на којој су докази из члана 77 ЗЈН јавно доступни (уколико се не достављају у понуди)	

Датум

М.П.

Понуђач

Потпис овлашћеног лица понуђача

Напомена: “опште податке о подизвођачу” попуњавају и достављају само они понуђачи који подносе понуду са подизвођачем, а уколико има већи број подизвођача од места предвиђених у табели, потребно је да се наведени образац копира у довољном броју примерака, да се попуни и достави за сваког подизвођача.

VIIa ОБРАЗАЦ СТРУКТУРЕ ЦЕНЕ СА УПУСТВОМ КАКО ДА СЕ ПОПУНИ**Партија 2: Набавка мобилијара са уградњом у ЗП „Група стабала хрста лужњака – Јозића колиба“ЈН –ОП 09/2015****ТАБЕЛА 1.**

	Опис добара	Јед. мере	Количин	Цена по ј.м. без ПДВ-а	Цена по ј.м. са ПДВ-ом	Укупна цена без ПДВ-а	Укупна цена са ПДВ-ом
	1	2	3	4	5	6	7
1	СТО СА 2 КЛУПЕ БЕЗ НАСЛОНА (полубалван)	КОМ	2				
2	ПЕЧУРКА-НАДСТРЕШНИЦА СА 4 КЛУПЕ БЕЗ НАСЛОНА-1	КОМ	1				
3	- ПАНО ТАБЛА	КОМ	1				
4	МЕТАЛНЕ КОРПЕ ЗА ОТПАТКЕ	КОМ	3				
УКУПНО ДИНАРА							

У колону 4. уписати цену добара са уградњом по јединици мере без ПДВ-а.

У колону 5. Уписати цену добара са уградњом по јединици мере са ПДВ-ом.

У колону 6. уписати укупну цену добара са уградњом без ПДВ-а.

У колону 7. Уписати цену добара са уградњом по јединици мере са ПДВ-ом

ТАБЕЛА 2

СТРУКТУРА ЦЕНЕ	УЧЕШЋЕ У УКУПНОЈ ЦЕНИ (%)
Трошкови материјала	%
Трошкови радне снаге	%
Транспортни трошкови	%
Трошкови уградње	%
Остали трошкови	%
СВЕГА	100%

Од наведених елемената структуре цене, понуђач има избор шта ће приказати као СТРУКТУРУ ЦЕНЕ, као обавезни део конкурсне документације.

У одељку „Остало“ наводе се трошкови који нису приказани у претходним ставкама, сваки посебно и проценат којим утичу на комплетну цену. Збир свих наведених ставки мора да износи 100%.

Датум

М.П.

Понуђач

Потпис овлашћеног лица понуђача

Напомена:

- Образац структуре цене мора да попуни, овери печатом и потпише, чиме потврђује да су тачни подаци који су наведени.

- Уколико понуђачи подносе заједничку понуду, група понуђача се може одредити да образац структуре цене потписују и печатом оверавају сви понуђачи из групе понуђача или група може да одреди једног понуђача из групе понуђача који ће попунити, потисати и печатом оверити образац структуре цене у зависности од тога како је дефинисано споразумом између чланова групе који понуђач доставља уз понуду.

VIIIa МОДЕЛ УГОВОРА

Партија 2: Набавка мобилијара са уградњом у ЗП „Група стабала храста лужњака – Јозића колиба“

Уговорне стране:

1. Јавно предузеће за заштиту и унапређење животне средине на територији градске општине Обреновац, Краља Александра Првог 63 ПИБ:106417395, матични број: 20597011, које заступа директор Срђан Драгићевић (у даљем тексту: Наручилац) и

2. _____ ул. _____ из _____, ПИБ _____, матични број _____, текући рачун бр. _____ које заступа директор _____ (у даљем тексту: Испоручилац)

2.1. _____ ул. _____ из _____, ПИБ _____ матични број _____, текући рачун бр. _____ које заступа директор _____;

2.2. _____ ул. _____ из _____, ПИБ _____ матични број _____, текући рачун бр. _____ које заступа директор _____.

(Остали понуђачи из групе понуђача)

Предмет уговора: Набавка мобилијара са уградњом у ЗП „Група стабала храста лужњака – Јозића колиба“ (Партија 2)

Члан 1.

Уговорне стране сагласно констатују:

- да је Наручилац, сагласно Закону о јавним набавкама, донео Одлуку о покретању поступка број 957/15 од 04.05.2015. године, за јавну набавку добара обликовану у 2 (две) Партије - ПАРТИЈА 2. Набавка мобилијара са уградњом у ЗП „Група стабала храста лужњака – Јозића колиба“ ЈНОП 09/2015;

- да је Испоручилац доставио своју понуду, заведену код Наручиоца под бр..... дана2015 године, која се налази у прилогу овог уговора и његов је саставни део;

- да понуда Испоручиоца у потпуности одговара техничкој спецификацији и другим захтевима из конкурсне документације, којесе налазе у прилогу и чинесаставни део овог уговора;

- да је Наручилац, донео Одлуку о додели уговора бр..... од2015. године.

- Испоручилац ће ангажовати подизвођача/е _____,
(уписати назив и адресу подизвођача)

за послове _____

(уписати део предметне јавне набавке који ће вршити преко подизвођача) и који ће извршити _____% укупне вредности набавке.

(уписати проценат набавке који ће извршити подизвођач)

Члан 2.

Испоручилац се обавезује да изврши испоруку и уградњу мобилијара у ЗП „Група стабала храста лужњака – Јозића колиба“ у Великом Пољу из предмета овог уговора у свему у складу са понудом и техничком спецификацијом из члану 1. овог уговора и важећим стандардима квалитета за ову врсту опреме.

Члан 3.

Укупна уговорена цена предметних добара из овог уговора износи _____ динара без обрачунаог ПДВ-а, односно _____ динара са обрачунагим ПДВ-ом.

У цену из предходног става урачунати су сви зависни трошкови Испоручиоца са испоруком и уградњом на локацијама ЗП „Група стабала храста лужњака – Јозића колиба“ у Великом Пољу.

Јединичне цене из понуде Испоручиоца су фиксне и не могу се мењати до завршетка посла.

Члан 4.

Испоручилац се обавезује да мобилијар из предмета овог уговора који у свему одговара техничкој спецификацији испоручи и угради у року од **30** (тридесет) календарских дана, рачунајући од дана увођења у посао испоручиоца.

Наручилац ће испоручиоца увести у посао, најдуже 3 (три) дана од дана обостраног потписивања овог уговора. Наручилац ће у писаном облику позвати испоручиоца ради увођења у посао.

Дан увођења у посао биће констатован у грађевинском дневнику.

Члан 5.

Испоручилац има право на продужење уговореног рока за испоруку и уградњу опреме у случају непредвиђених околности на које уговорне стране нису могле да утичу (лоши временски услови) при чему је потребно да испоручилац упути наручиоцу писано обавештење, а да се наручилац са тим писмено сагласи.

Уговорне стране су сагласне да у случају из става 1. овог члана, уз обострану сагласност уговорних страна, може се закључити Анекс уговора.

Члан 6.

Наручилац се обавезује:

- Да обезбеди контролу над извршењем уговорених обавеза преко својих овлашћених представника;

- Да испоручиоцу дефинише површине на којима ће се уградња мобилијара вршити;

- Да одреди овлашћене представнике који ће извршити записничку примопредају испоручене и уграђене предметне опреме и који ће потписивати грађевински дневник и грађевинску књигу.

Члан 7.

Испоручилац се обавезује:

- да испоруку и уградњу опреме из предмета овог уговора изврши у свему у складу са понудом и техничком спецификацијом које чине саставни део овог уговора,

- да уредно води грађевински дневник и грађевинску књигу;

- да приликом уградње предметне опреме, редовно износи отпад, смеће и други материјал са локација у ЗП „Група стабала храста лужњака – Јозића колиба“ искључиво на градску депонију;

- да о свом тошку отклони сву штету трећим лицима која настане кривицом испоручиоца за време уградње предметне опреме.

Члан 8.

Наручилац се обавезује, да цену утврђену у члану 3. уговора плати Испоручиоцу на текући рачун број _____ у року од 15 дана од дана испоруке и уградње предметне опреме, верификоване записником о примопредаји, потписаног грађевинског дневника и потписане грађевинске књиге од стране овлашћених представника уговорних страна и испостављања рачуна.

Члан 9.

Уговорне стране су дужне да изврше квалитативну и квантитативну примопредају мобилијара из предмета овог уговора, о чему се саставља Записник о примопредаји који потписују представник Испоручиоца, с једне стране и овлашћени представници Наручиоца, с друге стране.

Приликом примопредаје, овлашћени представници Наручиоца и Испоручиоца записнички констатују евентуалне недостатке у погледу квалитета и квантитета испоручене и уграђене предметне опреме.

Ако се након примопредаје покаже неки недостатак који се није могао открити уобичајеним прегледом, Наручилац ће писменим путем обавестити Испоручиоца, без одлагања.

Под квалитативном и квантитативном примопредајом предметних добара подразумева се испорука и уградњамобилијара из предмета овог уговора у количини и квалитету из усвојене понуде и техничке спецификације.

Члан 10.

У случајевима из члана 9. став 3. и став 4. Наручилац има право да захтева од Испоручиоца да отклони недостатак или да му замени добро са недостатком другим добромкоје је без недостатка (испуњење уговора).

Ако Наручилац не добије испуњење уговора у року од 8 дана од дана достављања захтева за испуњење уговора из става 1. овога члана уговора, Наручилац има право да захтева раскид уговора и да активира средство финансијског обезбеђења за добро извршење посла о чему писмено обавештава Испоручиоца.

Члан 11.

Гарантни рок за испоручену и уграђену предметну опрему из предмета овог уговора износи _____ (минимум 2 године)рачунајући од дана записничке потврде квалитативне и квантитативне примопредаје предметне опреме.

Испоручилац је дужан да у гарантном року, на писани позив Наручиоца, отклони о свом трошку све недостатке који се односе на уговорени квалитет испоручене и уграђене предметне опреме, а који нису настали неправилном употребом предметне опреме.

Време реаговања на позив за отклањање недостатака у гарантном року је 2 (два) дана од пријема позива.

Члан 12.

Уколико Испоручилац не испоручи и не угради сву предметну опрему у уговореном року, обавезан је да за сваки дан закашњења плати Наручиоцу уговорну казну у висини 2% (промила) укупне уговорене цене за сваки дан закашњења с тим да укупан износ уговорене казнене може прећи 10% укупне уговорене цене.

Наплату уговорне казне Наручилац ће извршити, без предходног пристанка Испоручиоца, умањењем износа наведеног у испостављеном рачуну.

Уколико је Наручилац, због закашњења у извршењу уговорених обавеза које су на страни Испоручиоца, претрпео штету која је већа од износа уговорне казне, Наручилац може захтевати накнаду штете, односно поред уговорне казне и разлику до пуног износа претрпљене штете.

Члан 13.

Испоручилац се обавезује:

1. да у тренутку потписивања овог уговора Наручиоцу достави бланко сопствену меницу оверену печатом и потисану од стране лица овлашћеног за заступање са попуњеним и овереним меничним овлашћењем - писмоса назначеним износом од 10% од укупне вредности уговора без ПДВ-а као гаранција за добро извршење посла. Уз меницу доставити копију картона депоновних потписа који је издат од стране пословне банке коју Испоручилац наводи у меничном овлашћењу. Рок важења менице је 10 дана дуже од дана примопредаје предметног добра. Наручилац ће уновчити меницу за добро извршење посла уколико Извршилац не буде извршавао своје уговорне обавезе у роковима и на начин предвиђен уговором.

2. на дан квалитативне и квантитативне примопредаје предметних добара преда Наручиоцу - бланко сопствену меницу оверену печатом и потисану од стране лица овлашћеног за заступање са попуњеним и овереним меничним овлашћењем - писмо са назначеним износом од 10% од укупне вредности уговора без ПДВ-а као гаранција за отклањање недостатака у гарантном року. Уз меницу доставити копију картона депоновних потписа који је издат од стране пословне банке коју Испоручилац наводи у меничном овлашћењу. Рок важења менице је 10 дана дуже од истека гарантног рока.

Гарантни рок почиње да тече од дана квалитативне и квантитативне примопредаје предметне опреме .

Наручилац ће активирати меницу у случају да Извршилац не отклони пријављене недостатке у гарантном року.

Менице морају бити регистроване у Регистру меница Народне банке Србије у складу са одлуком о ближим условима, садржини и начину вођења регистра меница и овлашћења („Сл. гласник РС” бр. 56/2011), а као доказ Испоручилац уз менице доставља копије захтева за регистрацију менице, оверене од пословне банке Испоручиоца.

Члан 14.

Свака уговорна страна може једнострано раскинути уговор у случају када друга уговорна страна не испуњава или неблаговремено испуњава своје уговорне обавезе.

О својој намери да раскине уговор, уговорна страна је дужна писменим путем обавестити другу страну уговорну страну, а уговор ће се сматрати раскинутим у року од 15 дана од дана пријема писменог обавештења.

Члан 15.

Саставни део овог Уговора су:

- Понуда бр. од 2015. године;
- Техничка спецификација.
- средство финансијског обезбеђења за добро извршење посла.

Члан 16.

Овај уговор ступа на снагу даном потписивања овлашћених лица обе уговорне стране.

Члан 17.

За све што није регулисано овим уговором примењиваће се одредбе Закона о облигационим односима и законски прописи који се односе на предмет овог уговора.

Члан 18.

Уговорне стране су сагласне да сва спорна питања у вези са овим уговором решавају споразумно. За евентуалне спорове који не буду решени мирним путем надлежан је Привредни суд у Београду.

Члан 19.

Овај уговор је сачињен у 4 (четири) истоветна примерка, од којих свака уговорна страна задржава по 2 (два) примерка.

Испоручилац,

Наручилац,

М.П. _____
Директор

М.П. _____
Срђан Драгићевић, дипл.инж.
Директор

Напомене:

- *Модел уговора понуђач мора да попуни, потпише и овери печатом, чиме потврђује да је сагласан са садржином модела уговора.*
- *Уколико понуђач подноси заједничку понуду, односно понуду са учешћем подизвођача, у моделу уговора морају бити наведени сви понуђачи из групе понуђача, односно сви подизвођачи.*

IXa ОБРАЗАЦ ИЗЈАВЕ О НЕЗАВИСНОЈ ПОНУДИ

У складу са чланом 26. Закона о јавним набавкама („Сл. гласник РС” бр. 124/2012) и чл. 6 став 1 тачка 10 Правилника о обавезним елементима конкурсне документације у поступцима јавних набавку и начину доказивања испуњености услова („Сл. гласник РС” бр. 29/2013) _____ (навести назив и адресу понуђача) даје следећу:

ИЗЈАВУ О НЕЗАВИСНОЈ ПОНУДИ

Под пуном моралном, материјалном и кривичном одговорношћу ПОТВРЂУЈЕМ да сам понуду за јавну набавку - ПАРТИЈА 2- Набавка мобилијара са уградњом у ЗП „Група стабала храста лужњака – Јозића колиба“ ЈН-ОП 09/2015, поднео независно, без договора са другим понуђачима или заинтересованим лицима.

Датум:

М.П.

Понуђач :

Потпис овлашћеног лица понуђача

Напомена:

- у случају постојања основане сумње у истинитост изјаве о независној понуди, наручилац ће одмах обавестити организацију надлежну за заштиту конкуренције. Организација надлежна за заштиту конкуренције, може понуђачу, односно заинтересованом лицу изрећи меру забране учешћа у поступку јавне набавке ако утврди да је понуђач, односно заинтересовано лице повредило конкуренцију у поступку јавне набавке у смислу закона којим се уређује заштита конкуренције. Мера забране учешћа у поступку јавне набавке може трајати до 2 године. Повреда конкуренције представља негативну референцу, у смислу члана 82 став 1 тачка 2 ЗЈН.

Уколико понуду подноси група понуђача, Изјава мора бити потписана од стране овлашћеног лица сваког понуђача из групе понуђача и оверена печатом.

Ха ОБРАЗАЦ ИЗЈАВЕ О ПОШТОВАЊУ ПРОПИСА

У складу са 75. став 2. Закона о јавним набавкама („Сл. гласник РС” бр. 124/2012) као заступник понуђача дајем следећу

ИЗЈАВУ О ПОШТОВАЊУ ПРОПИСА

Понуђач _____ (навести назив и адресу понуђача) у поступку јавне набавке - ПАРТИЈА 2- Набавка мобилијара са уградњом у ЗП „Група стабала храста лужњака – Јозића колиба“ ЈН-ОП 09/2015 поштовао је обавезе које произилазе из важећих прописа о заштити на раду, запошљавању и условима рада, заштити животне средине и гарантујем да је ималац права интелектуалне својине.

Датум Понуђач

М.П.

_____ Потпис Овлашћено лице понуђача

Напомена:

Уколико понуду подноси група понуђача, Изјава мора бити потписана од стране овлашћеног лица сваког понуђача из групе понуђача и оверена печатом.

XIa ОБРАЗАЦ ТРОШКОВА ПРИПРЕМЕ ПОНУДЕ

У складу са чланом 88. став 1. Закона, понуђач _____ [навести назив понуђача], доставља укупан износ и структуру трошкова припремања понуде, како следи у табели:

<i>ВРСТА ТРОШКА</i>	<i>ИЗНОС ТРОШКА У РСД</i>
<i>УКУПАН ИЗНОС ТРОШКОВА ПРИПРЕМАЊА ПОНУДЕ</i>	

Трошкове припреме и подношења понуде сноси искључиво понуђач и не може тражити од наручиоца накнаду трошкова.

Ако је поступак јавне набавке обустављен из разлога који су на страни наручиоца, наручилац је дужан да понуђачу надокнади трошкове израде узорка или модела, ако су израђени у складу са техничким спецификацијама наручиоца и трошкове прибављања средства обезбеђења, под условом да је понуђач тражио накнаду тих трошкова у својој понуди.

Датум

М.П.

Понуђач

Потпис овлашћеног лица понуђача

Напомена: достављање овог обрасца није обавезно

ХПа ОБРАЗАЦ ИЗЈАВЕ ПОНУЂАЧА О КАДРОВСКОМ КАПАЦИТЕТУ

Под пуном материјалном и кривичном одговорношћу потврђујемо да испуњавамо услове у погледу кадровског капацитета захтеване конкурсном документацијом за јавну набавку-Набавка мобилијара са уградњом у ЗП „Група стабала храста лужњака – Јозића колиба“ што подразумева да имамо у радном односу на неодређено или одређено време или ангажоване по уговору о привременим и повременим пословима, минимум 3 лица која ће бити ангажована у приликом извршења предметне набавке и то:

Р.бр	Име и презиме лица	Степен школске спреме	Као доказ прилажем (навести који докази се прилажу):
1.			
2.			
3.			
4.			
5.			
6.			

Уз Образац Изјаве понуђач доставља:

-копија уговора о раду за лица у радном односу на неодређено или одређено или копије уговора о привременим и повременим пословима за сва лица захтевана конкурсном документацијом,

Датум:

Понуђач

М.П.

Потпис овлашћеног лица понуђача

Напомена:

- Уколико понуђачи подносе заједничку понуду, Изјава мора бити потписана и печатом оверава од стране сваког понуђача из групе понуђача, с тим да заједно испуњавају наведени услов да располажу наведеним кадровским капацитетом.
- Уколико је потребно образац се може копирати.

ХШа ОБРАЗАЦ ИЗЈАВЕ ПОНУЂАЧА О ТЕХНИЧКОМ КАПАЦИТЕТУ

Под пуном материјалном и кривичном одговорношћу потврђујемо да испуњавамо услове у погледу техничког капацитета захтеване конкурсном документацијом за јавну набавку - Набавка мобилијара са уградњом у ЗП „Група стабала храста лужњака – Јозића колиба“ што подразумева да располажемо опремом потребном за израду и монтажу опреме, која је предмет јавне набавке и то:

- столарску машину за обраду дрвета (абрихтер или комбиновану столарску машину);
- машину за шмирглање дрвета;
- машину за савијање метала;
- машину за копање рупа у земљи;
- најмање 1(једно) транспортно возило, за превоз робе, алата, машина и радника и то камион носивости минимум 2 t .

Ред. број	Назив Возила и опреме	Количина	Као доказ прилажем (навести који докази се прилажу):	Регистар. број за возила
1.				
2.				
3.				
4.				
5.				
6.				
7.				

Уз Образац Изјаве понуђач доставља:

- копија потписане и оверене пописне листе за 2014.годину и са обележеним возилом и опремом или копија фактуре о куповини возила или опреме у 2015 години са обележеним возилом или о опремом, или копијама уговора о лизингу или копијама уговора о закупу за возило и опрему захтеване конкурсном документацијом,
- копија важеће саобраћајне дозволе за возило које је захтевано конкурсном документацијом.

Напомена: Наручиоцу доставити копију саобраћајне дозволе која је очитана на читачу за електронска документа.

Датум:

Понуђач:

М.П.

Потпис овлашћеног лица понуђача

Напомена: Уколико понуђачи подносе заједничку понуду, Изјава мора бити потписана и печатом оверава од стране сваког понуђача из групе понуђача, с тим да заједно испуњава у наведени услов да располажу наведеним техничким капацитетом.

- Уколико је потребно образац се може копирати.

XIVa ОБРАЗАЦ ИЗЈАВЕ О ПОСЛОВНОМ КАПАЦИТЕТУ

Под пуном материјалном и кривичном одговорношћу потврђујемо да испуњавамо услове у погледу пословног капацитета захтеване конкурсном документацијом за јавну набавку -Набавка мобилијара са уградњом у ЗП „Група стабала храста лужњака – Јозића колиба“ да смо у периоду од предходне три године пре објављивања позива за подношење понуда односно од 04.05.2012. године до 04.05.2015 године, извршили испоруку са уградњом мобилијара у вредности од минимум 800.000,00 динара без ПДВ-а(тражи се вредност испоручених и уграђених добара, а не вредност закљученог уговора) и то:

Ред. бр.	Референтни наручилац	Предмет испоруке са уградњом	Датум завршетка испоруке са уградњом	Вредност испоручених са уграђеним добрима без ПДВ-а
1.				
2.				
3.				
4.				
5.				
6.				
7.				
8.				
9.				
10.				
			УКУПНА ВРЕДНОСТ ИСПОРУЧЕНИХ И УГРАЂЕНИХ ДОБАРА БЕЗ ПДВ-А	

Датум:

Понуђач

М.П.

_____ Потпис овлашћеног лица понуђача

Уз образац доставити:

-потврде о референтним набавкама поглавље XIV-1а

Напомена:

- Уколико понуђачи подносе заједничку понуду, Изјава мора бити потписана и печатом оверава од стране сваког понуђача из групе понуђача, с тим да заједно испуњавају наведени услов да располажу наведеним пословним капацитетом.

- Уколико је потребно образац се може копирати.

XIV-1a ПОТВРДУ О РЕФЕРЕНТИМ НАБАВКАМА

_____ (назив референтног Наручиоца)

_____ (адреса)

Дел.број: _____ од _____ .године

У складу са чланом 77. став 2. тачка 2.подтачка 1 Закона о јавним набавкама („Сл.гласник РС“ бр. 124/12) референтни наручилац издаје

ПОТВРДУ

Да је понуђач

_____ (назив и седиште понуђача)

периоду од предходне три године пре објављивања позива за подношење понуда односно од 04.05.2012 године до 04.05.2015 године, извршио испоруку са уградњом мобилијара _____ динара без ПДВ-а (тражи се вредност испоручених и уграђених добара, а не вредност закљученог уговора) и то:

Предмет уговора	Број и датум уговора	Датум испоруке са уградњом	Вредност испоруке са уградњом, без ПДВ-а
УКУПНО	_____ динара без ПДВ-а		

Потврда се издаје на захтев _____ (назив и седиште понуђача) ради учествовања у отвореном поступку јавне набавке- Партија 2. Набавка мобилијара са уградњом у ЗП „Група стабала храста лужњака – Јозића колиба“ у друге сврхе се не може користити.

**Потпис овлашћеног лица
референтног наручиоца:**

М.П. _____

Напомене:

- Образац потврде се може копирати.
- Потврда мора бити са оригинал потписом и печатом референтног наручиоца.
- Навести вредности пружених добара а не вредности закључених уговора.

ХVa МЕНИЧНО ОВЛАШЋЕЊЕ – ПИСМО

за озбиљност понуде

ДУЖНИК: _____

Седиште: _____

Матични број: _____

Порески идентификациони број: _____

Текући рачун: _____

Код банке: _____

ИЗДАЈЕ

МЕНИЧНО ОВЛАШЋЕЊЕ – ПИСМО

- за коришћење бланко сопствене менице -

КОРИСНИКУ (ПОВЕРИОЦУ): Јавно предузеће за заштиту и унапређење животне средине на територији градске општине Обреновац.

Седиште: Краља Александра I 63, Београд

Матични број: 20597011

Порески идентификациони број: 106417395

Текући рачун: 840-788641-35

Предајемо Вам, 1 (једну) бланко, потписану и оверену сопствену меницу, серије број _____ као гаранцију за озбиљност понуде.

Бланко сопствена меница је издата на износ од _____ динара односно 10% без ПДВ-а од вредности дата у понуди бр. _____ од _____.2015 године за јавну набавку у отвореном поступку - **Партија 2. Набавка мобилијара са уградњом у ЗП „Група стабала храста лужњака – Јозића колиба“ ЈНОП 09/2015.**

Овлашћује се Поверилац, да попуни меницу за наплату и да у своју корист безусловно и неопозиво, без протеста и тошкова, вансудски може извршити наплату са свих рачуна Дужника.

Овлашћујемо банку код које имамо рачун да наплату –плаћање изврши на терет свих наших рачуна, а као и да поднеги налог за наплату заведе у редослед чекања у случају да на рачуну уопште нема или нема довољно средстава или због поштовања приоритета у наплати са рачуна.

Дужник се одриче права на повлачење овог овлашћења, на стављање приговора на задужење и на сторнирање по овом основу за наплату.

Меница је важећа и у случају да дође до промене лица овлашћеног за заступање и располагање средствима на текућем рачуну дужника, статусних промена, оснивања нових правних субјеката од стране Дужника.

Рок важења ове менице је _____ дана (*најмање 30 дана*) од дана отварања понуда.

Меницу као средство обезбеђења за озбиљност понуде Поверилац ће активирати уколико дужник након истека рока за подношење понуда повуче, опозове или измени понуду, дужник коме је додељен уговор благовремено не потпише уговор о јавној набавци, дужник коме је додељен уговор не поднесе средство обезбеђења за добро извршење посла у складу са захтевима из конкурсне документације за ЈН-ОП 09/2015.

Меница је потписана од стране овлашћеног лица за заступање _____ (име и презиме) и чији се потпис налази на картону депонованих потписа код наведене банке.

На меницу је стављен печат и потпис издаваоца менице.

Ово овлашћење сачињено је у 2 (два) истоветна примерка, од којих 1 (један) за дужника, а 1 (један) за Поверилоца.

Датум и место издавања овлашћења _____

М.П _____

Дужник-издавалац менице _____

Напомена: Образац меничног овлашћења попуњава, потписује и оверава печатом овлашћено лице и дужан је да исто достави уз понуду, заједно са бланко, потписаном и овереном сопственом меницом, фотокопијом картона депонованих потписа и копијом захтева/потврде за регистрацију менице, овереном од пословне банке Поверилоца.

XVIa МЕНИЧНО ОВЛАШЋЕЊЕ – ПИСМО
за добро извршење посла

ДУЖНИК: _____

Седиште: _____

Матични број: _____

Порески идентификациони број: _____

Текући рачун: _____

Код банке: _____

ИЗДАЈЕ

МЕНИЧНО ОВЛАШЋЕЊЕ – ПИСМО

- за коршћење бланко сопствене менице -

КОРИСНИКУ (ПОВЕРИОЦУ): Јавно предузеће за заштиту и унапређење животне средине на територији градске општине Обреновац.

Седиште: Краља Александра I 63, Београд

Матични број: 20597011

Порески идентификациони број: 106417395

Текући рачун: 840-788641-35

Предајемо Вам, 1 (једну) бланко, потписану и оверену сопствену меницу, серије број _____ као гаранцију за добро извршење посла.

Бланко сопствена меница је издата на износ од _____ динара (односно 10% укупне вредности уговора без ПДВ-а) уговора бр. _____ од __. __. 2015 године за јавну набавку у отвореном поступку – **Партија 2. Набавка мобилијара са уградњом у ЗП „Група стабала храста лужњака – Јозића колиба“ ЈНОП 09/2015.**

Овлашћује се Поверилац, да попуни меницу за наплату и да у своју корист безусловно и неопозиво, без протеста и тошкова, вансудски може извршити наплату са свих рачуна Дужника.

Овлашћујемо банку код које имамо рачун да наплату – плаћање изврши на терет свих наших рачуна, а као и да поднети налог за наплату заведе у редослед чекања у случају да на рачуну уопште нема или нема довољно средстава или због поштовања приоритета у наплати са рачуна.

Дужник се одриче права на повлачење овог овлашћења, на стављање приговора на задужење и на сторнирање по овом основу за наплату.

Меница је важећа и у случају да дође до промене лица овлашћеног за заступање и располагање средствима на текућем рачуну дужника, статусних промена, оснивања нових правних субјеката од стране Дужника.

Рок важења ове менице је 10 дана од истека рока за коначно извршење предметних добара.

Наручилац ће уновчити меницу да добро извршење посла уколико понуђач не буде извршавао своје уговорне обавезе у роковима и на начин предвиђен уговором.

Меница је потписана од стране овлашћеног лица за заступање _____ (име и презиме) и чији се потпис налази на картону депонованих потписа код наведене банке.

На меницу је стављен печат и потпис издаваоца менице.

Ово овлашћење сачињено је у 2 (два) истоветна примерка, од којих 1 (један) за дужника, а 1 (један) за Поверιοца.

Датум и место издавања овлашћења

М.П

Дужник-издавалац менице

Напомена: Образац меничног овлашћења попуњава, потписује и оверава печатом овлашћено лице и дужан је да исто достави у тренутку потписивања уговора, заједно са бланко, потписаном и овереном сопственом меницом, фотокопијом картона депонованих потписа и копијом захтева/потврде за регистрацију менице, овереном од пословне банке Поверιοца.

XVIIa МЕНИЧНО ОВЛАШЋЕЊЕ – ПИСМО
за отклањање грешака у гарантном року

ДУЖНИК: _____
Седиште: _____
Матични број: _____
Порески идентификациони број: _____
Текући рачун: _____
Код банке: _____

ИЗДАЈЕ МЕНИЧНО ОВЛАШЋЕЊЕ – ПИСМО

- за коршћење бланко сопствене менице -

КОРИСНИКУ (ПОВЕРИОЦУ): Јавно предузеће за заштиту и унапређење животне средине на територији градске општине Обреновац.

Седиште: Краља Александра I 63, Београд

Матични број: 20597011

Порески идентификациони број: 106417395

Текући рачун: 840-788641-35

Предајемо Вам, 1 (једну) бланко, потписану и оверену сопствену меницу, серије број _____ као гаранцију за отклањање грешака у гарантном року.

Бланко сопствена меница је издата на износ од _____ динара (односно 10% укупне вредности уговора без ПДВ-а) уговора бр. _____ од __. __. 2015 године за јавну набавку у отвореном поступку – **Партија 2. Набавка мобилијара са уградњом у ЗП „Група стабала храста лужњака – Јозића колиба“ ЈНОП 09/2015.**

Овлашћује се Поверилац, да попуни меницу за наплату и да у своју корист безусловно и неопозиво, без протеста и тошкова, вансудски може извршити наплату са свих рачуна Дужника.

Овлашћујемо банку код које имамо рачун да наплату –плаћање изврши на терет свих наших рачуна, а као и да поднети налог за наплату заведе у редослед чекања у случају да на рачуну уопште нема или нема довољно средстава или због поштовања приоритета у наплати са рачуна.

Дужник се одриче права на повлачење овог овлашћења, на стављање приговора на задужење и на сторнирање по овом основу за наплату.

Меница је важећа и у случају да дође до промене лица овлашћеног за заступање и располагање средствима на текуће рачуну дужника, статусних промена, оснивања нових правних субјеката од стране Дужника.

Рок важења ове менице је 10 дана дуже од истека гарантног рока.

Поверилац ће активирати меницу у случају да Дужник не отклони пријављене недостатке у гарантном року, о свом трошку.

Меница је потписана од стране овлашћеног лица за заступање _____ (име и презиме) и чији се потпис налази на картону депонованих потписа код наведене банке.

На меницу је стављен печат и потпис издаваоца менице.

Ово овлашћење сачињено је у 2 (два) истоветна примерка, од којих 1 (један) за дужника, а 1 (један) за Поверιοца.

Датум и место издавања овлашћења

М.П

Дужник-издавалац менице

НАПОМЕНА: Образац меничног овлашћења попуњава, потписује и оверава печатом овлашћено лице и дужан је да исто достави на дан квалитативне и квантитативне примопредаје предметних радова заједно са бланко, потписаном и овереном сопственом меницом, фотокопијом картона депонованих потписа и копијом захтева за регистрацију менице, овереном од пословне банке Поверιοца.