

**ЈП ЗЖС**  
ОБРЕНОВАЦ

## **КОНКУРСНА ДОКУМЕНТАЦИЈА**

**Јавно предузеће за заштиту и унапређење животне средине на територији градске  
општине Обреновац,  
ул. Краља Александра I бр. 63, Обреновац**

**ЈАВНА НАБАВКА ДОБАРА – Набавка мобилијара са уградњом у ЗП „Обреновачки  
Забран“**

## **ОТВОРЕНИ ПОСТУПАК**

**БР. ЈН – ОП 17/2015**

**Август 2015. године**

На основу члана 32. и 61. Закона о јавним набавкама („Сл. гласник РС” бр. 124/2012 и 14/2015 у даљем тексту: Закон), члан 2. Правилника о обавезним елементима конкурсне документације у поступцима јавних набавки и начину доказивања испуњености услова („Сл. гласник РС” бр. 29/2013), Одлуке о покретању поступка јавне набавке број ЈН - ОП 17/2015 дел. бр.2001/15 од 11.08 2015. године и Решења о образовању комисије за јавну набавку број ЈН- ОП 17/2015 дел. бр. 2002/15 од 11.08.2015. године, припремљена је:

## КОНКУРСНА ДОКУМЕНТАЦИЈА

**у отвореном поступку за јавну набавку – Набавка мобилијара са уградњом у ЗП  
„Обреновачки Забран“, ЈН – ОП 17/2015.**

<b>Поглавље</b>	<b>Назив поглавља</b>	<b>Страна</b>
I	Општи подаци о јавној набавци	3
II	Подаци о предмету јавне набавке	3
III	Врста, техничке карактеристике, квалитет, количина и опис добара, радова или услуга, начин спровођења контроле и обезбеђења гаранције квалитета, рок извршења, место извршења или испоруке добара, евентуалне додатне услуге и сл.	3
IV	Услови за учешће у поступку јавне набавке из чл.75. и 76. Закона и упутство како се доказује испуњеност тих услова	4
V	Упутство понуђачима како да сачине понуду	8
VI	Образац понуде	15
VII	Модел уговора	17
VIII	Потврда о референтним набавкама	21
IX	Менично овлашћење – писмо за озбиљност понуде	22
X	Менично овлашћење – писмо за добро извршење посла	23
XI	Менично овлашћење – писмо за отклањање грешака у гарантном року	24
XII	Образац структуре цене са упутством како да се попуни	25
XIII	Образац трошкова припреме понуде	26
XIV	Образац изјаве о независној понуди	27
XV	Образац изјаве о поштовању обавеза из чл. 75. ст. 2. Закона	28
XVI	Техничка спецификација и цртежи	29

Конкурсна документација садржи укупно 37 страна.

## **I ОПШТИ ПОДАЦИ О ЈАВНОЈ НАБАВЦИ**

### **1. Подаци о наручиоцу**

Наручилац: Јавно предузеће за заштиту и унапређење животне средине на територији градске општине Обреновац,  
Адреса: ул. Краља Александра I бр. 63, Обреновац  
Интернет страница: [www.jpzzs.org.rs](http://www.jpzzs.org.rs)

### **2. Врста поступка јавне набавке**

Предметна јавна набавка се спроводи у отвореном поступку, у складу са Законом и подзаконским актима којима се уређују јавне набавке.

### **3. Предмет јавне набавке**

Предмет јавне набавке број ЈН-ОП - 17/2015 је набавка добара – Набавка мобилијара са уградњом у ЗП „Обреновачки Забран“

### **4. Циљ поступка**

Поступак јавне набавке се спроводи ради закључења уговора о јавној набавци.

### **5. Контакт (лице или служба)**

Милка Томић , 011/8726-038, 064/8322-411, [milka.tomic@jpzzs.org.rs](mailto:milka.tomic@jpzzs.org.rs).

Контакт искључиво радним данима (понедељак – петак) у радно време Наручиоца од 07<sup>30</sup> до 15<sup>30</sup> часова.

## **II ПОДАЦИ О ПРЕДМЕТУ ЈАВНЕ НАБАВКЕ**

### **1. Предмет јавне набавке**

Предмет јавне набавке број ЈН-ОП - 17/2015 је набавка добара – Набавка мобилијара са уградњом у ЗП „Обреновачки Забран“  
Назив и ознака из општег речника набавке: Урбана опрема – 34928400, Опрема за спортове на отвореном - 37410000.

### **2. Партије**

Јавна набавка није обликована по партијама .

## **III ВРСТА, ТЕХНИЧКЕ КАРАКТЕРИСТИКЕ, КВАЛИТЕТ, КОЛИЧИНА И ОПИС ДОБАРА, РАДОВА ИЛИ УСЛУГА, НАЧИН СПРОВОЂЕЊА КОНТРОЛЕ И ОБЕЗБЕЂИВАЊА ГАРАНЦИЈЕ КВАЛИТЕТА, РОК ИЗВРШЕЊА, МЕСТО ИЗВРШЕЊА ИЛИ ИСПОРУКЕ ДОБАРА, ЕВЕНТУАЛНЕ ДОДАТНЕ УСЛУГЕ И СЛ.**

Набавка мобилијара са уградњом.

Техничке карактеристике и количине опширније су дате у техничкој спецификацији.

Рок за испоруку и уградњу добара је максимално 30 дана од дана увођења Испоручиоца у посао, што се констатује грађевинским дневником.

Добра се испоручују и уграђују на локације у заштићеном природном добру “Обреновачки Забран“.

Приликом примопредаје, овлашћени представници Наручиоца и Испоручиоца записнички констатују евентуалне недостатке у погледу квалитета и квантитета испоручене и уграђене предметне опреме.

Ако се након примопредаје покаже неки недостатак који се није могао открити уобичајеним прегледом, Наручилац ће писменим путем обавестити Испоручиоца, без одлагања.

Под квалитативном и квантитативном примопредајом предметних добара подразумева се набавка мобилијара са уградњом из предмета овог уговора у количини и квалитету из усвојене понуде и техничке спецификације.

Наручилац ће испоручиоца увести у посао, најдуже 3 (три) дана од дана обостраног потписивања уговора.

Гарантни рок за испоручена и уграђена добра је минимум 2 године.

Време реаговања на позив за отклањање недостатака у гарантном року је 2 (два) дана од пријема позива.

#### **IV УСЛОВИ ЗА УЧЕШЋЕ У ПОСТУПКУ ЈАВНЕ НАБАВКЕ ИЗ ЧЛ. 75. И 76. ЗАКОНА И УПУТСТВО КАКО СЕ ДОКАЗУЈЕ ИСПУЊЕНОСТ ТИХ УСЛОВА**

##### **1. УСЛОВИ ЗА УЧЕШЋЕ У ПОСТУПКУ ЈАВНЕ НАБАВКЕ ИЗ ЧЛ. 75. И 76.**

**1.1.** Право на учешће у поступку предметне јавне набавке има понуђач који испуњава **обавезне услове** за учешће у поступку јавне набавке дефинисане чл. 75. Закона, и то:

**1)** Да је регистрован код надлежног органа, односно уписан у одговарајући регистар (чл. 75. ст. 1. тач. 1) Закона);

**2)** Да он и његов законски заступник није осуђиван за неко од кривичних дела као члан организоване криминалне групе, да није осуђиван за кривична дела против привреде, кривична дела против животне средине, кривично дело примања или давања мита, кривично дело преваре (чл. 75. ст. 1. тач. 2) Закона);

**3)** Да му није изречена мера забране обављања делатности, која је на снази у време објављивања позива за подношење понуде (чл. 75. ст. 1. тач. 3) Закона);

**4)** Да је измирио доспеле порезе, доприносе и друге јавне дажбине у складу са прописима Републике Србије или стране државе када има седиште на њеној територији (чл. 75. ст. 1. тач. 4) Закона);

**5)** Понуђач је дужан да при састављању понуде изричито наведе да је поштовао обавезе које произлазе из важећих прописа о заштити на раду, запошљавању и условима рада, заштити животне средине, као и да гарантује да је ималац права интелектуалне својине (чл. 75. ст. 2. Закона).

**1.2.** Понуђач који учествује у поступку предметне јавне набавке, мора испунити **додатне услове** за учешће у поступку јавне набавке, дефинисане чл. 76. Закона и то:

➤ **1)** Понуђач мора да докаже да у последњих 6 (шест) месеци од објављивања позива за подношење понуда (за период од 18.02.2015. до 18.08.2015. године) није био неликвидан;

➤ **2)** Понуђач мора да докаже да поседује кадровски капацитет и то да има три лица ангажована на извршењу предметне набавке,

➤ **3)** Понуђач мора да докаже да располаже - поседује следећи минимум за техничку опремљеност и то:

- столарску машину за обраду дрвета (абрихтер или комбиновану столарску машину ) – 1 комад;

- машину за шмирглање дрвета – 1 комад;

- машину за савијање метала – 1 комад;

- машину за копање рупа у земљи – 1 комад;

- теретно возило (комби или пикап или слично теретно возило) носивости минимум 1t – 1 комад.

➤ **4)** Понуђач мора да докаже да је у предходне три године пре објављивања позива за подношење понуда, односно од 18.08.2012 до 18.08.2015 године извршио

испоруку са уградњом мобилијара и то: у вредности од 2.000.000,00 динара без ПДВ-а;

**1.3.** Понуђач који је самостално поднео понуду не може истовремено да учествује у заједничкој понуди или као подизвођач, нити исто лице може учествовати у више заједничких понуда. Понуђачи из заједничке понуде одговарају неограничено солидарно према наручиоцу.

Подносилац понуде је дужан да наведе, уколико наступа са подизвођачем или подноси заједничку понуду, назив подизвођача, односно другог подносиоца понуде и достави доказе сходно члану 75., став 1. тачке 1-4 ЗЈН-а, односно доказе из Упутства како се доказује испуњеност услова из члана 75. и 76. ЗЈН за подизвођача, односно за сваког понуђача из групе понуђача посебно.

Понуђач који учествује са подизвођачем дужан је да у складу са чланом 80. ЗЈН-а наведе у својој понуди назив подизвођача, који ће у случају да његова понуда буде изабрана као најповољнија бити наведен у уговору, као и проценат укупне вредности набавке који ће поверити подизвођачу, део јавне набавке који ће извршити преко подизвођача, а који не може бити већи од 50% као и део предмета набавке који ће се извршити преко подизвођача. Уколико понуђач наступа као један од понуђача у заједничкој понуди дужан је да достави споразум којим се регулише међусобни однос и одговорност сваког понуђача у заједничкој понуди, односно да се дефинише коју врсту и обим посла, обавља сваки од понуђача из заједничке понуде, као и обавезе сваког од понуђача, ко је носилац посла и који понуђач из заједничке понуде ће потписати уговор, издати рачун, обезбедити средство обезбеђења и одредити рачун на који ће бити извршено плаћање. Споразум понуђача из заједничке понуде мора да садржи податке из члана 81. ЗЈН-а.

## **2. УПУТСТВО КАКО СЕ ДОКАЗУЈЕ ИСПУЊЕНОСТ УСЛОВА**

Испуњеност **обавезних услова** за учешће у поступку предметне јавне набавке, понуђач доказује достављањем следећих доказа:

### **1) Услов из чл. 75. ст. 1. тач. 1) Закона – Доказ:**

- Извод из регистра Агенције за привредне регистре, односно извод из регистра надлежног Привредног суда.

### **2) Услов из чл. 75. ст. 1. тач. 2) Закона – Доказ:**

#### **Правна лица:**

- Извод из казнене евиденције, односно уверење основног суда (које обухвата и податке из казнене евиденције за кривична дела која су у надлежности редовног кривичног одељења Вишег суда) на чијем подручју се налази седиште домаћег правног лица, односно седиште представништва или огранка страног правног лица, којим се потврђује да правно лице није осуђивано за кривична дела против привреде, кривична дела против животне средине, кривично дело примања или давања мита, кривично дело преваре;
- Уколико уверење Основног суда не обухвата податке из казнене евиденције за кривична дела која су надлежности редовног кривичног одељења Вишег суда, потребно је доставити и уверење основног и уверење Вишег суда на чијем подручју се налази седиште домаћег правног лица, односно седиште предстаништва или огранка страног правног лица да правно лице није осуђивано за кривична дела против привреде, кривична дела против животне средине, кривично дело примања или давања мита, кривично дело преваре.
- Извод из казнене евиденције Посебног одељења за организовани криминал Вишег суда у Београду, којим се потврђује да правно лице није осуђивано за неко од кривичних дела организованог криминала;
- Извод из казнене евиденције, односно уверење надлежне полицијске управе МУП-а, којим се потврђује да законски заступник понуђача није осуђиван за кривична дела против привреде, кривична дела против животне средине, кривично дело примања

или давања мита, кривично дело преваре и неко од кривичних дела организованог криминала (захтев се може поднети према месту рођења или према месту пребивалишта законског заступника). Уколико понуђач има више законских заступника дужан је да достави доказ за сваког од њих.

#### **Предузетници и физичка лица:**

- Извод из казнене евиденције, односно уверење надлежне полицијске управе МУП-а, којим се потврђује да није осуђиван за неко од кривичних дела као члан организоване криминалне групе, да није осуђиван за кривична дела против привреде, кривична дела против животне средине, кривично дело примања или давања мита, кривично дело преваре (захтев се може поднети према месту рођења или према месту пребивалишта).

#### **Докази не могу бити старији од два месеца пре отварања понуда.**

#### **3) Услов из чл. 75. ст. 1. тач. 3) Закона – Доказ:**

**Правна лица:** Потврде привредног и прекршајног суда да му није изречена мера забране обављања делатности, или потврда Агенције за привредне регистре да код тог органа није регистровано, да му је као привредном друштву изречена мера забране обављања делатности, која је на снази у време објаве позива за подношење понуда;

**Предузетници:** Потврда прекршајног суда да му није изречена мера забране обављања делатности, или потврда Агенције за привредне регистре да код тог органа није регистровано, да му је као привредном субјекту изречена мера забране обављања делатности, која је на снази у време објавепозива за подношење понуда;

**Физичка лица:** Потврда прекршајног суда да му није изречена мера забране обављања одређених послова.

#### **Докази морају бити издати након објављивања позива за подношење понуда.**

#### **4) Услов из чл. 75. ст. 1. тач. 4) Закона – Доказ:**

- Уверење Пореске управе Министарства финансија и привреде да је измирио доспеле порезе и доприносе и уверење надлежне управе локалне самоуправе да је измирио обавезе по основу изворних локалних јавних прихода или потврду Агенције за приватизацију да се понуђач налази у поступку приватизације.

#### **Доказ не може бити старији од два месеца пре отварања понуда.**

#### **5) Услов из члана чл. 75. ст. 2. - Доказ:**

- Потписан и оверен Образац изјаве (Образац изјаве, дат је у поглављу **XV**). Изјава мора да буде потписана од стране овлашћеног лица понуђача и оверена печатом. **Уколико понуду подноси група понуђача**, Изјава мора бити потписана од стране овлашћеног лица.

Испуњеност **додатних услова** за учешће у поступку предметне јавне набавке, понуђач доказује достављањем следећих доказа:

- Да би понуђач доказао да је био ликвидан (односно да није био неликвидан) у последњих 6 (шест) месеци од објављивања позива за подношење понуда (за период од 18.02.2015. до 18.08.2015. године) дужан је да достави потврду о броју дана неликвидности НБС, за сваку партију посебно.
- Да би понуђач доказао да поседује тражени минимум за кадровски капацитет мора, за сваку партију посебно, да достави:
  - пријаве, промене и одјаве на обавезно социјално осигурање, „образац М“ - образац Фонда ПИО или уговор о раду или уговор о привременим и повременим пословима или уговор о делу.
- Да би понуђач доказао да располаже - поседује тражени минимум за техничку опремљеност мора, за сваку партију посебно, да достави: рачуне о куповини опреме или фактуре или отпремнице или картице основног средства или уколико се опрема и



возила обезбеђују на други начин, мора приложити одговарајући уговор (о закупу и сл.) којим се доказује правни основ коришћења. Понуђач је дужан да за теретно возило достави копију саобраћајне дозволе уз коју прилаже копију полисе обавезног осигурања возила важећих на дан отварања понуда.

- Да би понуђач доказао да је у последњих 3 (три) године од објављивања позива за подношење понуда (период од 18.08.2012.године до 18.08.2015.године) испоручио и уградио добра, у вредности од 2.000.000,00 динара без ПДВ-а, дужан је да достави потврде издате и потписане од стране референтних наручилаца о испорученим и уграђеним добрима.

**Уколико понуду подноси група понуђача** понуђач је дужан да за сваког члана групе достави наведене доказе да испуњава услове из члана 75. став 1. тач. 1) до 4), а доказ из члана 75. став 1. тач. 5) Закона, дужан је да достави понуђач из групе понуђача којем је поверено извршење дела набавке за који је неопходна испуњеност тог услова.

### **Додатне услове група понуђача испуњава заједно.**

**Уколико понуђач подноси понуду са подизвођачем**, понуђач је дужан да за подизвођача достави доказе да испуњава услове из члана 75. став 1. тач. 1) до 4) Закона, а доказ из члана 75. став 1. тач. 5) Закона, за део набавке који ће понуђач извршити преко подизвођача.

Наведене доказе о испуњености услова понуђач може доставити у виду неоверених копија, а наручилац може пре доношења одлуке о додели уговора да тражи од понуђача, чија је понуда на основу извештаја за јавну набавку оцењена као најповољнија, да достави на увид оригинал или оверену копију свих или појединих доказа.

Ако понуђач у остављеном, примереном року који не може бити краћи од пет дана, не достави на увид оригинал или оверену копију тражених доказа, наручилац ће његову понуду одбити као неприхватљиву.

Понуђачи који су регистровани у регистру понуђача који води Агенција за привредне регистре не морају да доставе доказ из чл. 75. ст. 1. тач. 1) до 4), који је јавно доступан на интернет страници Агенције за привредне регистре, већ могу само да наведу адресу интернет странице на којој се може пронаћи доказ.

Наручилац неће одбити понуду као неприхватљиву, уколико не садржи доказ одређен конкурсном документацијом, ако понуђач наведе у понуди интернет страницу на којој су подаци који су тражени у оквиру услова јавно доступни.

Уколико је доказ о испуњености услова електронски документ, понуђач доставља копију електронског документа у писаном облику, у складу са законом којим се уређује електронски документ, осим уколико подноси електронску понуду када се доказ доставља у изворном електронском облику.

Ако се у држави у којој понуђач има седиште не издају тражени докази, понуђач може, уместо доказа, приложити своју писану изјаву, дату под кривичном и материјалном одговорношћу оверену пред судским или управним органом, јавним бележником или другим надлежним органом те државе.

Ако понуђач има седиште у другој држави, наручилац може да провери да ли су документи којима понуђач доказује испуњеност тражених услова издати од стране надлежних органа те државе.

Понуђач је дужан да без одлагања писмено обавести наручиоца о било којој промени у вези са испуњеношћу услова из поступка јавне набавке, која наступи до доношења одлуке, односно закључења уговора, односно током важења уговора о јавној набавци и да је документује на прописани начин.

## V УПУТСТВО ПОНУЂАЧИМА КАКО ДА САЧИНЕ ПОНУДУ

### 1. ПОДАЦИ О ЈЕЗИКУ НА КОЈЕМ ПОНУДА МОРА ДА БУДЕ САСТАВЉЕНА

Понуђач подноси понуду на српском језику.

### 2. НАЧИН НА КОЈИ ПОНУДА МОРА ДА БУДЕ САЧИЊЕНА

Понуђач понуду подноси непосредно или путем поште у затвореној коверти или кутији **за сваку партију посебно**, затворену на начин да се приликом отварања понуда може са сигурношћу утврдити да се први пут отвара.

На полеђини коверте или на кутији навести назив и адресу понуђача.

У случају да понуду подноси група понуђача, на коверти је потребно назначити да се ради о групи понуђача и навести називе и адресу свих учесника у заједничкој понуди.

Понуду доставити на адресу: Јавно предузеће за заштиту и унапређење животне средине на територији градске општине Обреновац, ул. Краља Александра I бр. 63, 11500

Обреновац, (објект Дома културе-први спрат, канцеларија број 1.) са назнаком: **„Понуда за јавну набавку добара – Набавка мобилијара са уградњом у ЗП „Обреновачки Забран“ ЈН – ОП 17/2015 - НЕ ОТВАРАТИ”**. Понуда се сматра благовременом уколико је примљена од стране наручиоца до **17.09.2015.** године до **11<sup>00</sup> часова**.

Наручилац ће, по пријему одређене понуде, на коверти, односно кутији у којој се понуда налази, обележити време пријема и евидентирати број и датум понуде према редоследу приспећа. Уколико је понуда достављена непосредно наручилац ће понуђачу предати потврду пријема понуде. У потврди о пријему наручилац ће навести датум и сат пријема понуде.

Понуда коју наручилац није примио у року одређеном за подношење понуда, односно која је примљена по истеку дана и сата до којег се могу понуде подносити, сматраће се неблаговременом.

Отварање понуда је јавно. Понуде ће се отварати одмах, по истеку рока за подношење понуда, односно **17.09.2015.** године у **12<sup>00</sup> часова**. Отварање понуда ће се обавити у просторијама наручиоца, Јавно предузеће за заштиту и унапређење животне средине на територији градске општине Обреновац, ул. Краља Александра I бр. 63, Обреновац (објект Дома културе - први спрат, канцеларија број 1). Отварању понуда могу присуствовати сва заинтересована лица. Представници понуђача морају имати овлашћење које ће предати Комисији за јавну набавку приликом отварања понуда.

Одлука о додели уговора биће донета у року од 25 дана од дана отварања понуда. Наведену одлуку наручилац ће доставити свим подносиоцима понуда у року од три дана од дана њеног доношења.

### 3. ПАРТИЈЕ

Јавна набавка није обликована по партијама.

### 4. ПОНУДА СА ВАРИЈАНТАМА

Подношење понуде са варијантама није дозвољено.

### 5. НАЧИН ИЗМЕНЕ, ДОПУНЕ И ОПОЗИВА ПОНУДЕ

У року за подношење понуде понуђач може да измени, допуни или опозове своју понуду на начин који је одређен за подношење понуде.

Понуђач је дужан да јасно назначи који део понуде мења односно која документа накнадно доставља.

Измену, допуну или опозив понуде треба доставити на адресу: : Јавно предузеће за заштиту и унапређење животне средине на територији градске општине Обреновац, ул. Краља Александра I бр. 63, 11500 Обреновац, са назнаком:

**„Измена понуде за јавну набавку добара – Набавка мобилијара са уградњом у ЗП „Обреновачки Забран“, ЈН – ОП 17/2015 - НЕ ОТВАРАТИ”** или



„Допуна понуде за јавну набавку добара – Набавка мобилијара са уградњом у ЗП „Обреновачки Забран“, ЈН – ОП 17/2015 - НЕ ОТВАРАТИ” или

„Опозив понуде за јавну набавку добара – Набавка мобилијара са уградњом у ЗП „Обреновачки Забран“ ЈН – ОП 17/2015 - НЕ ОТВАРАТИ” или

„Измена и допуна понуде за јавну набавку добара – Набавка мобилијара са уградњом у ЗП „Обреновачки Забран“ ЈН – ОП 17/2015 - НЕ ОТВАРАТИ”.

На полеђини коверте или на кутији навести назив и адресу понуђача. У случају да понуду подноси група понуђача, на коверти је потребно назначити да се ради о групи понуђача и навести називе и адресу свих учесника у заједничкој понуди.

По истеку рока за подношење понуда понуђач не може да повуче нити да мења своју понуду.

## **6. УЧЕСТВОВАЊЕ У ЗАЈЕДНИЧКОЈ ПОНУДИ ИЛИ КАО ПОДИЗВОЂАЧ**

Понуђач може да поднесе само једну понуду .

Понуђач који је самостално поднео понуду не може истовремено да учествује у заједничкој понуди или као подизвођач, нити исто лице може учествовати у више заједничких понуда.

У Обрасцу понуде (поглавље VI), понуђач наводи на који начин подноси понуду, односно да ли подноси понуду самостално, или као заједничку понуду, или подноси понуду са подизвођачем.

## **7. ПОНУДА СА ПОДИЗВОЂАЧЕМ**

Уколико понуђач подноси понуду са подизвођачем дужан је да у Обрасцу понуде (поглавље VI) наведе да понуду подноси са подизвођачем, проценат укупне вредности набавке који ће поверити подизвођачу, а који не може бити већи од 50%, као и део предмета набавке који ће извршити преко подизвођача.

Понуђач у Обрасцу понуде наводи назив и седиште подизвођача, уколико ће делимично извршење набавке поверити подизвођачу.

Уколико уговор о јавној набавци буде закључен између наручиоца и понуђача који подноси понуду са подизвођачем, тај подизвођач ће бити наведен и у уговору о јавној набавци.

Понуђач је дужан да за подизвођаче достави доказе о испуњености услова који су наведени у поглављу IV конкурсне документације, у складу са Упутством како се доказује испуњеност услова.

Понуђач у потпуности одговара наручиоцу за извршење обавеза из поступка јавне набавке, односно извршење уговорних обавеза, без обзира на број подизвођача.

Понуђач је дужан да наручиоцу, на његов захтев, омогући приступ код подизвођача, ради утврђивања испуњености тражених услова.

## **8. ЗАЈЕДНИЧКА ПОНУДА**

Понуду може поднети група понуђача.

Уколико понуду подноси група понуђача, саставни део заједничке понуде мора бити споразум којим се понуђачи из групе међусобно и према наручиоцу обавезују на извршење јавне набавке, а који обавезно садржи податке из члана 81. став 4. тачка 1) до б) Закона и то податке о:

- члану групе који ће бити носилац посла, односно који ће поднети понуду и који ће заступати групу понуђача пред наручиоцем,
- понуђачу који ће у име групе понуђача потписати уговор,
- понуђачу који ће у име групе понуђача дати средство обезбеђења,
- понуђачу који ће издати рачун,
- рачуну на који ће бити извршено плаћање,
- обавезама сваког од понуђача из групе понуђача за извршење уговора.

Група понуђача је дужна да достави све доказе о испуњености услова који су наведени у поглављу V конкурсне документације, у складу са Упутством како се доказује испуњеност услова.

Понуђачи из групе понуђача одговарају неограничено солидарно према наручиоцу.

Задруга може поднети понуду самостално, у своје име, а за рачун задругара или заједничку понуду у име задругара.

Ако задруга подноси понуду у своје име за обавезе из поступка јавне набавке и уговора о јавној набавци одговара задруга и задругари у складу са законом.

Ако задруга подноси заједничку понуду у име задругара за обавезе из поступка јавне набавке и уговора о јавној набавци неограничено солидарно одговарају задругари.

## **9. НАЧИН И УСЛОВИ ПЛАЋАЊА, ГАРАНТНИ РОК, КАО И ДРУГЕ ОКОЛНОСТИ ОД КОЈИХ ЗАВИСИ ПРИХВАТЉИВОСТ ПОНУДЕ**

**9.1.** Захтеви у погледу начина, рока и услова плаћања.

Плаћање мора бити одложено, у року од 15 дана од дана испоруке и уградње предметне опреме, верификоване записником о примопредаји, потписаног грађевинског дневника и потписане грађевинске књиге од стране овлашћених представника уговорних страна и испостављања рачуна.

Плаћање се врши уплатом на рачун понуђача.

Понуђачу није дозвољено да захтева аванс.

**9.2.** Захтев у погледу рока важења понуде:

Рок важења понуде не може бити краћи од 30 дана од дана отварања понуда.

У случају истека рока важења понуде, наручилац је дужан да у писаном облику затражи од понуђача продужење рока важења понуде.

Понуђач који прихвати захтев за продужење рока важења понуде на може мењати понуду.

**9.3.** Захтев у погледу рока испоруке и уградње добара:

Рок за испоруку и уградњу добара је максимално 30 дана од дана увођења Испоручиоца у посао, што се констатује грађевинским дневником.

**9.4.** Захтев у погледу гарантног рока:

Гарантни рок не може бити краћи од 2 године од испоруке и уградње добара.

**9.5.** Остали захтеви:

Добра се испоручују и уграђују на локације у заштићеном природном добру "Обреновачки Забран".

Приликом примопредаје, овлашћени представници Наручиоца и Испоручиоца записнички констатују евентуалне недостатке у погледу квалитета и квантитета испоручене и уграђене предметне опреме.

Ако се након примопредаје покаже неки недостатак који се није могао открити уобичајеним прегледом, Наручилац ће писменим путем обавестити Испоручиоца, без одлагања.

Под квалитативном и квантитативном примопредајом предметних добара подразумева се набавка мобилијара са уградњом из предмета овог уговора у количини и квалитету из усвојене понуде и техничке спецификације.

Наручилац ће испоручиоца увести у посао, најдуже 3 (три) дана од дана обостраног потписивања уговора.

Време реаговања на позив за отклањање недостатака у гарантном року је 2 (два) дана од пријема позива.

## **10. ВАЛУТА И НАЧИН НА КОЈИ МОРА ДА БУДЕ НАВЕДЕНА И ИЗРАЖЕНА ЦЕНА У ПОНУДИ**

Цена мора бити исказана у динарима, са и без пореза на додату вредност, са урачунатим свим трошковима које понуђач има у реализацији предметне јавне набавке, с тим да ће се за оцену понуде узимати у обзир цена без пореза на додату вредност.

У цену је урачуната цена предмета јавне набавке, испорука и уградња итд.

Цена је фиксна и не може се мењати.

Ако је у понуди исказана неуобичајено ниска цена, наручилац ће поступити у складу са чланом 92. Закона.

Ако понуђена цена укључује увозну царину и друге дажбине, понуђач је дужан да тај део одвојено исказе у динарима.

## **11. ПОДАЦИ О ДРЖАВНОМ ОРГАНУ ИЛИ ОРГАНИЗАЦИЈИ, ОДНОСНО ОРГАНУ ИЛИ СЛУЖБИ ТЕРИТОРИЈАЛНЕ АУТОНОМИЈЕ ИЛИ ЛОКАЛНЕ САМОУПРАВЕ ГДЕ СЕ МОГУ БЛАГОВРЕМЕНО ДОБИТИ ИСПРАВНИ ПОДАЦИ О ПОРЕСКИМ ОБАВЕЗАМА, ЗАШТИТИ ЖИВОТНЕ СРЕДИНЕ, ЗАШТИТИ ПРИ ЗАПОШЉАВАЊУ, УСЛОВИМА РАДА И СЛ., А КОЈИ СУ ВЕЗАНИ ЗА ИЗВРШЕЊЕ УГОВОРА О ЈАВНОЈ НАБАВЦИ**

Подаци о пореским обавезама се могу добити у Пореској управи, Министарства финансија и привреде, <http://www.poreskauprava.gov.rs/>.

Подаци о заштити животне средине се могу добити у Агенцији за заштиту животне средине и у Министарству енергетике, развоја и заштите животне средине, <http://www.sepa.gov.rs/>.

Подаци о заштити при запошљавању и условима рада се могу добити у Министарству рада, запошљавања и социјалне политике, <http://www.minrzs.gov.rs/>.

## **12. ПОДАЦИ О ВРСТИ, САДРЖИНИ, НАЧИНУ ПОДНОШЕЊА, ВИСИНИ И РОКОВИМА ОБЕЗБЕЂЕЊА ИСПУЊЕЊА ОБАВЕЗА ПОНУЂАЧА**

Понуда мора да садржи:

- Средство финансијског обезбеђења за озбиљност понуде и то бланко сопствену меницу, која мора бити евидентирана у Регистру меница и овлашћења Народне банке Србије. Меница мора бити оверена печатом и потписана од стране лица овлашћеног за заступање, а уз исту мора бити достављено попуњено и оверено менично овлашћење – писмо, са назначеним износом од 10% од укупне вредности понуде без ПДВ-а. Уз меницу мора бити достављена копија картона депонованих потписа који је издат од стране пословне банке коју понуђач наводи у меничном овлашћењу – писму. Рок важења менице је 30 дана од дана отварања понуда. Наручилац ће уновчити меницу дату уз понуду уколико: понуђач након истека рока за подношење понуда повуче, опозове или измени своју понуду; понуђач коме је додељен уговор благовремено не потпише уговор о јавној набавци; понуђач коме је додељен уговорне поднесе средство обезбеђења за добро извршење посла у складу са захтевима из конкурсне документације.

При потписивању уговора изабрани понуђач чија је понуда изабрана као најповољнија дужан је да достави:

- **Средство финансијског обезбеђења за добро извршење посла** и то бланко сопствену меницу, која мора бити евидентирана у Регистру меница и овлашћења Народне банке Србије. Меница мора бити оверена печатом и потписана од стране лица овлашћеног за заступање, а уз исту мора бити достављено попуњено и оверено менично овлашћење – писмо, са назначеним износом од 10% од укупне вредности понуде без ПДВ-а. Уз меницу мора бити достављена копија картона депонованих потписа који је издат од стране пословне банке коју понуђач наводи у меничном овлашћењу – писму. Рок важења менице је 10 дана дужи од извршења Наручилац ће уновчити меницу дату уз понуду уколико: понуђач није извршио све своје обавезе у свему према усвојеној понуди, техничкој и тендерској документацији, у складу са важећим прописима, техничким нормативима и у року који је понудом предвидео.
- **Средство финансијског обезбеђења за отклањање грешака у гарантном року** и то бланко сопствену меницу, која мора бити евидентирана у Регистру меница и овлашћења Народне банке Србије. Меница мора бити оверена печатом и потписана од стране лица овлашћеног за заступање, а уз исту мора бити достављено попуњено и оверено менично овлашћење – писмо, са назначеним износом од 10% од укупне вредности понуде без ПДВ-а. Уз меницу мора бити достављена копија картона депонованих потписа који је издат од стране пословне банке коју понуђач наводи у меничном овлашћењу – писму. Рок важења менице је 10 дана дужи од истека гарантног рока. Наручилац ће уновчити меницу за отклањање грешака у гарантном

року у случају да изабрани понуђач не изврши обавезу отклањања квара који би могао да умањи могућност коришћења предмета уговора у гарантном року.

Наручилац ће вратити менице понуђачима са којима није закључен уговор, одмах по закључењу уговора са изабраним понуђачем.

Уколико понуђач не достави меницу понуда ће бити одбијена као неприхватљива.

### **13. ЗАШТИТА ПОВЕРЉИВОСТИ ПОДАТАКА КОЈЕ НАРУЧИЛАЦ СТАВЉА ПОНУЂАЧИМА НА РАСПОЛАГАЊЕ, УКЉУЧУЈУЋИ И ЊИХОВЕ ПОДИЗВОЂАЧЕ**

Предметна набавка не садржи поверљиве информације које наручилац ставља на располагање.

### **14. ДОДАТНЕ ИНФОРМАЦИЈЕ ИЛИ ПОЈАШЊЕЊА У ВЕЗИ СА ПРИПРЕМАЊЕМ ПОНУДЕ**

Заинтересовано лице може, у писаном облику (путем поште на адресу наручиоца или факсом на број 011/8726-538) тражити од наручиоца додатне информације или појашњења у вези са припремањем понуде, најкасније 5 дана пре истека рока за подношење понуде.

Наручилац ће заинтересованом лицу у року од 3 (три) дана од дана пријема захтева за додатним информацијама или појашњењима конкурсне документације, одговор доставити у писаном облику и истовремено ће ту информацију објавити на Порталу јавних набавки и на својој интернет страници.

Додатне информације или појашњења упућују се са напоменом „Захтев за додатним информацијама или појашњењима конкурсне документације, **ЈН - ОП 17/2015**”.

Ако наручилац измени или допуни конкурсну документацију 8 или мање дана пре истека рока за подношење понуда, дужан је да продужи рок за подношење понуда и објави обавештење о продужењу рока за подношење понуда.

По истеку рока предвиђеног за подношење понуда наручилац не може да мења нити да допуњује конкурсну документацију.

Тражење додатних информација или појашњења у вези са припремањем понуде телефоном није дозвољено.

Комуникација у поступку јавне набавке врши се искључиво на начин одређен чланом 20. Закона.

### **15. ДОДАТНА ОБЈАШЊЕЊА ОД ПОНУЂАЧА ПОСЛЕ ОТВАРАЊА ПОНУДА И КОНТРОЛА КОД ПОНУЂАЧА ОДНОСНО ЊЕГОВОГ ПОДИЗВОЂАЧА**

После отварања понуда наручилац може приликом стручне оцене понуда да у писаном облику захтева од понуђача додатна објашњења која ће му помоћи при прегледу, вредновању и упоређивању понуда, а може да врши контролу (увид) код понуђача, односно његовог подизвођача (члан 93. Закона).

Уколико наручилац оцени да су потребна додатна објашњења или је потребно извршити контролу (увид) код понуђача, односно његовог подизвођача, наручилац ће понуђачу оставити примерени рок да поступи по позиву наручиоца, односно да омогући наручиоцу контролу (увид) код понуђача, као и код његовог подизвођача.

Наручилац може уз сагласност понуђача да изврши исправке рачунских грешака уочених приликом разматрања понуде по окончаном поступку отварања.

У случају разлике између јединичне и укупне цене, меродавна је јединична цена.

Ако се понуђач не сагласи са исправком рачунских грешака, наручилац ће његову понуду одбити као неприхватљиву.

### **16. ДОДАТНО ОБЕЗБЕЂЕЊЕ ИСПУЊЕЊА УГОВОРНИХ ОБАВЕЗА ПОНУЂАЧА КОЈИ СЕ НАЛАЗЕ НА СПИСКУ НЕГАТИВНИХ РЕФЕРЕНЦИ**

Понуђач који се налази на списку негативних референци који води Управа за јавне набавке, у складу са чланом 83. Закона, а који има негативну референцу за предмет набавке који није истоврстан предмету ове јавне набавке, а уколико таквом понуђачу буде додељен уговор, дужан је да **у тренутку закључења уговора** преда наручиоцу **бланко сопствену меницу за добро извршење посла** која мора бити евидентирана у Регистру меница и овлашћења

Народне банке Србије. Меница мора бити оверена печатом и потписана од стране лица овлашћеног за заступање, а уз исту мора бити достављено попуњено и оверено менично овлашћење – писмо, са назначеним износом од 15% од укупне вредности понуде без ПДВ-а., са роком важности који је 5 (пет) дана дужи од истека рока за коначно извршење посла. Ако се за време трајања уговора промене рокови за извршење уговорне обавезе, важност менице и меничног овлашћења за добро извршење посла мора да се продужи.

#### **17. ВРСТА КРИТЕРИЈУМА ЗА ДОДЕЛУ УГОВОРА, ЕЛЕМЕНТИ КРИТЕРИЈУМА НА ОСНОВУ КОЈИХ СЕ ДОДЕЉУЈЕ УГОВОР ИМЕТОДОЛОГИЈА ЗА ДОДЕЛУ ПОНДЕРА ЗА СВАКИ ЕЛЕМЕНТ КРИТЕРИЈУМА**

Избор најповољније понуде ће се извршити применом критеријума „најнижа понуђена цена“.

#### **18. ЕЛЕМЕНТИ КРИТЕРИЈУМА НА ОСНОВУ КОЈИХ ЋЕ НАРУЧИЛАЦ ИЗВРШИТИ ДОДЕЛУ УГОВОРА У СИТУАЦИЈИ КАДА ПОСТОЈЕ ДВЕ ИЛИ ВИШЕ ПОНУДА СА ЈЕДНАКИМ БРОЈЕМ ПОНДЕРА ИЛИ ИСТОМ ПОНУЂЕНОМ ЦЕНОМ**

Уколико две или више понуда имају исту најнижу понуђену цену, као најповољнија биће изабрана понуда оног понуђача који је понудио краћи рок испоруке и уградње добара.

#### **19. ПОШТОВАЊЕ ОБАВЕЗА КОЈЕ ПРОИЗИЛАЗЕ ИЗ ВАЖЕЋИХ ПРОПИСА**

Понуђач је дужан да у оквиру своје понуде достави изјаву дату под кривичном и материјалном одговорношћу да је поштовао све обавезе које произилазе из важећих прописа о заштити на раду, запошљавању и условима рада, заштити животне средине, као и да гарантује да је ималац права интелектуалне својине. (Образац изјаве, дат је у поглављу XV конкурсне документације).

#### **20. КОРИШЋЕЊЕ ПАТЕНТА И ОДГОВОРНОСТ ЗА ПОВРЕДУ ЗАШТИЋЕНИХ ПРАВА ИНТЕЛЕКТУАЛНЕ СВОЈИНЕ ТРЕЋИХ ЛИЦА**

Накнаду за коришћење патената, као и одговорност за повреду заштићених права интелектуалне својине трећих лица сноси понуђач.

#### **21. НАЧИН И РОК ЗА ПОДНОШЕЊЕ ЗАХТЕВА ЗА ЗАШТИТУ ПРАВА ПОНУЂАЧА**

Захтев за заштиту права може да поднесе понуђач, односно свако заинтересовано лице, или пословно удружење у њихово име.

Захтев за заштиту права подноси се Републичкој комисији, а предаје наручиоцу. Примерак захтева за заштиту права подносилац истовремено доставља Републичкој комисији. Захтев за заштиту права се доставља непосредно, факсом на број 011/ 8726-538 или препорученом пошиљком са повратницом. Захтев за заштиту права се може поднети у току целог поступка јавне набавке, против сваке радње наручиоца, осим уколико Законом није другачије одређено. О поднетом захтеву за заштиту права наручилац обавештава све учеснике у поступку јавне набавке, односно објављује обавештење о поднетом захтеву на Порталу јавних набавки, најкасније у року од 2 дана од дана пријема захтева.

Уколико се захтевом за заштиту права оспорава врста поступка, садржина позива за подношење понуда или конкурсне документације, захтев ће се сматрати благовременим уколико је примљен од стране наручиоца најкасније 7 дана пре истека рока за подношење понуда, без обзира на начин достављања. У том случају подношења захтева за заштиту права долази до застоја рока за подношење понуда.

После доношења одлуке о додели уговора из чл. 108. Закона или одлуке о обустави поступка јавне набавке из чл. 109. Закона, рок за подношење захтева за заштиту права је 10 дана од дана пријема одлуке.

Захтевом за заштиту права не могу се оспоравати радње наручиоца предузете у поступку јавне набавке ако су подносиоцу захтева били или могли бити познати разлози за његово подношење пре истека рока за подношење понуда, а подносилац захтева га није поднео пре истека тог рока.



Ако је у истом поступку јавне набавке поново поднет захтев за заштиту права од стране истог подносиоца захтева, у том захтеву се не могу оспоравати радње наручиоца за које је подносилац захтева знао или могао знати приликом подношења претходног захтева.

Подносилац захтева је дужан да на рачун буџета Републике Србије уплати таксу у износу од 80.000,00 динара уколико оспорава одређену радњу наручиоца пре отварања понуда на број жиро рачуна: 840-30678845-06, шифра плаћања: 153, позив на број 97 50-016, сврха уплате: Републичка административна такса са назнаком јавне набавке на коју се односи (број или друга ознака конкретне јавне набавке), корисник: буџет Републике Србије.

Уколико подносилац захтева оспорава одлуку о додели уговора такса износи 80.000,00 динара уколико понуђена цена понуђача којем је додељен уговор није већа од 80.000.000 динара, односно такса износи 0,1 % понуђене цене понуђача којем је додељен уговор ако је та вредност већа од 80.000.000 динара.

Уколико подносилац захтева оспорава одлуку о обустави поступка јавне набавке или радњу наручиоца од момента отварања понуда до доношења одлуке о додели уговора или обустави поступка, такса износи 80.000,00 динара уколико процењена вредност јавне набавке (коју ће подносилац сазнати на отварању понуда или из записника о отварању понуда) није већа од 80.000.000 динара, односно такса износи 0,1 % процењене вредности јавне набавке ако је та вредност већа од 80.000.000 динара.

Поступак заштите права понуђача регулисан је одредбама чл. 138. -167. Закона.

## **22. РОК У КОЈЕМ ЋЕ УГОВОР БИТИ ЗАКЉУЧЕН**

Уговор о јавној набавци ће бити закључен са понуђачем којем је додељен уговор у року од 8 дана од дана протеча рока за подношење захтева за заштиту права из члана 149. Закона.

У случају да је поднета само једна понуда наручилац може закључити уговор пре истека рока за подношење захтева за заштиту права, у складу са чланом 112. став 2. тачка 5) Закона.



## VI ОБРАЗАЦ ПОНУДЕ

Понуда бр \_\_\_\_\_ од \_\_\_\_\_ за јавну набавку мобилијара са уградњом у ЗП „Обреновачки Забран“

### 1) ОПШТИ ПОДАЦИ О ПОНУЂАЧУ

Назив понуђача:	
Адреса понуђача:	
Матични број понуђача:	
Порески идентификациони број понуђача (ПИБ):	
Име особе за контакт:	
Електронска адреса понуђача (e-mail):	
Телефон:	
Телефакс:	
Број рачуна понуђача и назив банке:	
Лице овлашћено за потписивање уговора	

### 2) ПОНУДУ ПОДНОСИ:

А) САМОСТАЛНО

Б) СА ПОДИЗВОЂАЧЕМ

В) КАО ЗАЈЕДНИЧКУ ПОНУДУ

**Напомена:** заокружити начин подношења понуде и уписати податке о подизвођачу, уколико се понуда подноси са подизвођачем, односно податке о свим учесницима заједничке понуде, уколико понуду подноси група понуђача.

### 3) ПОДАЦИ О ПОДИЗВОЂАЧУ

1)	Назив подизвођача:	
	Адреса:	
	Матични број:	
	Порески идентификациони број:	
	Име особе за контакт:	
	Процент укупне вредности набавке који ће извршити подизвођач:	
	Део предмета набавке који ће извршити подизвођач:	
2)	Назив подизвођача:	
	Адреса:	
	Матични број:	
	Порески идентификациони број:	
	Име особе за контакт:	
	Процент укупне вредности набавке који ће извршити подизвођач:	
	Део предмета набавке који ће извршити подизвођач:	

**Напомена:** Табелу „Подаци о подизвођачу“ попуњавају само они понуђачи који подносе понуду са подизвођачем, а уколико има већи број подизвођача од места предвиђених у табели, потребно је да се наведени образац копира у довољном броју примерака, да се попуни и достави за сваког подизвођача.

#### 4) ПОДАЦИ О УЧЕСНИКУ У ЗАЈЕДНИЧКОЈ ПОНУДИ

1)	Назив учесника у заједничкој понуди:	
	Адреса:	
	Матични број:	
	Порески идентификациони број:	
	Име особе за контакт:	
2)	Назив учесника у заједничкој понуди:	
	Адреса:	
	Матични број:	
	Порески идентификациони број:	
	Име особе за контакт:	
3)	Назив учесника у заједничкој понуди:	
	Адреса:	
	Матични број:	
	Порески идентификациони број:	
	Име особе за контакт:	

**Напомена:** Табелу „Подаци о учеснику у заједничкој понуди“ попуњавају само они понуђачи који подносе заједничку понуду, а уколико има већи број учесника у заједничкој понуди од места предвиђених у табели, потребно је да се наведени образац копира у довољном броју примерака, да се попуни и достави за сваког понуђача који је учесник у заједничкој понуди.

#### 5) ОПИС ПРЕДМЕТА НАБАВКЕ

Укупна цена без ПДВ-а	
Укупна цена са ПДВ-ом	
Рок и начин плаћања	
Рок важења понуде	
Рок испоруке и уградње добара	
Гарантни рок	
Место испоруке и уградње добара:	

Место и датум:

М.П.

Потпис овлашћеног лица:

**Напомена:** Образац понуде понуђач мора да попуни, овери печатом и потпише, чиме потврђује да су тачни подаци који су у обрасцу понуде наведени. Уколико понуђачи подносе заједничку понуду, група понуђача може да се определи да образац понуде потписују и печатом оверавају сви понуђачи из групе понуђача или група понуђача може да одреди једног понуђача из групе који ће попунити, потписати и печатом оверити образац понуде.

**VII МОДЕЛ УГОВОРА**  
**УГОВОР О ЈАВНОЈ НАБАВЦИ ЈН - ОП 17/2015**

Између:

1. Јавно предузеће за заштиту и унапређење животне средине на територији градске општине Обреновац, Краља Александра Првог 63 ПИБ:106417395, матични број: 20597011, које заступа директор Срђан Драгићевић (у даљем тексту: Наручилац) и

2. \_\_\_\_\_ ул. \_\_\_\_\_ из \_\_\_\_\_, ПИБ: \_\_\_\_\_, матични број: \_\_\_\_\_, текући рачун број: \_\_\_\_\_ које заступа директор \_\_\_\_\_ (у даљем тексту: Испоручилац)

2.1. \_\_\_\_\_ ул. \_\_\_\_\_ из \_\_\_\_\_, ПИБ: \_\_\_\_\_ матични број: \_\_\_\_\_, текући рачун број: \_\_\_\_\_ које заступа директор \_\_\_\_\_;

2.2. \_\_\_\_\_ ул. \_\_\_\_\_ из \_\_\_\_\_, ПИБ: \_\_\_\_\_ матични број: \_\_\_\_\_, текући рачун број: \_\_\_\_\_ које заступа директор \_\_\_\_\_.

(Остали понуђачи из групе понуђача)

Предмет овог уговора је набавка добара - Набавка мобилијара са уградњом у ЗП „Обреновачки Забран“ (у даљем тексту: „добра“), што је предмет јавне набавке у отвореном поступку. Саставни део овог уговора чине сви услови из конкурсне документације, конкурсна документација и понуда бр. \_\_\_\_\_ од \_\_\_\_\_.

**Члан 1.**

Уговорне стране сагласно констатују:

- да је Наручилац, сагласно Закону о јавним набавкама, донео Одлуку о покретању поступка број 2001/15 од 11.08.2015. године, за јавну набавку добара
- да је Испоручилац доставио своју понуду, заведену код Наручиоца под бр. \_\_\_\_\_ од \_\_\_\_\_ године, која се налази у прилогу овог уговора и његов је саставни део;
- да понуда Испоручиоца у потпуности одговара техничкој спецификацији и другим захтевима из конкурсне документације, којесе налазе у прилогу и чинесаставни део овог уговора;
- да је Наручилац, донео Одлуку о додели уговора бр. \_\_\_\_\_ од \_\_\_\_\_.2015. године.
- Испоручилац ће ангажовати подизвођача/е \_\_\_\_\_, за послове \_\_\_\_\_ и који ће извршити \_\_\_\_\_% укупне вредности набавке.

**Члан 2.**

Испоручилац се обавезује да изврши испоруку и уградњу мобилијара на предметној локацији у свему у складу са понудом и техничком спецификацијом из члану 1. овог уговора и важећим стандардима квалитета за ову врсту опреме.

**Члан 3.**

Укупна уговорена цена предметних добара из овог уговора износи \_\_\_\_\_ динара без обрачунатог ПДВ-а, односно \_\_\_\_\_ динара са обрачунатим ПДВ-ом.

У цену из предходног става урачунати су сви зависни трошкови Испоручиоца са испоруком и уградњом на предметној локацији.

Јединичне цене из понуде Испоручиоца су фиксне и не могу се мењати до завршетка посла.

#### Члан 4.

Испоручилац се обавезује да мобилијар из предмета овог уговора који у свему одговара техничкој спецификацији испоручи и угради у року од \_\_\_\_\_ (максимално 30 календарских дана), рачунајући од дана увођења у посао испоручиоца.

Наручилац ће испоручиоца увести у посао, најдуже 3 (три) дана од дана обостраног потписивања овог уговора. Наручилац ће у писаном облику позвати испоручиоца ради увођења у посао.

Дан увођења у посао биће констатован у грађевинском дневнику.

#### Члан 5.

Испоручилац има право на продужење уговореног рока за испоруку и уградњу опреме у случају непредвиђених околности на које уговорне стране нису могле да утичу (лоши временски услови) при чему је потребно да испоручилац упути наручиоцу писано обавештење, а да се наручилац са тим писмено сагласи.

Уговорне стране су сагласне да у случају из става 1. овог члана, уз обострану сагласност уговорних страна, може се закључити Анекс уговора.

#### Члан 6.

Наручилац се обавезује:

- Да обезбеди контролу над извршењем уговорених обавеза преко својих овлашћених представника;
- Да испоручиоцу дефинише површине на којима ће се уградња мобилијара вршити;
- Да одреди овлашћене представнике који ће извршити записничку примопредају испоручене и уграђене предметне опреме и који ће потписивати грађевински дневник и грађевинску књигу.

#### Члан 7.

Испоручилац се обавезује:

- да испоруку и уградњу опреме из предмета овог уговора изврши у свему у складу са понудом и техничком спецификацијом које чине саставни део овог уговора,
- да уредно води грађевински дневник и грађевинску књигу;
- да приликом уградње предметне опреме, редовно износи отпад, смеће и други материјал са предметне локације искључиво на градску депонију;
- да о свом тошку отклони сву штету трећим лицима која настане кривицом испоручиоца за време уградње предметне опреме.

#### Члан 8.

Наручилац се обавезује, да цену утврђену у члану 3. уговора плати Испоручиоцу на текући рачун број \_\_\_\_\_ у року од 15 дана од дана испоруке и уградње предметне опреме, верификоване записником о примопредаји, потписаног грађевинског дневника и потписане грађевинске књиге од стране овлашћених представника уговорних страна и испостављања рачуна.

#### Члан 9.

Уговорне стране су дужне да изврше квалитативну и квантитативну примопредају мобилијара из предмета овог уговора, о чему се саставља Записник о примопредаји који потписују представник Испоручиоца, с једне стране и овлашћени представници Наручиоца, с друге стране.

Приликом примопредаје, овлашћени представници Наручиоца и Испоручиоца записнички констатују евентуалне недостатке у погледу квалитета и квантитета испоручене и уграђене предметне опреме.

Ако се након примопредаје покаже неки недостатак који се није могао открити уобичајеним прегледом, Наручилац ће писменим путем обавестити Испоручиоца, без одлагања.

Под квалитативном и квантитативном примопредајом предметних добара подразумева се испорука и уградња мобилијара из предмета овог уговора у количини и квалитету из усвојене понуде и техничке спецификације.

#### Члан 10.

У случајевима из члана 9. став 3. и став 4. Наручилац има право да захтева од Испоручиоца да отклони недостатак или да му замени добро са недостатком другим добром које је без недостатка (испуњење уговора).

Ако Наручилац не добије испуњење уговора у року од 8 дана од дана достављања захтева за испуњење уговора из става 1. овога члана уговора, Наручилац има право да захтева раскид уговора и да активира средство финансијског обезбеђења за добро извршење посла о чему писмено обавештава Испоручиоца.

#### Члан 11.

Гарантни рок за испоручену и уграђену предметну опрему из предмета овог уговора износи \_\_\_\_\_ (минимум 2 године) рачунајући од дана записничке потврде квалитативне и квантитативне примопредаје предметне опреме.

Испоручилац је дужан да у гарантном року, на писани позив Наручиоца, отклони о свом трошку све недостатке који се односе на уговорени квалитет испоручене и уграђене предметне опреме, а који нису настали неправилном употребом предметне опреме.

Време реаговања на позив за отклањање недостатака у гарантном року је 2 (два) дана од пријема позива.

#### Члан 12.

Уколико Испоручилац не испоручи и не угради сву предметну опрему у уговореном року, обавезан је да за сваки дан закашњења плати Наручиоцу уговорну казну у висини 2‰ (промила) укупне уговорене цене за сваки дан закашњења с тим да укупан износ уговорене казнене може прећи 10% укупне уговорене цене.

Наплату уговорне казне Наручилац ће извршити, без предходног пристанка Испоручиоца, умањењем износа наведеног у испостављеном рачуну.

Уколико је Наручилац, због закашњења у извршењу уговорених обавеза које су на страни Испоручиоца, претрпео штету која је већа од износа уговорне казне, Наручилац може захтевати накнаду штете, односно поред уговорне казне и разлику до пуног износа претрпљене штете.

#### Члан 13.

Испоручилац се обавезује:

1. да у тренутку потписивања овог уговора Наручиоцу достави бланко сопствену меницу оверену печатом и потисану од стране лица овлашћеног за заступање са попуњеним и овереним меничним овлашћењем – писмо са назначеним износом од 10% од укупне вредности уговора без ПДВ-а као гаранција за добро извршење посла. Уз меницу доставити копију картона депоновних потписа који је издат од стране пословне банке коју Испоручилац наводи у меничном овлашћењу. Рок важења менице је 10 дана дуже од дана примопредаје предметног добра. Наручилац ће уновчити меницу за добро извршење посла уколико Извршилац не буде извршавао своје уговорне обавезе у роковима и на начин предвиђен уговором.

2. на дан квалитативне и квантитативне примопредаје предметних добара преда Наручиоцу - бланко сопствену меницу оверену печатом и потисану од стране лица овлашћеног за заступање са попуњеним и овереним меничним овлашћењем - писмо са назначеним износом од 10% од укупне вредности уговора без ПДВ-а као гаранција за отклањање недостатака у гарантном року. Уз меницу доставити копију картона депоновних потписа који је издат од стране пословне банке коју Испоручилац наводи у меничном овлашћењу. Рок важења менице је 10 дана дуже од истека гарантног рока.

Гарантни рок почиње да тече од дана квалитативне и квантитативне примопредаје предметне опреме .

Наручилац ће активирати меницу у случају да Извршилац не отклони пријављене недостатке у гарантном року.

Менице морају бити регистроване у Регистру меница Народне банке Србије у складу са одлуком о ближим условима, садржини и начину вођења регистра меница и овлашћења („Сл. гласник РС” бр. 56/2011), а као доказ Испоручилац уз менице доставља копије захтева за регистрацију менице, оверене од пословне банке Испоручиоца.

#### Члан 14.

Свака уговорна страна може једнострано раскинути уговор у случају када друга уговорна страна не испуњава или неблаговремено испуњава своје уговорне обавезе.

О својој намери да раскине уговор, уговорна страна је дужна писменим путем обавестити другу страну уговорну страну, а уговор ће се сматрати раскинутим у року од 15 дана од дана пријема писменог обавештења.

#### Члан 15.

Саставни део овог Уговора су:

-Понуда бр. .... од ..... 2015. године;

-Техничка спецификација.

-средство финансијског обезбеђења за добро извршење посла.

#### Члан 16.

Овај уговор ступа на снагу даном потписивања овлашћених лица обе уговорне стране.

#### Члан 17.

За све што није регулисано овим уговором примењиваће се одредбе Закона о облигационим односима и законски прописи који се односе на предмет овог уговора.

#### Члан 18.

Уговорне стране су сагласне да сва спорна питања у вези са овим уговором решавају споразумно. За евентуалне спорове који не буду решени мирним путем надлежан је Привредни суд у Београду.

#### Члан 19.

Овај уговор је сачињен у 4 (четири) истоветна примерка, од којих свака уговорна страна задржава по 2 (два) примерка.

Испоручилац,

Наручилац,

М.П. \_\_\_\_\_  
Директор

М.П. \_\_\_\_\_  
Срђан Драгићевић, дипл.инж.  
Директор

**Напомена:** овај модел уговора представља садржину уговора који ће бити закључен са изабраним понуђачем, као и да ће наручилац, ако понуђач без оправданих разлога одбије да закључи уговор о јавној набавци, након што му је уговор додељен, Управи за јавне набавке доставити доказ негативне референце, односно исправу о реализованом средству обезбеђења испуњења обавеза у поступку јавне набавке.



## VIII ПОТВРДА О РЕФЕРЕНТНИМ НАБАВКАМА

\_\_\_\_\_ (назив референтног Наручиоца)

\_\_\_\_\_ (адреса)

Дел.број: \_\_\_\_\_ од \_\_\_\_\_ .године

У складу са чланом 77. став 2. тачка 2. подтачка 1. Закона о јавним набавкама („Сл.гласник РС“ бр. 124/12 и 14/2015) референтни наручилац издаје

### ПОТВРДУ

Да је понуђач \_\_\_\_\_ у периоду од предходне три године пре објављивања позива за подношење понуда (од 18.08.2012.године до 18.08.2015.године) извршио испоруку и уградњу предметних добара у укупном износу од \_\_\_\_\_ динара без ПДВ-а и то:

Предмет уговора	Број и датум уговора	Датум испоруке и уградње	Вредност испоруке и уградње, без ПДВ-а
<b>УКУПНО</b>	_____ динара без ПДВ-а		

Потврда се издаје на захтев \_\_\_\_\_ (назив и седиште понуђача) ради учествовања у отвореном поступку јавне набавке - Набавку мобилијара са уградњом у ЗП „Обреновачки Забран“.

Потпис овлашћеног лица  
референтног наручиоца:

М.П.

\_\_\_\_\_

#### Напомене:

- Образац потврде се може копирати.
- Потврда мора бити са оригинал потписом и печатом референтног наручиоца.
- Навести вредности пружених добара, а не вредности закључених уговора.

**IX МЕНИЧНО ОВЛАШЋЕЊЕ – ПИСМО**  
за озбиљност понуде

ДУЖНИК: \_\_\_\_\_  
Седиште: \_\_\_\_\_  
Матични број: \_\_\_\_\_  
Порески идентификациони број: \_\_\_\_\_  
Текући рачун: \_\_\_\_\_  
Код банке: \_\_\_\_\_

**ИЗДАЈЕ МЕНИЧНО ОВЛАШЋЕЊЕ – ПИСМО**

- за коришћење бланко сопствене менице -

КОРИСНИКУ (ПОВЕРИОЦУ): Јавно предузеће за заштиту и унапређење животне средине на територији градске општине Обреновац.

Седиште: Краља Александра I 63, Београд

Матични број: 20597011

Порески идентификациони број: 106417395

Текући рачун: 840-788641-35

Предајемо Вам, 1 (једну) бланко, потписану и оверену сопствену меницу, серије број \_\_\_\_\_ као гаранцију за озбиљност понуде.

Бланко сопствена меница је издата на износ од \_\_\_\_\_ динара односно 10% без ПДВ-а од вредности дата у понуди бр. \_\_\_\_\_ од \_\_\_\_\_.2015 године за јавну набавку у отвореном поступку - Набавка мобилијара са уградњом у ЗП „Обреновачки Забран“ .

Овлашћује се Поверилац, да попуни меницу за наплату и да у своју корист безусловно и неопозиво, без протеста и тошкова, вансудски може извршити наплату са свих рачуна Дужника.

Овлашћујемо банку код које имамо рачун да наплату – плаћање изврши на терет свих наших рачуна, а као и да поднеги налог за наплату заведе у редослед чекања у случају да на рачуну уопште нема или нема довољно средстава или због поштовања приоритета у наплати са рачуна.

Дужник се одриче права на повлачење овог овлашћења, на стављање приговора на задужење и на сторнирање по овом основу за наплату.

Меница је важећа и у случају да дође до промене лица овлашћеног за заступање и располагање средствима на текућем рачуну дужника, статусних промена, оснивања нових правних субјеката од стране Дужника.

Рок важења ове менице је \_\_\_\_\_ дана (најмање 30 дана) од дана отварања понуда.

Меницу као средство обезбеђења за озбиљност понуде Поверилац ће активирати уколико дужник након истека рока за подношење понуда повуче, опозове или измени понуду, дужник коме је додељен уговор благовремено не потпише уговор о јавној набавци, дужник коме је додељен уговор не поднесе средство обезбеђења за добро извршење посла у складу са захтевима из конкурсне документације за ЈН - ОП 17/2015.

Меница је потписана од стране овлашћеног лица за заступање \_\_\_\_\_ (име и презиме) и чији се потпис налази на картону депонованих потписа код наведене банке. На меницу је стављен печат и потпис издаваоца менице.

Ово овлашћење сачињено је у 2 (два) истоветна примерка, од којих 1 (један) за дужника, а 1 (један) за Повереоца.

Датум и место издавања овлашћења \_\_\_\_\_

М.П \_\_\_\_\_

Дужник-издавалац менице \_\_\_\_\_

**Напомена:** Образац меничног овлашћења попуњава, потписује и оверава печатом овлашћено лице и дужан је да исто достави уз понуду, заједно са бланко, потписаном и овереном сопственом меницом, фотокопијом картона депонованих потписа и копијом захтева/потврде за регистрацију менице, овереном од пословне банке Повереоца.

**X МЕНИЧНО ОВЛАШЋЕЊЕ – ПИСМО**  
за добро извршење посла

ДУЖНИК: \_\_\_\_\_  
Седиште: \_\_\_\_\_  
Матични број: \_\_\_\_\_  
Порески идентификациони број: \_\_\_\_\_  
Текући рачун: \_\_\_\_\_  
Код банке: \_\_\_\_\_

**ИЗДАЈЕ МЕНИЧНО ОВЛАШЋЕЊЕ – ПИСМО**  
- за коршћење бланко сопствене менице -

КОРИСНИКУ ( ПОВЕРИОЦУ): Јавно предузеће за заштиту и унапређење животне средине на територији градске општине Обреновац.

Седиште: Краља Александра I 63, Београд

Матични број: 20597011

Порески идентификациони број: 106417395

Текући рачун: 840-788641-35

Предајемо Вам, 1 (једну) бланко, потписану и оверену сопствену меницу, серије број \_\_\_\_\_ као гаранцију за добро извршење посла.

Бланко сопствена меница је издата на износ од \_\_\_\_\_ динара (односно 10% укупне вредности уговора без ПДВ-а) уговора бр. \_\_\_\_\_ од \_\_.\_\_.2015 године за јавну набавку у отвореном поступку – Набавка мобилијара са уградњом у ЗП „Обреновачки Забран“ .

Овлашћује се Поверилац, да попуни меницу за наплату и да у своју корист безусловно и неопозиво, без протеста и тошкова, вансудски може извршити наплату са свих рачуна Дужника.

Овлашћујемо банку код које имамо рачун да наплату – плаћање изврши на терет свих наших рачуна, а као и да поднети налог за наплату заведе у редослед чекања у случају да на рачуну уопште нема или нема довољно средстава или због поштовања приоритета у наплати са рачуна.

Дужник се одриче права на повлачење овог овлашћења, на стављање приговора на задужење и на сторнирање по овом основу за наплату.

Меница је важећа и у случају да дође до промене лица овлашћеног за заступање и располагање средствима на текућем рачуну дужника, статусних промена, оснивања нових правних субјеката од стране Дужника.

Рок важења ове менице је 10 дана од истека рока за коначно извршење предметних добара.

Наручилац ће уновчити меницу да добро извршење посла уколико понуђач не буде извршавао своје уговорне обавезе у роковима и на начин предвиђен уговором.

Меница је потписана од стране овлашћеног лица за заступање \_\_\_\_\_ (име и презиме) и чији се потпис налази на картону депонованих потписа код наведене банке. На меницу је стављен печат и потпис издаваоца менице.

Ово овлашћење сачињено је у 2 (два) истоветна примерка, од којих 1 (један) за дужника, а 1 (један) за Повереоца.

Датум и место издавања овлашћења \_\_\_\_\_

М.П \_\_\_\_\_

Дужник-издавалац менице \_\_\_\_\_

**Напомена:** Образац меничног овлашћења попуњава, потписује и оверава печатом овлашћено лице и дужан је да исто достави у тренутку потписивања уговора, заједно са бланко, потписаном и овереном сопственом меницом, фотокопијом картона депонованих потписа и копијом захтева/потврде за регистрацију менице, овереном од пословне банке Повереоца.

**XI МЕНИЧНО ОВЛАШЋЕЊЕ – ПИСМО**  
за отклањање грешака у гарантном року

ДУЖНИК: \_\_\_\_\_  
Седиште: \_\_\_\_\_  
Матични број: \_\_\_\_\_  
Порески идентификациони број: \_\_\_\_\_  
Текући рачун: \_\_\_\_\_  
Код банке: \_\_\_\_\_

**ИЗДАЈЕ МЕНИЧНО ОВЛАШЋЕЊЕ – ПИСМО**

- за коршћење бланко сопствене менице -

КОРИСНИКУ (ПОВЕРИОЦУ): Јавно предузеће за заштиту и унапређење животне средине на територији градске општине Обреновац.

Седиште: Краља Александра I 63, Београд

Матични број: 20597011

Порески идентификациони број: 106417395

Текући рачун: 840-788641-35

Предајемо Вам, 1 (једну) бланко, потписану и оверену сопствену меницу, серије број \_\_\_\_\_ као гаранцију за одклањање грешака у гарантном року.

Бланко сопствена меница је издата на износ од \_\_\_\_\_ динара (односно 10% укупне вредности уговора без ПДВ-а) уговора бр. \_\_\_\_\_ од \_\_. \_\_. 2015 године за јавну набавку у отвореном поступку – Набавка мобилијара са уградњом у ЗП „Обреновачки Забран“

Овлашћује се Поверилац, да попуни меницу за наплату и да у своју корист безусловно и неопозиво, без протеста и тошкова, вансудски може извршити наплату са свих рачуна Дужника.

Овлашћујемо банку код које имамо рачун да наплату – плаћање изврши на терет свих наших рачуна, а као и да поднети налог за наплату заведе у редослед чекања у случају да на рачуну уопште нема или нема довољно средстава или због поштовања приоритета у наплати са рачуна.

Дужник се одриче права на повлачење овог овлашћења, на стављање приговора на задужење и на сторнирање по овом основу за наплату.

Меница је важећа и у случају да дође до промене лица овлашћеног за заступање и располагање средствима на текуће рачуну дужника, статусних промена, оснивања нових правних субјеката од стране Дужника.

Рок важења ове менице је 10 дана дуже од истека гарантног рока.

Поверилац ће активирати меницу у случају да Дужник не отклони пријављене недостатке у гарантном року, о свом трошку.

Меница је потписана од стране овлашћеног лица за заступање \_\_\_\_\_ (име и презиме) и чији се потпис налази на картону депонованих потписа код наведене банке. На меницу је стављен печат и потпис издаваоца менице.

Ово овлашћење сачињено је у 2 (два) истоветна примерка, од којих 1 (један) за дужника, а 1 (један) за Поверιοца.

Датум и место издавања овлашћења \_\_\_\_\_

М.П \_\_\_\_\_

Дужник-издавалац менице \_\_\_\_\_

**НАПОМЕНА:** Образац меничног овлашћења попуњава, потписује и оверава печатом овлашћено лице и дужан је да исто достави на дан квалитативне и квантитативне примопредаје предметних радова заједно са бланко, потписаном и овереном сопственом меницом, фотокопијом картона депонованих потписа и копијом захтева за регистрацију менице, овереном од пословне банке Поверιοца.

## XII ОБРАЗАЦ СТРУКТУРЕ ЦЕНЕ СА УПУТСТВОМ КАКО ДА СЕ ПОПУНИ

Укупна цена без ПДВ-а	
Стопа ПДВ-а	
Износ ПДВ-а на укупну цену	
Укупно динара (укупна цена + износ ПДВ-а)	
Процентуално учешће одређене врсте трошкова (учешће трошкова материјала, рада, енергетике ....)	

У обрасцу структуре цене морају бити приказани основни елементи структуре цене и то у процентима или вредносно у динарима.

Образац структуре цене понуђач мора да попуни, овери печатом и потпише чиме потврђује да су тачни подаци који су у обрасцу наведени.

Уколико понуђачи подносе заједничку понуду, група понуђача може да се определи да образац структуре цене потписују и печатом оверавају сви понуђачи из групе понуђача или група понуђача може да одреди једног понуђача из групе који ће попунити, потписати и печатом оверити образац структуре цене.

Процентуално учешће одређене врсте трошкова попуњава се у случају када је наведени податак неопходан ради усклађивања цене током периода трајања уговора.

Место и датум:

**М. П.**

Потпис овлашћеног лица:

\_\_\_\_\_

### **XIII ОБРАЗАЦ ТРОШКОВА ПРИПРЕМЕ ПОНУДЕ**

У складу са чланом 88. став 1. Закона, понуђач \_\_\_\_\_ [навести назив понуђача], доставља укупан износ и структуру трошкова припремања понуде, како следи у табели:

<b>ВРСТА ТРОШКА</b>	<b>ИЗНОС ТРОШКА У РСД</b>
<b>УКУПАН ИЗНОС ТРОШКОВА ПРИПРЕМАЊА ПОНУДЕ</b>	

Трошкове припреме и подношења понуде сноси искључиво понуђач и не може тражити од наручиоца накнаду трошкова.

Ако је поступак јавне набавке обустављен из разлога који су на страни наручиоца, наручилац је дужан да понуђачу надокнади трошкове израде узорка или модела, ако су израђени у складу са техничким спецификацијама наручиоца и трошкове прибављања средства обезбеђења, под условом да је понуђач тражио накнадних трошкова у својој понуди.

**Напомена:** достављање овог обрасца није обавезно.

Место и датум:

М.П.

Потпис овлашћеног лица:

\_\_\_\_\_



## **XIV ОБРАЗАЦ ИЗЈАВЕ О НЕЗАВИСНОЈ ПОНУДИ**

У складу са чланом 26. Закона, \_\_\_\_\_, (Назив понуђача) даје:

### **ИЗЈАВУ**

### **О НЕЗАВИСНОЈ ПОНУДИ**

Под пуном материјалном и кривичном одговорношћу потврђујем да сам понуду у поступку јавне набавке – Набавка мобилијара са уградњом у ЗП „Обреновачки Забран“, ЈН - ОП 17/2015, поднео независно, без договора са другим понуђачима или заинтересованим лицима.

Место и датум:

**М.П.**

Потпис овлашћеног лица:

\_\_\_\_\_

**Напомена:** услучају постојања основане сумње у истинитост изјаве о независној понуди, наручулац ће одмах обавестити организацију надлежну за заштиту конкуренције. Организација надлежна за заштиту конкуренције, може понуђачу, односно заинтересованом лицу изрећи меру забране учешћа у поступку јавне набавке ако утврди даје понуђач, односно заинтересовано лице повредило конкуренцију у поступку јавне набавке у смислу закона којим се уређује заштита конкуренције. Мера забране учешћа у поступку јавне набавке може трајати до две године. Повреда конкуренције представља негативну референцу, у смислу члана 82. став 1. тачка 2. Закона.

**Уколико понуду подноси група понуђача,** Изјава мора бити потписана од стране овлашћеног лица сваког понуђача из групе понуђача и оверена печатом.

## **XV ОБРАЗАЦ ИЗЈАВЕ О ПОШТОВАЊУ ОБАВЕЗА ИЗ ЧЛ. 75. СТ. 2. ЗАКОНА**

У вези члана 75. став 2. Закона о јавним набавкама, као заступник понуђача дајем следећу:

### **ИЗЈАВУ**

Понуђач \_\_\_\_\_ [навести назив понуђача] у поступку јавне набавке – Набавка мобилијара са уградњом у ЗП „Обреновачки Забран“ ЈН - ОП 17/2015, поштовао је обавезе које произлазе из важећих прописа о заштити на раду, запошљавању и условима рада, заштити животне средине и гарантујем да је ималац права интелектуалне својине.

Место и датум:

М.П.

Потпис овлашћеног лица:  
\_\_\_\_\_

**Напомена:** Уколико понуду подноси група понуђача, Изјава мора бити потписана од стране овлашћеног лица сваког понуђача из групе понуђача и оверена печатом.

## XVI ТЕХНИЧКА СПЕЦИФИКАЦИЈА

	Опис добара	Јед. мере	Количин	Цена по ј.м. без ПДВ-а	Цена по ј.м. са ПДВ-ом	Укупна цена без ПДВ-а	Укупна цена са ПДВ-ом
	1	2	3	4	5	6	7
1	РАВНОТЕЖНИ ПАЊИЋИ ЗА ХОДАЊЕ	ком	10				
2	КОМБИНОВАНИ РЕКВИЗИТ (рипстол и пењалица од конопца)	ком	3				
3	СТО СА ДВЕ КЛУПЕ	комплет	5				
4	БЕТОНСКО ПОСТОЉЕ ЗА РОШТИЉ	ком	9				
5	МЕТАЛНЕ КОРПЕ ЗА ОТПАТКЕ	ком	15				
6	ДРВЕНИ СТУБИЋИ	ком	400				
<b>УКУПНО:</b>							

**Напомена:** У понуђене цене урачунати набавку и уградњу добара.

## **НАПОМЕНА (у вези обраде дрвета, заштите и бојења):**

**Дрвене делове** урадити са фино обрађеним (обореним) ивицама и површинама, заштитити дрво импрегнацијом или грундом - лазурним премазом на бази воска (2x) у жељеној нијанси (**тамно браон – палисандер**). **Металне елементе** механички очистити, фосфатизирати S-15, премазати основном бојом за метал (2x) и завршном квалитетном бојом за метал (**тамно браон**) (2x). **Осим металне корпе за отпатке која је у зеленој боји.**

### **1) Набавка са уградњом – РАВНОТЕЖНИ ПАЊИЋИ ЗА ХОДАЊЕ – 10 ком**

Израђени су од обрађеног дрвета четинара. Носећу конструкцију чине стубићи 160/160mm +/-10mm (10 комада), који су ради стабилности убетонирани у ископаном рову. На стубиће постављају се газишта кружног облика R=280mm +/-10mm, дебљине 50mm +/-10mm, која су са стубићима повезана учепљивањем. Спој се ојачава средствима за везу. Пањићи се постављају у положај цик-цак. Обрада елемената конструкције треба да буде таква да су све ивице заобљене и глатке. Дрвени елементи се заштићују грундом - лазурним премазом на бази воска (**тамно браон-палисандер**) или импрегнацијом. Дрвени стубови се бетонирају у ископ димензија ≈500x400mm, марком бетона МБ30. Дрвени стубови у земљи и 100mm изнад се премазују врућим битуменом. (у прилогу цртеж)

### **2) Набавка са уградњом – КОМБИНОВАНИ РЕКВИЗИТ - 3 ком**

Комбиновани реквизит чине: **пењалица са шипкама-обле пречке (рипстол)- 2 комада и пењалица са армираним конопцем са конекторима – 1 комад.** Обле пречке су урађене од тврдог дрвета (јасен или буква), пречника 30mm. Конопци су армирани са конекторима, у пресеку конопца налази се шест челичних сајли као заштита од вандализма. Стубови су урађени од сушене чамове грађе прве класе, дрвене греде димензија 120x120mm +/- 10mm. Дрвени елементи се заштићују грундом - лазурним премазом на бази воска (**тамно браон-палисандер**) или импрегнацијом. Дрвени стубови се бетонирају у ископ димензија ≈550x400mm, марком бетона МБ30. Дрвени стубови у земљи и 100mm изнад се премазују врућим битуменом. (у прилогу цртеж)

### **3) Набавка са уградњом - СТО СА ДВЕ КЛУПЕ (комплет) – 5 ком**

Димензија 1800x2000x750mm +/- 10mm. Сто и клупе су од металних кутијастих цеви 60x40mm. Висина стола је 1150mm +/- 10mm. Плоча стола је димензија 1800x800x50mm +/- 10mm. Седални део клупе је димензија 1800x300x50mm +/- 10mm и висине 850 +/-10mm, заштићен је грундом - лазурним премазом на бази воска у браон боји (**палисандер**). Све дрвене елементе урадити са фино обрађеним ивицама и површинама. Металне елементе механички очистити, фосфатизирати S-15, премазати основном бојом за метал и завршном квалитетном уљаном бојом за метал (**браон боја - палисандер**). Уградња стола са две клупе на терену извршити фиксирањем носача-ногу стола на дубину од 300mm, у ископ димензија ((Ø 300÷370 x 400mm), (Ø 300÷370 x 400mm), (Ø 300÷370 x 400mm)), са слојем шљунка од 70-100mm, марком бетона МБ 30. (у прилогу цртеж)

### **4) Набавка са уградњом – БЕТОНСКО ПОСТОЉЕ ЗА РОШТИЉ –9 ком**

Роштиљ је направљен од бетонских елемената који се уграђују као готови елементи или се шалују и изливају на лицу места. Бочне стране су димензија 1450x500x120mm +/-10mm – 2 ком и димензија 1450x1000x120mm +/-10mm – 1 ком. Постоље за жар је бетонско, димензија 900-950x450x50mm +/-10mm, причвршћено за бетон и изнад њега се постављају носачи, на који се ставља метална решетка, димензија 70x450x30mm +/- 10mm. Роштиљ се фиксира у ископ земље на дубини од 550x600x350mm. Након постављања офарбати бетон у браон боју. (у прилогу цртеж)

#### **5) Набавка са уградњом - МЕТАЛНЕ КОРПЕ ЗА ОТПАТКЕ - 15 ком**

Корпа – канта мора бити израђена од челичног поцинкованог лима  $d=0,6\div 0,8\text{mm}$ . Корпа мора бити цилиндричног облика ( $\varnothing 380 \times 560\text{mm} \pm 10\text{mm}$ ), са дном које је фалцовано. Врх корпе мора бити ојачан са рубом који је подврнут напоље, а на обиму 20mm и 90mm од врха изролована два „фалца“ према споља, између којих се причвршћује са унутрашње стране ојачање од пљоснатог гвожђа (2ком) а са спољашње стране кружно савијено трака-прстен, за који се на супротним странама ( $180^\circ$ ), у претходно избушене рупе, варе две осовине ради укрућења и везе са носачима корпе. Корпа мора бити окретна  $360^\circ$ , ради избацивања отпада и смећа. Корпу офарбати бојом за поцинковани лим, а завршни премаз урадити нитро бојом (зелена). Дно корпе треба избушити са 10 рупа  $\varnothing 5\text{mm}$ , ради одвода воде.

Носачи корпе – канте морају бити израђени од поцинкованих кутијастих профила  $40 \times 30 \times 3\text{mm}$ , ради труљења и агресивности отпада који се баца у корпу. Носаче корпе офарбати на исти начин као и корпу (зелена боја). Носачи корпе – канте се постављају у ископ димензија  $600 \times 400 \times 300\text{mm}$  и бетонирају бетоном МБ-30. (у прилогу цртеж)

#### **6) Набавка са уградњом- ДРВЕНИ СТУБИЋИ – 400ком**

Дрвени стубови од чамове грађе, дужине  $1000\text{mm} \pm 10\text{mm}$  и пречника  $200\text{mm} \pm 10\text{mm}$ , премазани грундом – лазурни премаз на бази воска (палисандер-тамно браон). Стубове пре постављања заштити топлим битуменом (део који се налази у земљи) и изнад земље 100mm и бетонирати бетоном МБ-30 у ископ димензија  $400 \times 400 \times 400\text{mm}$ .

**Врхове дрвених стубића закосити под углом од  $30^\circ$ .** (у прилогу цртеж)

**НАПОМЕНА: ЦРТЕЖИ У ПРИЛОГУ СУ ОРИЈЕНТАЦИОНИ, ДЕТАЉАН ТЕХНИЧКИ ОПИС СЕ НАЛАЗИ У ТЕХНИЧКОЈ СПЕЦИФИКАЦИЈИ.**

Место и датум:

М.П.

Потпис овлашћеног лица:

\_\_\_\_\_

СТО СА 2 КУПЕ  
(1800 x 2000 x 750 мм)

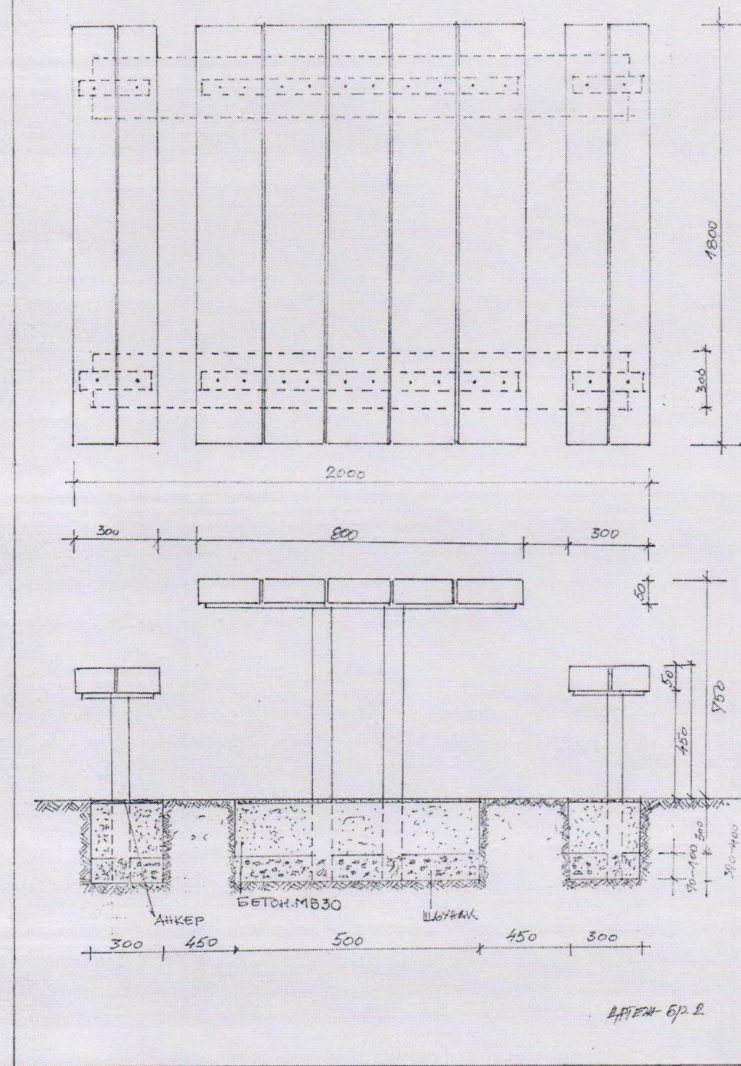

1.

1.



БЕТОНСКО ПОСТОЉЕ  
ЗА РОШТИЉ

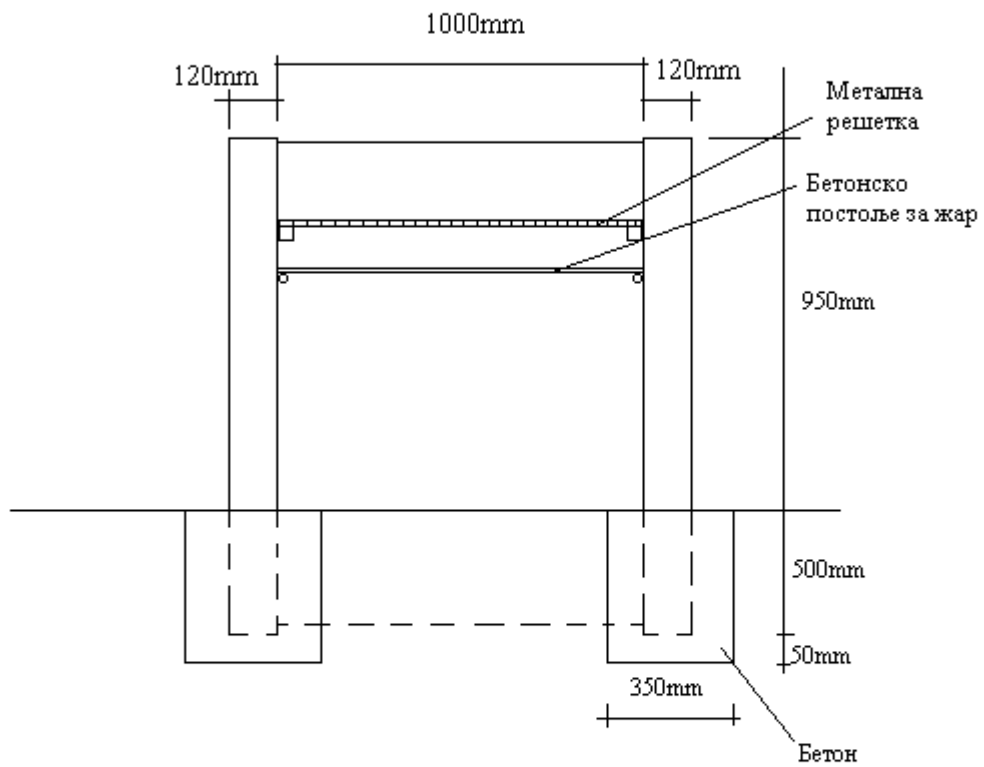

2

МЕТАЛНА КОРПА ЗА ОТПАТКЕ

МЕТАЛНА КОРПА ЗА ОТПАТКЕ

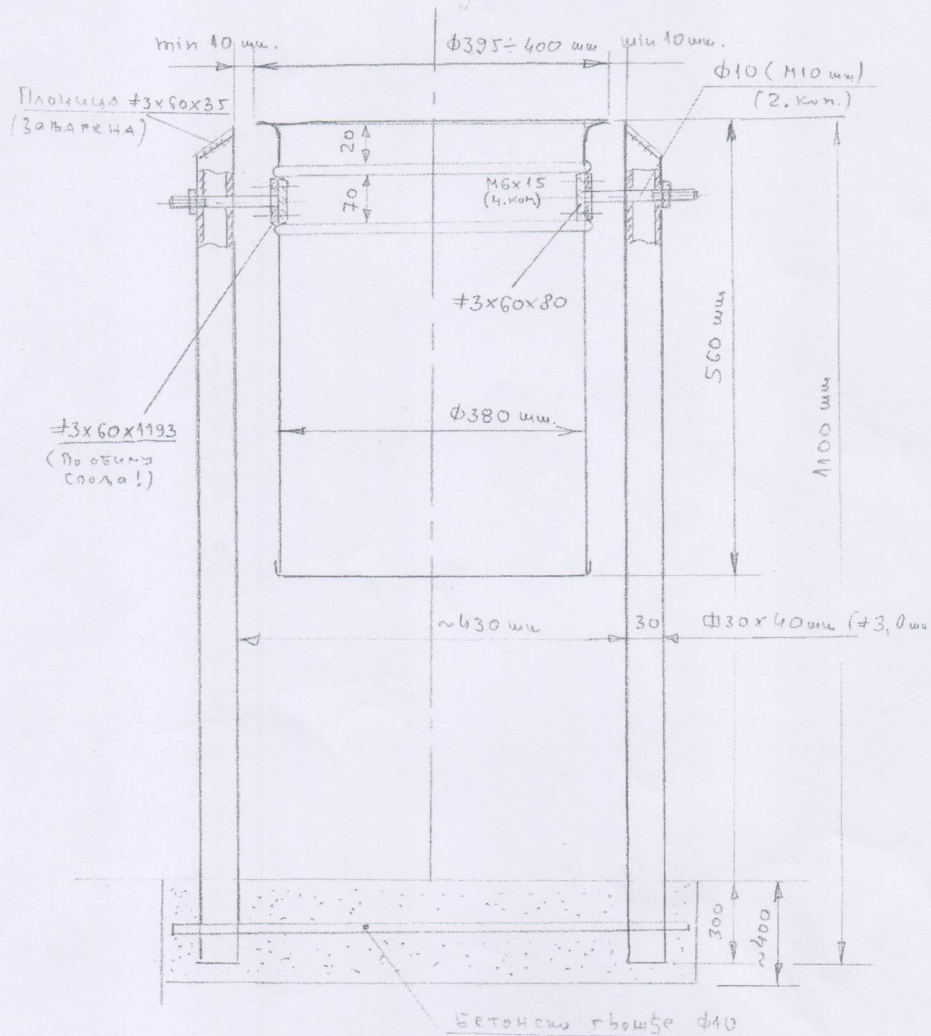

3.

## ДРВЕНИ СТУБИЋИ

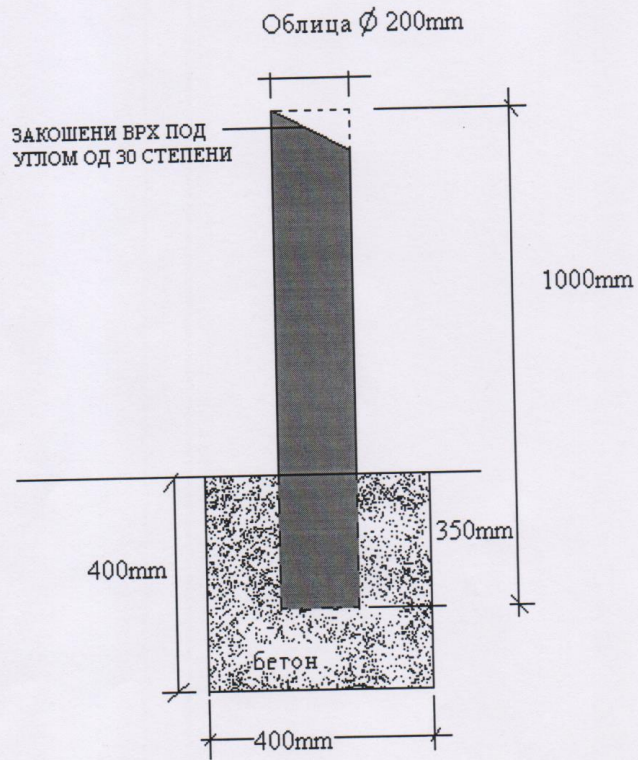

4.

КОМБИНОВАНИ РЕКВИЗИТ

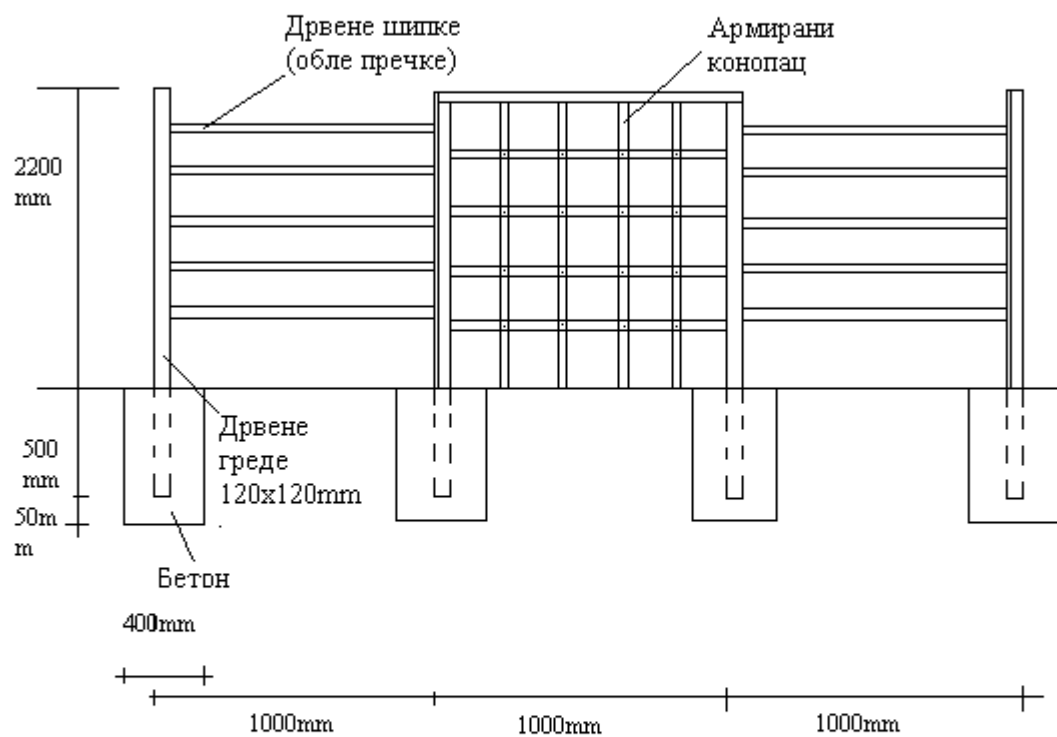

РАВНОТЕЖНИ ПЛАВИНИ ЗА ХОДАЊЕ

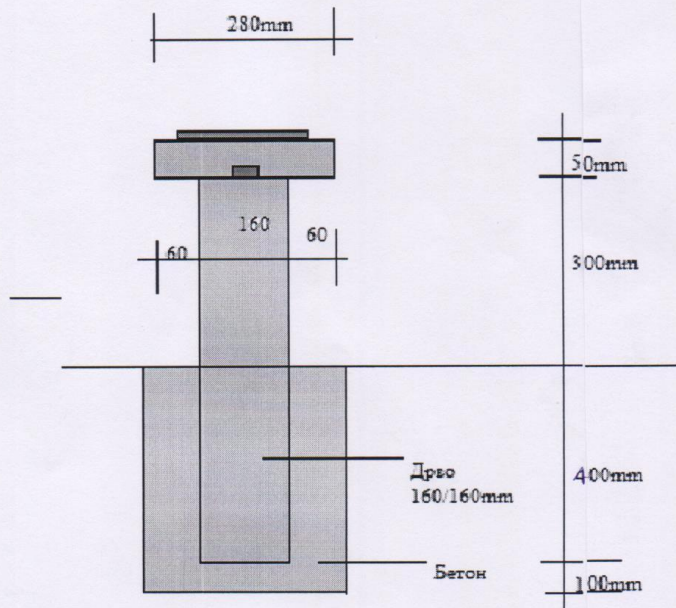

6.